

МИНИСТЕРСТВО НАУКИ И ВЫСШЕГО ОБРАЗОВАНИЯ
РОССИЙСКОЙ ФЕДЕРАЦИИ
Федеральное государственное автономное образовательное
учреждение высшего образования
САНКТ-ПЕТЕРБУРГСКИЙ ГОСУДАРСТВЕННЫЙ УНИВЕРСИТЕТ
АЭРОКОСМИЧЕСКОГО ПРИБОРОСТРОЕНИЯ

Всемирному дню авиации и космонавтики
и 100-летию гражданской авиации России посвящается

СЕМЬДЕСЯТ ШЕСТАЯ
МЕЖДУНАРОДНАЯ СТУДЕНЧЕСКАЯ
НАУЧНАЯ КОНФЕРЕНЦИЯ ГУАП
(17–21 апреля 2023 г.)

Часть 4

ГУМАНИТАРНЫЕ НАУКИ

Сборник докладов



Санкт-Петербург
2023

УДК 001
ББК 72
С30

С30 Семьдесят шестая Международная студенческая научная конференция ГУАП (17–21 апреля 2023 г.): сб. докл.: в 4 ч. Ч. 4: Гуманитарные науки. – СПб.: ГУАП, 2023. – 329 с.

ISBN 978-5-8088-1859-0 (Ч. 4)

ISBN 978-5-8088-1855-2

Представлены доклады Семьдесят шестой Международной студенческой научной конференции ГУАП, прошедшей в апреле 2023 г.

Научные работы студентов ГУАП посвящены актуальным проблемам авиационного и аэрокосмического приборостроения, киберфизических систем, систем управления, робототехники, электроэнергетики, проблемам развития новых информационных технологий, радиотехники, электроники и связи, а также современным проблемам экономики, философии и права.

Под общей редакцией
доктора технических наук,
профессора *В. Ф. Шишлакова*

Редакционная коллегия конференции

Председатель редакционной коллегии

В. Ф. Шишлаков, доктор технических наук, профессор

Члены редакционной коллегии:

А. Р. Бестугин, доктор технических наук, профессор

А. В. Бобович, заместитель председателя совета УНИДС

А. С. Будагов, доктор экономических наук, доцент

Д. В. Ворновских, кандидат юридических наук, директор Ивангородского филиала ГУАП

К. В. Лосев, доктор экономических наук, профессор

Н. Н. Майоров, доктор технических наук, доцент

М. О. Самоловов, директор РИЦ

В. В. Скуратов, начальник Военного учебного центра при ГУАП

Т. М. Татарникова, доктор технических наук, профессор

Е. А. Фролова, доктор технических наук, доцент

С. Л. Поляков, кандидат технических наук

Ответственный секретарь редакционной коллегии *О. Ю. Багиева*

ISBN 978-5-8088-1859-0 (Ч. 4)

ISBN 978-5-8088-1855-2

© Санкт-Петербургский государственный
университет аэрокосмического
приборостроения, 2023

УДК 331.5

Е. К. Астахова

студент кафедры экономики высокотехнологичных производств

О. А. Бизина – старший преподаватель – научный руководитель

ОСОБЕННОСТИ РЫНКА ТРУДА НЕСОВЕРШЕННОЛЕТНИХ

Среди особенностей подросткового возраста психологи выделяют тенденцию к взрослости. В такое время для подростков становится очень важным мнение о них в референтной группе сверстников, к которой они относятся. Мотивация направлена на достижение успеха, самореализацию в жизни, стремление достичь самостоятельности в действиях [1]. Именно тогда подросток задумывается о таком аспекте взрослой жизни, как «работа». По данным Петростата, на 2020 г. в Санкт-Петербурге подростки в возрасте от 14 до 18 лет составляли 3% от всего населения города, что равняется 161,9 тыс. чел. Именно в таком возрасте многие начинают подрабатывать. Однако работодатели не сильно заинтересованы в найме человека без опыта работы и оконченного образования, а также с особенностями трудоустройства. Проанализируем, что собой представляет рынок труда для подростка.

В рамках изучения данной темы Службой исследований hh.ru и компанией «АРТ Личность» был проведен опрос среди несовершеннолетних соискателей и представителей 56 компаний-работодателей, а также проанализированы результаты профориентационных тестов. Анализ профориентационного тестирования показал факторы, на которые опирается подросток при выборе места работы: материальная выгода – 58%; комфортные условия труда и возможность общения – 49%; самостоятельность – 36%; отсутствие личной ответственности – 24% (рис. 1) [2].



Рис. 1. Критерии, на которые опираются несовершеннолетние при выборе работы

Законодательство разрешает принимать детей от 14 до 18 лет на работу, но при этом предъявляет строгие условия к организации труда таких сотрудников: обязательные ежегодные медосмотры; запрет на командировки и привлечение к сверхурочной работе; возможность расторжения трудового договора по инициативе работодателя только с согласия государственной инспекции труда; особый график работы, учитывающий обязательство получения образования [3]. Для лиц до 16 лет рабочая смена не может превышать 24 часов в неделю, от 16 до совершеннолетия – не более 35 часов. Несмотря на это, если подросток совмещает работу с учебой, то рабочее время должно быть сокращено не менее чем вдвое (ч. 4 ст. 92 ТК РФ) [4]. В итоге работодатель получает сотрудника, на обучение ко-

торого нужно потратить не только денежные средства, но и время. При этом даже после адаптации к самой работе он все равно не сможет выполнять тот объем работы, который выполняет уже совершеннолетний работник в силу сокращенного рабочего времени. Так и получается, что у работодателя нет достаточной мотивации и оснований нанимать сотрудника до совершеннолетия. Работодатели выделяют ряд отрицательных аспектов трудоустройства несовершеннолетних (рис. 2).

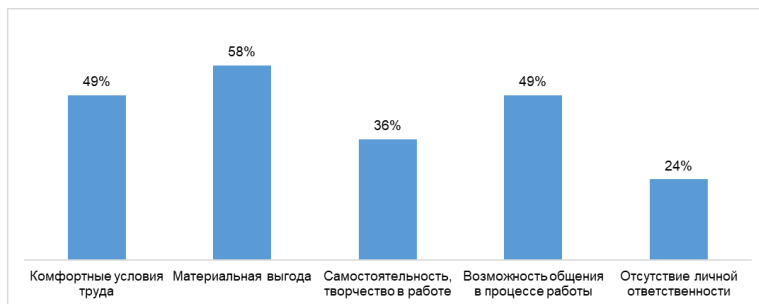

Рис. 2. Результаты опроса об отрицательных аспектах трудоустройства несовершеннолетних

Несмотря на минусы, с которыми могут столкнуться организации, большая часть работодателей заявила, что они принимают соискателей до 18 лет (55%). В основном они могут предложить только временное трудоустройство на период летних каникул или проектную занятость, стажировку, практику (рис. 3). Только 8% работодателей готовы взять несовершеннолетнего на работу на постоянной основе и не видят минусов в трудоустройстве такого работника. Такой процент не может удовлетворить потребность в рабочих местах у данной категории населения, а значит, и быть необходимой базой для воспитания культуры труда у подрастающего поколения, что окажет негативные последствия на состояние экономической безопасности региона в будущем. Из положительных моментов в трудоустройстве подростков работодатели, практикующие подобное, чаще всего называют возможность «вырастить» квалифицированного работника (64%), а также социальную ответственность по воспитанию культуры труда у подрастающего поколения.



Рис. 3. Наличие опыта найма на временную работу, стажировку, практику несовершеннолетних

В рамках реализации активной государственной политики по регулированию рынка труда в нашем регионе предоставляются рабочие места подросткам в летнее время силами органов местного самоуправления, что установлено пп. 30 п. 1 ст. 10 Закона Санкт-Петербурга № 420-79 от 23.09.2009 г. «Об организации местного самоуправления в Санкт-Петербурге». Целью данного постановления местного значения является решение социально ориентированных задач:

- развитие у несовершеннолетних устойчивой мотивации к труду, заинтересованности в общении к трудовой деятельности;
- обеспечение несовершеннолетних граждан дополнительной социальной поддержкой;
- обеспечение профилактики безнадзорности и правонарушений несовершеннолетних граждан.

Для выполнения своих обязательств органы местного самоуправления – местные администрации муниципальных образований – закладывают денежные средства в местный бюджет для реализации ведомственных целевых программ и осуществляют их исполнение посредством проведения электронных процедур определения исполнителя на оказание услуг по созданию рабочих мест для временного трудоустройства несовершеннолетних [5]. На основании заключенного контракта с победителем такой закупки, организация-победитель обязана заключить договор о взаимодействии с Санкт-Петербургским государственным автономным учреждением «Центр занятости населения Санкт-Петербурга», через который подростки могут получить места в рамках квот. Одним из минусов такого трудоустройства можно считать временность данной работы, которую правильнее расценивать как подработку в период летних каникул. Чаще всего таких работников привлекают к труду по благоустройству муниципального образования, что не может соответствовать основным аспектам, важным для подростка на работе: комфорту и материальной выгоде.

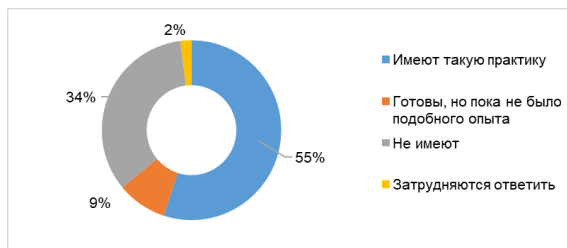
Рассматривая рынок труда, нельзя отметить в сторону крупнейшие сайты интернет-рекрутмента. Большинство людей предпочитают обращаться именно на такие сайты, а не в государственные органы занятости. Причины такого выбора – мобильность и больший разброс отраслей, в которых предлагаются вакансии. Подростку не надо посещать отдельную государственную структуру, достаточно иметь вход в глобальную сеть и выбрать подходящий вариант. На момент написания статьи при поиске вакансий для соискателей от 14 лет в Санкт-Петербурге имеются 443 вакансии. На рис. 4 представлена диаграмма вакансий для несовершеннолетних [6].



Рис. 4. Процентное соотношение вакансий на сайте hh.ru для несовершеннолетних

Из всех объявлений 333 – работа курьером легких заказов (до 2,5 кг), что составляет 75,17% от общего количества вакансий для несовершеннолетних. Это объясняется потребностью курьерских компаний в большом количестве сотрудников для обеспечения уровня сервиса и минимальными требованиями для выполнения данного вида работы. Но такие вакансии редко устраивают соискателей, так как не соответствует важным критериям, приведенным ранее.

Многих подростков не устраивает выбор, предоставляемый государственными структурами и интернет-рекрутерами. Именно в такой момент, если несовершеннолетний имеет возможность предоставить другим свои услуги или эксклюзивные товары, он может превратить свое увлечение в работу посредством регистрации в качестве самозанятого. Стать самозанятым может любой человек старше 16 лет. Данный статус закрепляется за лицом после направления в налоговую инспекцию уведомления, что подросток занимается работой, относящейся к самозанятости. Приведем примеры такой деятельности:

- репетиторство;
- флористика;
- предоставление бьюти-процедур;

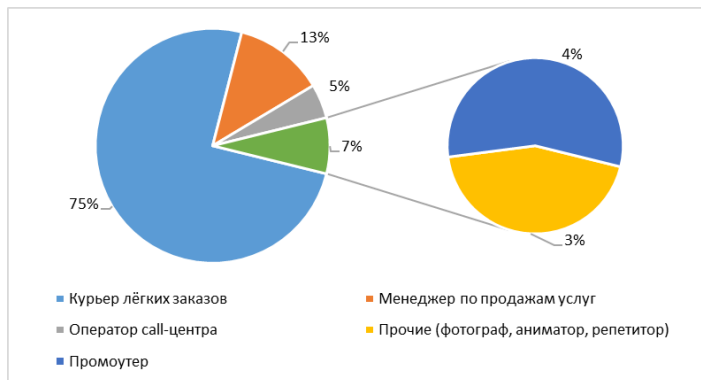
- производство эксклюзивных товаров (рукоделие, рисование);
- услуги няни;
- копирайтинг и т. д.

Отдельно стоит выделить работу без официального трудоустройства. Численность официально занятых подростков, по данным Росстата, на 2020 г. составляет 333 тыс. чел., в то время как неофициально – 155 тыс. чел. [7]. Таким образом, официально трудоустроенные и неформальный сектор составляют соответственно 68,24 и 31,76% от всего количества занятых в данной возрастной категории. Неофициальное трудоустройство – достаточно острая проблема, получившая такое значение за счет широких масштабов. Находя такую работу, несовершеннолетние не только не получают гарантий на оплату и соответствующие условия труда, но и лишают себя социальных отчислений и накопления рабочего стажа, а также остаются юридически беззащитными перед работодателем. Многие соглашались на первую работу, несмотря на неофициальное трудоустройство. Таким образом нивелируются аспекты трудности при оформлении и юридические риски, которые 61% работодателей назвали отрицательным при трудоустройстве подростков.

На данный момент Государственная Дума Российской Федерации рассматривает законопроект № 231551-8 «О внесении изменений в Трудовой кодекс Российской Федерации в части вопросов регулирования труда работников в возрасте до восемнадцати лет» [8], упрощающий процедуру трудоустройства, подразумевающий оптимизацию порядка контрольно-надзорных мероприятий при трудоустройстве и увольнении несовершеннолетних. Предположительно данный законопроект поможет снизить процент неформального сектора занятости, а также повлияет на рынок труда для подростков, создав условия для его расширения. Помимо этого, стоит ожидать снижения количества подростковой преступности в силу наличия альтернатив незаконному заработку. Следовательно, можно говорить, что данный законопроект окажет влияние на экономическую безопасность в регионе.

Подводя итоги, можно констатировать следующее: рынок труда редко может предоставить вакансии, удовлетворяющие критериям, на которые опирается подросток при выборе места работы. Это происходит из-за неготовности работодателей к трудоустройству таких работников, что обусловлено совокупностью причин: от бюрократических до качеств самих подростков в силу отсутствия опыта. И даже возможность оформления самозанятости не является «панацеей» в силу большой конкуренции на рынке не только с другими самозанятыми, но и с крупными компаниями в своей сфере. Решением проблемы может стать изменение в законодательстве, что оптимизирует бюрократические отношения работодателя и работника, а также предложит меры, не только отвечающие интересам наемных работников, но и затрагивающие интересы работодателей. Прививание культуры труда новому поколению работников поможет повысить экономическую безопасность субъекта за счет улучшения картины занятости населения и уменьшения роста преступности.

Библиографический список

1. *Шамовская Т. В.* Психология подростка. М.: КемГУ, 2019. 123 с.
2. *Фаррахов А. А.* Труд на вырост. URL: <https://edexpert.ru/trud-na-vyrost> (дата обращения: 07.03.2023).
3. Трудовой кодекс Российской Федерации от 30.12.2001 № 197-ФЗ (ред. от 19.12.2022) (с изм. и доп., вступ. в силу с 01.03.2023). URL: http://www.consultant.ru/document/cons_doc_LAW_34683/ (дата обращения: 07.03.2023).
4. Единая информационная система в сфере закупок. URL: <https://zakupki.gov.ru/epz/main/public/home.html> (дата обращения: 07.03.2023).
5. *Бронникова М. Н.* Охрана труда несовершеннолетних. М.: Самар. ун-т, 2019. 56 с.
6. Сайт интернет-рекрутмента. URL: <https://spb.hh.ru/> (дата обращения: 07.03.2023).
7. Труд и занятость в России. 2021: стат. сб. URL: https://rosstat.gov.ru/storage/mediabank/Trud_2021.pdf (дата обращения: 07.03.2023).
8. Законопроект № 231551-8 «О внесении изменений в Трудовой кодекс Российской Федерации в части вопросов регулирования труда работников в возрасте до восемнадцати лет». URL: <https://sozd.duma.gov.ru/bill/231551-8> (дата обращения: 07.03.2023).

УДК 330.34

А. В. Важнова

студент кафедры экономики высокотехнологичных производств

А. В. Самойлов – доктор экономических наук – научный руководитель

ПРОБЛЕМЫ ЭКОНОМИЧЕСКОЙ НЕСТАБИЛЬНОСТИ И СПОСОБЫ ИХ ПРЕОДОЛЕНИЯ

Экономическая нестабильность – это состояние экономики, при котором в экономических процессах происходят колебания, приводящие к неопределенности и риску для бизнеса и инвесторов. Это может проявляться в виде финансовых кризисов, инфляции, девальвации валюты, снижения объемов производства и других факторов [1].

Проблемы экономической нестабильности могут быть очень разнообразными и зависят от конкретной страны и ее финансового положения. Рассмотрим наиболее распространенные из них:

- инфляция – рост цен на товары и услуги – влечет за собой понижение покупательной способности населения, сокращение масштабов производства и оборота товаров и услуг;
- девальвация – снижение стоимости национальной валюты относительно других валют – приводит к ухудшению спроса на товары и услуги, а также к уменьшению экономических показателей;
- недостаточная инвестиционная активность может спровоцировать уменьшение объемов производства и финансовых факторов развития, а также снижение уровня жизни населения;
- низкий уровень конкуренции способен вызвать ухудшение качества товаров и услуг, а также рост цен на них;
- политические кризисы могут привести к падению инвестиций и экономических индексов инвестиционной привлекательности, а также к ухудшению условий для бизнеса;
- мировые экономические трудности способны спровоцировать сокращение производства и оборота товаров и услуг, а также уменьшение финансовых ресурсов.

Исходя из сказанного, экономическая неустойчивость может иметь серьезные последствия для экономики и общества в целом, поэтому важно принимать меры для ее предотвращения и преодоления.

Конкретные решения проблем экономической нестабильности могут зависеть от многих факторов, таких как политическая ситуация в стране, уровень развития экономики, проблемы в банковской и финансовой сферах, налоговые проблемы, проблемы с развитием инфраструктуры и т. д.

В рамках преобразования финансового положения в стране можно использовать различные методы. Опишем некоторые из них.

1. В книге Н. И. Перовой подмечено, что «Реформирование экономической системы является одним из ключевых механизмов для преодоления экономической нестабильности. Это может включать изменение налоговой системы, сокращение государственных расходов, усовершенствование условий для бизнеса и другие меры, которые будут способствовать оптимизации финансовой ситуации в стране» [2].

2. Улучшение государственного управления способствует развитию прозрачности и эффективности государственных программ, более эффективному использованию государственных ресурсов, укреплению правового режима и борьбе с коррупцией, а также перестройке координации взаимодействия между различными ведомствами и уровнями власти [3].

3. Привлечение инвестиций имеет определяющий фактор в преодолении проблем экономической нестабильности. Это может объединять создание благоприятного инвестиционного климата, укрепление правового режима и защиту прав инвесторов, а также реализацию реформ, направленных на реновацию финансового положения в стране. Кроме того, важно развивать международную экономическую интеграцию и налаживать сотрудничество с другими странами для привлечения иностранных инвестиций [4].

4. Развитие конкуренции на рынке. Потенциальными действиями могут быть реформирование антимонопольного законодательства, создание условий для развития малого и среднего бизнеса, улучшение качества товаров и услуг и другие меры [4].

5. Стимулирование экспорта является одним из возможных способов для преодоления экономической нестабильности. Необходимо создать подходящие условия для экспорта за счет модернизации логистики и таможенной инфраструктуры, содействия развитию экспортно-ориентированных отраслей экономики, укрепления позиций на международных рынках и т. д. Экспорт может стать дополнительным источником доходов для страны и повысить ее экономическую стабильность [5].

6. Повышение уровня образования и квалификации населения – один из важнейших факторов устранения проблем экономической нестабильности. Образованные и квалифицированные работники способны быстрее адаптироваться к изменяющимся условиям рынка труда, создавать новые технологии и инновации, наращивать эффективность производства. Для достижения этой цели необходимо обеспечить доступность образования, развивать систему профессионального обучения, поддерживать научно-исследовательскую деятельность и сотрудничество между научными и производственными структурами [6].

На протяжении последних лет в мировой экономике происходили множественные банковские кризисы, в результате которых несколько крупных банков в США и Швейцарии были вынуждены объявить о своем банкротстве. Одной из основных причин является недостаток ликвидности и капитала, что приводит к дефолтам по кредитам, сокращению доходности и увеличению рисков.

В результате банковских кризисов в США и Швейцарии часто происходит реструктуризация банковской системы, что может привести к уменьшению числа банков и повышению концентрации рынка. Банковский крах также может иметь серьезные последствия для экономики в целом, включая снижение роста ВВП, рост безработицы и понижение инвестиций [7].

В марте 2023 г. произошло значительное падение рыночной стоимости четырех крупнейших американских банков – JPMorgan Chase, Bank of America, Citigroup и Wells Fargo, которые за день потеряли 52,4 млрд долл. Причиной стали новости о проблемах калифорнийского банка Silicon Valley Bank (SVB), который работает с технологическими стартапами. SVB заявил о потере 1,8 млрд долл. после продажи портфеля ценных бумаг стоимостью 21 млрд долл., вызванной сокращением клиентских вкладов. В попытке покрыть убытки банк объявил о выпуске еще пакета акций на сумму 1,75 млрд долл.

Инвесторы усомнились в том, что банк сможет привлечь достаточно денег, учитывая проблемы многих новых предприятий, которые кредитовались в SVB. В результате ценные бумаги банка рухнули на 60% до самого низкого уровня с 2016 г., а затем еще на 34%. Проблемы у SVB начались еще в феврале, когда банк инвестировал депозиты клиентов на 91 млрд долл. в ипотечные и казначейские облигации США, которые считались безопасными. Однако с того момента Федеральная резервная система США (ФРС) резко повысила базовую процентную ставку, и теперь эти бумаги стоят на 15 млрд долл. меньше, чем в момент покупки. Это подорвало положение многих стартапов – партнеров банка.

Описанная ситуация является примером того, как проблемы в одном банке могут повлиять на рынок в целом. Кризис SVB привел к потере доверия к рынку банковских акций и спровоцировал крупнейшее падение рыночной стоимости банков в США за последние несколько лет. Это еще раз подчеркивает важность строгих регуляторных требований и контроля со стороны правительств и центральных банков для обеспечения стабильности финансовой системы.

Политика количественного смягчения ФРС и ЕЦБ вызывает различные мнения и дебаты в экономическом сообществе. Некоторые эксперты считают, что эта политика помогла стимулировать экономику и предотвратить более серьезные последствия кризиса. Например, покупка государственных и частных облигаций на рынке позволяет снизить процентные ставки на кредиты, что может стимулировать инвестиции и привлечение капитала в экономику.

Однако другие эксперты предупреждают о возможных негативных последствиях количественного смягчения, таких как инфляция и уменьшение стоимости национальной валюты. Например, если цены на товары и услуги начинают расти быстрее, чем уровень заработной платы, это может привести к понижению покупательной способности населения и ухудшению экономической ситуации.

Таким образом, изучение проблем экономической нестабильности и способов их преодоления показывает, что существует множество факторов, которые могут повлиять на экономическую стабильность. Некоторые из них могут быть управляемыми, в то время как другие – нет.

Одним из ключевых инструментов, которые используются для разрешения затруднений экономической неустойчивости, является макроэкономическая политика, включающая денежную, фискальную и торговую политики. Например, в период экономического спада правительство может снизить процентные ставки и увеличить государственные расходы, чтобы стимулировать экономику. Также могут применяться меры по снижению безработицы, повышению производительности и сокращению неравенства доходов. Однако макроэкономическая политика не является универсальным решением для всех экономических задач и вызовов. Она может привести к инфляции, дефициту бюджета и другим сложностям, если не используется эффективно.

Кроме того, для обеспечения экономической стабильности необходима поддержка микроэкономической сферы, включающей управление предприятиями, финансовые институты и регулирование рынков. Ключевыми задачами здесь являются снижение рисков, увеличение прозрачности, защита прав собственности и повышение эффективности рыночных механизмов.

В целом преодоление проблем экономической нестабильности требует комплексного подхода, который объединяет макро- и микроэкономические меры. Он также должен учитывать различные факторы, включая глобальные тенденции, политические колебания, технологические изменения и др.

Библиографический список

1. *Дзядко И. В., Кузнецова Е. А., Макарова Е. В.* Экономика: учеб. для вузов. М.: Юрайт, 2021.
2. *Перова Н. И.* Экономика: учеб. для вузов. М.: Юрайт, 2018. 544 с.
3. *Ньюман Д.* Экономика: Введение в анализ, экономический рост и международная торговля. М.: Вильямс, 2018. 896 с.
4. *Некрасов А. П.* Экономическая теория и мировая экономика. М.: Юрайт, 2019. 464 с.
5. *Кузнецов Н. Ф.* Международная экономика. М.: Дашков и К, 2018. 288 с.
6. *Балабанов В. С., Тулупов М. А.* Экономика и управление: учебник. М.: КНОРУС, 2019. 512 с.
7. *Цыпкина А.* Банковский кризис: причины, механизмы, последствия. М.: Экономика, 2018. 256 с.

УДК 330.101

Е. В. Добрянская

студент кафедры экономики высокотехнологичных производств

А. В. Самойлов – доктор экономических наук – научный руководитель

НОВЫЕ ЦИФРОВЫЕ КОМПЕТЕНЦИИ НА РЫНКЕ ТРУДА РФ

В условиях современного развития цифровых технологий и информатизации общества необходимо задумываться и анализировать внедрение данных технологий в разные сферы жизни и производства. В силу масштабности экономических и социальных рисков и угроз исследование рынка труда в нынешних условиях следует рассматривать как наиважнейшую задачу. Сегодня при всесторонней глобализации, которой присущи растущая взаимозависимость национальных экономик различных государств, усиление открытости рынков товаров и услуг, а также углубление кооперирования и разделения труда, возникает необходимость смены всей архитектуры рынка труда.

Одной из основных задач долгосрочной политики информатизации и цифровизации России становится разработка основного маршрута информационно-сетевой экономики – экономики информационного общества с новыми формами развития цивилизации, в основе которой стоит информация, а интеллектуальные ресурсы становятся основным рычагом социально-экономического развития страны с такими отличительными свойствами, как использование информационных технологий и создание новых информационных продуктов [1].

Ведущая сила цифровой трансформации – креативно-инновационная активность персонала. Она образуется на основе синергетического взаимодействия двух главных факторов: наличия соответствующего потенциала и сильной мотивации на цифровые «перестройки», которые, как правило, трансформируют привычную традиционную деятельность и работника, и предприятия, и системы управления.

Цифровая компетенция включает навыки и умение осмысленно использовать цифровые технологии для работы, учебы и повседневной жизни в различных видах деятельности, способность критически их оценивать, а также мотивацию к участию в цифровой культуре.

Цифровая грамотность требует от человека наличия определенных навыков, из которых можно выделить три основных:

- универсальная грамотность: знакомство с основными инструментами (офисное программное обеспечение для повышения производительности, обработки изображений, облачные приложения и контент, а также инструменты для создания веб-контента);
- креативная грамотность: охватывает все аспекты предыдущей модели, добавляя более сложные технические навыки (создание видео- и аудиоконтента, анимационные и программные продукты);
- грамотность по дисциплинам: соответствует дисциплинам различных направленностей в зависимости от учебного контекста, например, бизнес-курсы, посвященные компьютерному взаимодействию.

Цифровой грамотности способствуют различные навыки. Помимо технических навыков, она несет с собой ряд так называемых soft-навыков (мягких), которые становятся все более важными на рабочем месте. Фактически приоритетом становится обучение навыкам межличностного общения. К остальным soft-навыкам можно отнести: креативность, умение убеждать, сотрудничество, адаптивность, тайм-менеджмент. Существуют и необходимые сложные hard-навыки (жесткие): облачные вычисления, искусственный интеллект, аналитическое рассуждение, управление людьми [2].

В мире активно развиваются технологии «больших данных», облачные вычисления, платформы, автоматизация и роботизация, использование которых помогают снизить издержки производства за счет точности и снижения процента брака, упрощения цепочек поставок, уменьшения страховых рисков на производстве, сокращения количества отходов. К ключевым цифровым технологиям нового поколения относятся искусственный интеллект, робототехника, интернет вещей, технологии беспроводной связи и др.

Цифровая грамотность предъявляет к сотрудникам новые требования в hard-навыках. Владение цифровыми навыками становится необходимостью как на повседневном уровне, так и на профессиональном, вплоть до программирования IT-решений и работы со сложными автоматизированными системами. Их структура меняется, а сами навыки усложняются. В дополнение к этому важны гибкость, умение позитивно реагировать на новые условия и задачи, готовность все время учиться и осваивать новые навыки, а при необходимости – и новую профессию.

Значительная роль цифровых навыков в экономике обуславливает интерес к изучению востребованности цифровых навыков на рынке труда. Их рост стимулирует экономически активное население к приобретению таких навыков. В связи с этим важно знать тенденции динамики востребованности цифровых навыков как в целом на российском рынке труда, так и на уровне отдельных регионов. Региональные аспекты заслуживают повышенного внимания, так как пространственное неравенство является одним из важнейших ограничений развития цифровой экономики.

Развитие цифровой грамотности – одно из важнейших направлений Национальной программы «Цифровая экономика Российской Федерации». Как отмечается в обзоре аналитического центра при Правительстве РФ, реализация роста грамотности способствует достижению глобальной цели – увеличению количества отечественных разработок в области искусственного интеллекта, а также удовлетворению кадрового голода для бизнеса [3].

Ведущие экономисты страны выявили, что с повышением сложности выполняемой работы возрастают требования к уровню владения цифровыми навыками [4]. В исследовании А. А. Терникова и Е. А. Александровой при анализе требований, предъявляемых к IT-специалистам, отмечено, что наиболее востребованными являются профессиональные навыки, а чаще всего требуется знание языков разметки для создания веб-страниц. В работах Е. А. Шакиной, П. А. Паршакова и А. В. Алсуфьева подтверждено, что рост востребованности цифровых навыков в российских компаниях был обусловлен внедрением соответствующих цифровых технологий.

Внедрение цифровых технологий в трудовую сферу в целом можно представить в двух основных направлениях: организация электронного взаимодействия участников трудовых отношений и применение электронных технологий в процессе осуществления трудовой функции. Первое воспринимается как крайне перспективное направление. Это необходимо для адаптации типичных трудовых отношений к новым реалиям цифрового общества, которые учитывают активность современной жизни. Новые изменения помогут упростить процесс обмена информацией, анализа данных и т. п.

Рассмотрим, какие же цифровые навыки потребуются для работы с данными ресурсами:

- хорошее знакомство с основами использования офисных программ, причем сейчас актуальным становится переход на отечественные программные продукты. Тем не менее даже навыки работы с иностранным программным обеспечением могут быть полезны при дальнейшем переходе на отечественное ПО;
- умение работать с различными базами данных: осуществлять поиск информации в них и формировать определенные запросы, т. е. нужны навыки работы с системами управления базами данных;
- владение основами хотя бы базового программирования для более эффективного выполнения рабочих задач.

Для того чтобы обучить работника таким ключевым навыкам, могут быть использованы различные пути. Уже сейчас в рамках обучения в университете студенты неинформационных специальностей изучают основы информационных технологий, искусственного интеллекта и защиты информации.

Из-за внедрения цифровых технологий прогнозируются изменения потребностей в персонале и требованиях к специалистам [5]:

- снижение спроса на профессии, связанные с выполнением формализованных повторяющихся операций;
- сокращение жизненного цикла профессий в связи с быстрой сменой технологий;
- возникновение новых ролей и профессий;
- повышение требований к гибкости и адаптивности персонала;
- повышение требований к soft-навыкам (социальный и эмоциональный интеллект – способности, которые отличают человека от машины);

– рост спроса на специалистов, обладающих «цифровой ловкостью» (способностью и желанием использовать новые технологии в целях улучшения бизнес-результатов).

Использование цифровых технологий позволяет рабочим применять инновационные способы для выполнения классических видов работ. Привычные трудовые действия совершаются с помощью электронных технологий и ресурсов. В сегодняшнее время область физического труда стала более подвержена влиянию внедрения способов, основанных на применении цифровых технологий. Динамично активизируется автоматизация различных систем контроля по качеству, трудовой дисциплине, доступу к определенной документации, территории и т. д.

Эксплуатация цифровых технологий облегчает процесс производства с помощью привычных видов работ, снижает трудозатраты, экономит время при получении информации, ее обработке и передаче. Как следствие, происходят увеличение выработки и улучшение качества труда, что помогает наращивать производство посредством снижения затрат.

Повышение уровня цифровой грамотности позволит сократить цифровое неравенство населения и повысит экономическое благосостояние общества. В связи с трансформацией бизнеса у компаний возникнет потребность в компетентных и вовлеченных сотрудниках, которые владеют необходимыми навыками работы в информационной среде.

Внедрение цифровых технологий в экономическую сферу является стратегической задачей. Для ее реализации в Российской Федерации была сформирована национальная программа «Цифровая экономика», в рамках которой предусмотрено выполнение огромного количества задач, в том числе формирование кадров для цифровой экономики, а также развитие цифровых технологий в целом [6]. Особенно стоит отметить проект «Кадры для цифровой экономики», в рамках которого действует программа «Цифровые профессии», направленная на получение дополнительного профильного образования в сфере IT при финансовой поддержке государства. Государство предпринимает необходимые меры для развития IT-сектора, что впоследствии окажет влияние на становление цифровых профессий и подготовку кадров.

Таким образом, цифровые навыки персонала становятся приоритетными во всех секторах бизнеса. Это связано с тем, что такой тренд, как цифровизация и ее влияние на деятельность компаний приобрели особое значение. Цифровая трансформация формирует не только новые требования, связанные с изменением управления в целом, но и создает новые возможности, связанные с постоянными изменениями и инновациями.

Библиографический список

1. *Бабицкая М. А.* Тенденции развития цифровых компетенций в рамках Федерального проекта «Профессионалитет» // Потенциал образования для самореализации и развития талантов у молодежи. 2023. № 6. С. 123–125.
2. *Гладилина И. П., Кадыров Н. Н., Строганова Е. В.* Цифровая грамотность и цифровые компетенции как фактор профессионального успеха // Инновации и инвестиции. 2019. № 5. URL: <https://cyberleninka.ru/article/n/tsifrovaya-gramotnost-i-tsifrovye-kompetentsii-kak-faktor-professionalnogo-uspeha> (дата обращения: 03.04.2023).
3. Цифровая экономика РФ // Министерство цифрового развития, связи и массовых коммуникаций Российской Федерации. URL: <https://digital.gov.ru/ru/activity/directions/858/#section-directions> (дата обращения: 01.04.2023).
4. *Капелюк С. Д., Карелин И. Н.* Динамика востребованности цифровых навыков на рынке труда регионов России // *т-Еconomy*. 2023. № 1. URL: <https://cyberleninka.ru/article/n/dinamika-vostrebovannosti-tsifrovyyh-navykov-na-rynke-truda-regionov-rossii> (дата обращения: 01.04.2023).
5. *Силкина Н. В.* Содержание понятия «восприятие личностью социально-психологической безопасности при внедрении цифровых технологий» на примере работников транспортной отрасли // Понятийный аппарат педагогики и образования. 2023. № 11. С. 270–279.
6. *Шкарина В. С.* Креативная экономика: мировой опыт и вызовы для России // Вестник Московского университета. Серия 21: Управление (государство и общество). 2022. № 4. С. 17–30.

УДК 339.18

О. Г. Жилыева

студент кафедры экономики высокотехнологичных производств

О. А. Бизина – старший преподаватель – научный руководитель

ПРИМЕНЕНИЕ МОДЕЛИ АНАЛИЗА ЖИЗНЕННОГО ЦИКЛА ТОВАРОВ

В настоящее время каждое торговое или производственное предприятие перед началом изготовления какого-либо нового товара или услуги определяет одну из наиболее важных с коммерческой точки зрения характеристик – возможность его успешного внедрения и продвижения с целью получения максимальной прибыли. Для облегчения этой задачи была разработана теория жизненного цикла товара [1].

Любая коммерческая компания для успешной работы и обеспечения своей экономической безопасности обязана в современной очень динамичной рыночной среде применять различные маркетинговые инструменты. В маркетинговую деятельность любого предприятия вместе с модификацией товаров, рынка и ценовой политики, конкурентов в целом должны вноситься изменения.

Жизненный цикл товара (ЖЦТ) – время существования товара на рынке, от внедрения продукта до его полного снятия с производства предприятия в данном сегменте. У каждого товара или услуги длительность жизненного цикла разная [2]. Жизненный цикл товара делится на этапы, которые характеризуются временем его продажи. Если задать вопрос, сколько стадий в жизненном цикле продукта, то ответ будет неясным, так как имеются расхождения в определении начала ЖЦТ. Некоторые авторы считают исходной точкой цикла период выведения товара на рынок, другие – стадию разработки товара. Но все же многие придерживаются мнения, что первым этапом является внедрение товара на рынок [3]. На рисунке показаны этапы ЖЦТ.

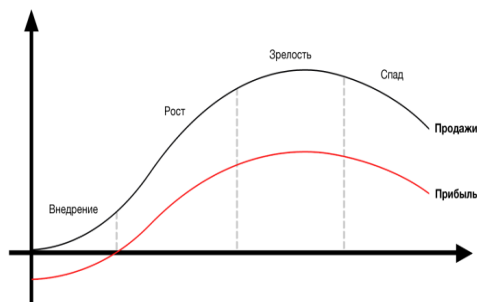

Этапы жизненного цикла товара

Применение данного маркетингового метода в сложившейся внешней среде рассмотрено на примере фирме ООО «Алдан». Компания реализует товары основной группы (обувь) и сопутствующей (сумки, уходовая косметика и др.).

В настоящее время бизнесу очень сложно вести коммерческую деятельность, так как многие предприятия не были готовы к изменениям, которые произошли во внешней среде. Маркетинговая деятельность фирм напрямую продемонстрировала всю свою важность для бизнеса. Ведь если компания способна быстро и гибко реагировать на изменения внешней среды, то у нее больше шансов выйти из сложившегося кризиса.

Фирма провела сравнительный анализ продаж 2020 и 2021 гг., выполнила анкетирование потребителей, и на основании полученных данных было проанализировано, на каком этапе ЖЦТ находятся выпускаемые ООО «Алдан» товары (таблица).

Этапы жизненного цикла товаров, выпускаемых ООО «Алдан» в 2021 г.

Этап	Товары
Внедрение	Туфли женские «Bonty» (два цвета – горчичный и серый). Текстильные кроссовки «Inblu» женские. Текстильные кеды мужские «Марко». Сандали мужские «Марко». Туфли женские летние «Almi»
Рост	Лоферы женские «Eltempo». Кроссовки женские летние «Madella». Эксклюзивные ремни. Палантины
Зрелость	Туфли летние мужские «4434», «Марко». Туфли летние мужские «4361», «Марко». Полуботки мужские «4351», «Марко». Кроссовки мужские и женские «демисезон» «Марко». Текстильные летние женские туфли «Almi». Сумки «Matioli». Босоножки женские «Inblu». Кроссовки женские летние «Марко». Туфли женские «Кармен». Туфли женские «Ника», «Марко». Полуботки женские «Барбара», «Марко»
Спад	Домашняя обувь мужская и женская. Сумки из искусственной кожи. Резиновая мужская и женская летняя обувь. Мелкая кожгалантерея (кошельки, портмоне и перчатки)

Компания для товаров, которые находятся на этапе роста, будет использовать рекламу с целью информирования потребителей, побуждения их к покупке. Распространение будет выборочное в связи с ценой данного товара и местом нахождения. На этапе роста фирма будет также с помощью рекламы завоевывать большую часть рынка, назначать цену, которая поможет проникнуть на рынок (снижение цен), информировать массовый сегмент потребителей.

Деятельность предприятия на этапе зрелости товара будет направлена на привлечение внимания покупателей, которые ранее не приобретали данные товары. Также фирма заинтересована в обеспечении безопасности своих позиций на рынке. Установка ценовой политики станет проводиться после анализа стоимости товаров у главных конкурентов. На данном этапе очень важно решить, нужно ли модифицировать товар или же позволить ему уйти с рынка. Реклама на данном этапе снижается (если товар не модифицирован). Она направлена на то, чтобы покупатели понимали отличия предлагаемого товара от аналогичных изделий, выпускаемых другими фирмами.

На этапе «спад» фирма снижает цену на товар, количество завозимого товара сокращается до минимума, реклама направлена на удержание приверженцев бренда. Компания не будет продвигать данные товары, так как в настоящий период они не являются актуальными.

Жизненный цикл товаров изменился по сравнению с тем, который был до пандемии. Он значительно сократился для многих товаров, предприятию пришлось пересмотреть свой ассортимент, внести в него изменения и также изменить ценовую политику фирмы.

Компания вводит новинки с целью удержания и завоевания новых сегментов рынка, расширения и углубления ассортимента. Товары на этапе зрелости фирма постоянно модифицирует. Предприятие нацелено на удлинение стадии зрелости продукта. Также важно не упустить переход товара от фазы к фазе.

Анализ ЖЦТ применяется для выявления сильных и слабых сторон деятельности компании, также он определяет количество товарных запасов, управление разработкой новинок и прогнозирование периода модификации товара или появление товара-заменителя [4].

Фирма придерживается трендов и следит за модой, проводит постоянный анализ потребностей и выявила, что в предыдущем сезоне очень популярным был минимализм. Туфли женские «Vonty» (2 цвета – горчичный и серый) станут главными трендами, простые невычурные украшения будут на пике, очень популярными обещают стать пастельные цвета.

В предприятии ООО «Алдан» осуществляется индивидуальная упаковка товаров. Для этого используется множественная упаковка, которую в ближайшее время хотят модернизировать. Все это помогает в такой сложный для бизнеса период минимизировать потери и удерживать свои позиции на рынке.

Также производство постоянно модифицируется. Благодаря рекламе и качеству товара предприятие широко известно. Даже в такое сложное время компания не экономит денег на продвижение товаров и услуг. Благодаря этому марка широко известна не только среди потребителей, но и среди поставщиков. Это также усиливает внешние и внутренние условия экономической безопасности предприятия. У фирмы хорошая репутация и узнаваемое имя.

Проведенный анализ ЖЦТ позволяет пересмотреть ассортиментный перечень, внести в него изменения [5]. Компания продолжает вводить конкурентную стратегию – новинки с целью удержания и захвата новых сегментов рынка, расширения ассортимента. Товары на этапе зрелости фирма постоянно модифицирует. Предприятие приняло вариант, при котором осуществляется поддержка изделия на уровне стадии зрелости. Приведенное поэтапное рассмотрение исследования ЖЦТ способствует обеспечению экономической безопасности субъекта предпринимательства.

Библиографический список

1. *Нуралиев С. У.* Маркетинг. М.: Дашков и К°, 2020. 360 с.
2. *Багиев Г. Л., Кетова Н. П.* Маркетинг в отраслях и сферах деятельности. М.: Дашков и К°, 2020. 433 с.
3. *Борисов Е. Ф., Петров А. А., Березкина Т. Е.* Экономика. М.: Проспект, 2020. 272 с.
4. *Андрюк П. В.* Особенности применения маркетинговых инструментов в продвижении услуг // Экономика и бизнес: теория и практика. 2021. № 1-1. URL: <http://economyandbusiness.ru/wp-content/uploads/2021/05/Andryuk.pdf> (дата обращения: 01.03.2023).
5. *Гордовский Д. А.* Что такое жизненный цикл товара. URL: <https://www.calltouch.ru/blog/chto-takoe-zhiznennyj-tsikl-tovara> (дата обращения: 01.03.2023).

УДК 357.47

А. В. Ковбасина

студент кафедры экономики высокотехнологичных производств

А. П. Дроздова – кандидат экономических наук – научный руководитель

**ОСОБЕННОСТИ УЧЕТА ЗАТРАТ И КАЛЬКУЛИРОВАНИЯ
СЕБЕСТОИМОСТИ ПРОДУКЦИИ НА ПРЕДПРИЯТИЯХ,
ВЫПОЛНЯЮЩИХ ГОСУДАРСТВЕННЫЙ ОБОРОННЫЙ ЗАКАЗ**

В связи со сложившейся сложной геополитической обстановкой проблема особенностей учета затрат и калькулирования себестоимости продукции на предприятиях, выполняющих государственный оборонный заказ (ГОЗ), весьма актуальна. В 2022 г. в сфере ГОЗ внесены изменения в Постановление Правительства РФ от 02.12.2017 г. № 1465 (ред. от 09.12.2022 г.) «О государственном регулировании цен на продукцию, поставляемую по государственному оборонному заказу, а также о внесении изменений и признании утратившими силу некоторых актов Правительства Российской Федерации», выпущено большое количество разъяснений и рекомендаций со стороны департамента аудита государственных контрактов Министерства обороны Российской Федерации, выпущен Приказ Министра обороны РФ от 08.06.2022 г. № 329 «Об утверждении Перечня документов, представляемых в Министерство обороны Российской Федерации в составе обосновывающих документов при представлении предложений о цене на продукцию, поставляемую по государственному оборонному заказу, согласно пункту 37 Положения о государственном регулировании цен на продукцию, поставляемую по государственному оборонному заказу, утвержденного постановлением Правительства Российской Федерации от 2 декабря 2017 г. № 1465».

Государственный оборонный заказ в 2023 г. будет увеличен в 1,5 раза, что даст возможность обеспечить войска техникой и вооружением на 97%. В связи с увеличением ГОЗ в 2023 г. проблема обоснования себестоимости затрат для предприятий ОПК встает особо остро. Это касается и предприятий, которые являются соисполнителями по ГОЗ и ранее не принимали участие в поставке подобной продукции.

В рамках ГОЗ основополагающими документами, регламентирующими деятельность предприятий ОПК, является Федеральный закон «О государственном оборонном заказе» от 29.12.2012 г. № 275-ФЗ, Федеральный закон «О контрактной системе в сфере закупок товаров, работ, услуг для обеспечения государственных и муниципальных нужд» от 05.04.2013 г. № 44-ФЗ, Федеральный закон «О закупках товаров, работ, услуг отдельными видами юридических лиц» от 18.07.2011 г. № 223-ФЗ, постановления Правительства РФ, приказы Федеральной антимонопольной службы, приказы министра обороны РФ, приказы Минпромторга России, приказы Минэкономразвития России и другие нормативные документы [1; 2]. Указанные нормативные документы направлены:

- на контроль и регулирование расходования бюджетных средств, выделяемых государством на обеспечение обороны государства;
- определение особенностей размещения государственного оборонного заказа (определение прав госзаказчика и требований к исполнителям);
- определение ответственности госзаказчика, головного исполнителя и соисполнителей.

В Российской Федерации непрерывно продолжается работа над совершенствованием законодательства по правовому регулированию отношений, связанных с формированием, особенностями размещения, выполнения государственного оборонного заказа и государственного контроля в этой сфере. В целях эффективного расходования бюджетных средств приказом Минпромторга России от 08.02.2019 г. № 334 установлен порядок определения состава затрат, включаемых в цену продукции [3]. Учет затрат на производство и калькулирование себестоимости продукции регламентируется законодательством и нормативными документами в области бухгалтерского и налогового учета. Организация управленческого учета затрат на производство в настоящее время законодательством не регламентирована и устанавливается в соответствии с учетной политикой организации. Учет затрат основан на фактических данных хозяйственной жизни организации на основании первичных документов.

Одной из проблем учета затрат и калькулирования себестоимости продукции по ГОЗ является то, что учетной политикой предприятия в соответствии с нормами бухгалтерского учета допускается учет административно-управленческих расходов при расчете финансового результата по контракту (заказу) по ГОЗ без включения в производственную себестоимость единицы продукции. При этом в соответствии с Приказом Минпромторга России от 08.02.2019 г. № 334 «Об утверждении порядка определения состава затрат, включаемых в цену продукции, поставляемой в рамках государственного оборонного заказа» в статью калькуляции «Административно-управленческие расходы» включаются расходы, связанные с управлением деятельностью организации в целом, в случае если учетной политикой организации данные затраты признаются расходами отчетного периода, в котором они возникли, и предусмотрено отнесение указанных затрат на финансовый результат государственного контракта. В указанном случае статья калькуляции «Общехозяйственные затраты» не применяется. Административно-управленческие расходы включаются в себестоимость продукции пропорционально базе распределения по выбранному организацией показателю прямых затрат, характеризующему продукцию контракта и иную продукцию, выпускаемую организацией, в соответствии с учетной политикой организации или иным документом, сформированным главным бухгалтером и утвержденным руководителем организации. Тогда приоритетным показателем является основная заработная плата основных работников. В таких случаях при рассмотрении административно-управленческих расходов в себестоимости продукции по ГОЗ необходимо принимать данные регистров бухгалтерского и управленческого учетов, учитывающая содержание дополнительных аналитических регистров. Для целей реализации раздельного учета при выполнении ГОЗ в соответствии с требованиями Федерального закона от 29.12.2012 г. № 275-ФЗ «О государственном оборонном заказе» при ведении раздельного учета результатов финансово-хозяйственной деятельности предприятие осуществляет учет производственных обязательств (дебиторская и кредиторская задолженности), денежных средств, имущественных прав, материальных запасов, основных средств, нематериальных активов и т. п. (далее – ресурсы) отдельно по каждому контракту (заказу).

Раздельный учет организован в разрезе каждого отдельного контракта и ведется в аналитических регистрах по субсчетам накопительным итогом за весь период выполнения работ в соответствии с условиями контракта, ограничениями и требованиями, предусмотренными законодательством о ГОЗ. Ведение раздельного учета при исполнении ГОЗ основано на трансформации данных из бухгалтерского учета в аналитические регистры по заказам в соответствии с требованиями нормативных правовых актов в сфере ГОЗ.

После заключения контракта (договора) на выполнение ГОЗ учет издержек по каждому заказу начинается с момента открытия заказа.

Данные бухгалтерского учета, в том числе оборотно-сальдовые ведомости (ОСВ) счета, карточки по счетам 20, 26, 41, 44, 90, 91, являются источником исходной информации для расчета полной себестоимости продукции, поставляемой по ГОЗ, путем группировки и учета прямых затрат, а также определения суммы накладных и административно-управленческих расходов в соответствии с учетной политикой предприятия.

В бухгалтерском учете отражается фактическая полная себестоимость заказа. Сумма фактических расходов, соответствующих требованиям раздельного учета при выполнении ГОЗ, осуществляется с применением дополнительных аналитик на основании данных бухгалтерского учета и дополнительных регистров аналитического учета. Корректировка суммы затрат, соответствующих требованиям ГОЗ, осуществляется при формировании специальных дополнительных регистров аналитического учета и справок.

Предприятие по правилам бухгалтерского учета определяет производственную и полную себестоимость товаров по каждому контракту (заказу). Производственную себестоимость предприятие определяет как сумму прямых затрат [4].

В бухгалтерском учете прямыми затратами считаются затраты, непосредственно связанные с поставкой определенного вида товара, выполнения работ, оказания услуг, поэтому они относятся прямо на его себестоимость:

– материальные затраты – расходы на приобретение товаров с учетом полной суммы фактических затрат, включая транспортно-заготовительные расходы на доставку на склад предприятия и

расходы на оплату работ (услуг) сторонних организаций, непосредственно используемых для приобретения товаров;

- затраты на подготовку и освоение производства;
- затраты на специальную технологическую оснастку;
- затраты на специальное оборудование для научных (экспериментальных) работ;
- специальные затраты;
- затраты по работам (услугам), выполняемым (оказываемым) сторонними организациями;
- затраты на командировки, связанные непосредственно с закупкой товара и техническим сопровождением поставки для выполнения конкретного заказа;
- прочие прямые расходы, непосредственно связанные с закупкой товара, выполнением работ по договорам.

Прямые расходы относятся на объекты калькулирования непосредственно в разрезе номенклатуры (объектов) и учитываются на счете 20 «Основное производство».

По кредиту счетов 20 «Основное производство» и 43 «Готовая продукция» отражаются суммы фактической производственной себестоимости выполнения работ, оказания услуг и поставки продукции соответственно, которые списываются в дебет счета 90.02 «Себестоимость продаж».

Расходы, учтенные на счете 26 «Общехозяйственные расходы», используются для обобщения информации о расходах для нужд управления, не связанных непосредственно с выполнением работ, оказанием услуг, поставкой продукции, и списываются в дебет счета 90.08 «Управленческие расходы».

В общехозяйственные расходы включаются:

- заработная плата;
- страховые взносы;
- амортизация общехозяйственных активов;
- расходы на топливно-энергетические ресурсы;
- командировочные расходы;
- прочие административно-управленческие расходы.

Распределение общехозяйственных расходов, связанных с управлением организацией, сумма которых формируется на основании данных по счетам 26 (90.08), отражается в себестоимости продукции, поставляемой по ГОЗ, по статье «Административно-управленческие расходы».

Административно-управленческие расходы учитываются при расчете финансового результата по контракту (заказу) по ГОЗ без включения в производственную себестоимость единицы продукции.

Административно-управленческие расходы включаются в себестоимость продукции пропорционально базе распределения – показателю «заработная плата основного производственного персонала». Сумма административно-управленческих и коммерческих расходов ежемесячно определяется с учетом массы затрат (ОСВ) по счету 26 (90.08) и коэффициента распределения, который представляет собой частное от соотношения заработной платы основного производственного персонала по данному контракту ГОЗ к общей величине оплаты труда прямого производственного персонала предприятия согласно аналитике счета 20.

Прочие расходы предприятие отражает на счете 91 «Прочие доходы и расходы». Данные расходы не подлежат распределению на работы по выполнению государственного заказа за счет средств федерального бюджета. В конце отчетного месяца списывают прочие расходы на финансовый результат от деятельности по управлению организацией.

Сумма затрат, отраженная в регистрах бухгалтерского учета, подлежит распределению в управленческом учете.

Аналитические ведомости расчета финансового результата формируются нарастающим итогом по контракту ГОЗ с учетом данных регистров бухгалтерского учета, первичных учетных документов, документов производственного (оперативно-технического) учета и управленческого учета.

Финансовый результат по контрактам ГОЗ определяется как разница между ценой контракта и полной фактической себестоимостью поставки продукции (наименований, номенклатурных позиций, артикулов), поставляемых контрактам по ГОЗ, исчисленной согласно учетной политике предприятия.

Итак, требования к ведению учета затрат в бухгалтерском учете отличаются от требований, установленных нормативными документами по определению состава затрат для предприятий в сфере

ГОЗ. Для решения данной проблемы необходимо, чтобы порядок определения затрат, включаемых в цену продукции, содержал требования по учету затрат в соответствии с правилами ведения бухгалтерского учета, а не только правила при определении ориентировочной стоимости продукции.

Условно-постоянные расходы составляют около 70% в структуре себестоимости производства и реализации продукции, что можно считать достаточно высокой долей для предприятия со значительным уровнем производственных мощностей. В структуре себестоимости производственного предприятия условно-постоянные расходы должны составлять меньшую часть при более высокой доле материальных затрат. Такие результаты свидетельствуют косвенным образом о недостаточной загрузке производственных мощностей предприятия: при более низкой выручке прямые расходы снижаются, а условно-постоянные расходы остаются неизменными и начинают доминировать в структуре себестоимости.

Таким образом, для сокращения убытков и достижения прибыльности от производственной деятельности компании необходимо в первую очередь существенно повысить выручку от реализации продукции для достижения нормального уровня загрузки. Следует обратить внимание на сокращение величины постоянных расходов, например, посредством введения «жесткой» системы финансово-бюджетного контроля.

Библиографический список

1. Федеральный закон от 29.12.2012 № 275-ФЗ «О государственном оборонном заказе» (ред. 28.06.2022). URL: <http://www.consultant.ru/document> (дата обращения: 01.03.2023).
2. Федеральный закон от 05.04.2013 № 44-ФЗ «О контрактной системе в сфере закупок товаров, работ, услуг для обеспечения государственных и муниципальных нужд» (ред. 30.12.2020). URL: <http://www.consultant.ru/document> (дата обращения: 01.03.2023).
3. Приказ Минпромторга России от 08.02.2019 № 334 (ред. от 25.08.2022) «Об утверждении порядка определения состава затрат, включаемых в цену продукции, поставляемой в рамках государственного оборонного заказа» (зарегистрировано в Минюсте России 18.04.2019 № 54430). URL: <http://www.consultant.ru/document> (дата обращения: 01.03.2023).
4. Постановление Правительства РФ от 02.12.2017 № 1465 (ред. от 18.03.2023) «О государственном регулировании цен на продукцию, поставляемую по государственному оборонному заказу, а также о внесении изменений и признании утратившими силу некоторых актов Правительства Российской Федерации». URL: <http://www.consultant.ru/document> (дата обращения: 01.03.2023).

УДК 338.33

М. А. Лебедев

студент кафедры экономики высокотехнологичных производств

И. А. Жулега – кандидат экономических наук, доцент – научный руководитель

ИСПОЛЬЗОВАНИЕ ИСКУССТВЕННОГО ИНТЕЛЛЕКТА В СОВРЕМЕННОМ МАРКЕТИНГОВОМ АНАЛИЗЕ

Стремительное развитие современных технологий, информационных систем неизбежно воздействует на сферу экономики, в том числе формирует особенности аналитических маркетинговых исследований. По данным маркетологов, за последние несколько лет в сфере маркетинговых исследований наблюдается большее количество перемен и нововведений, чем за предыдущие 50 лет. В частности, многие предприятия стали активно использовать возможности искусственного интеллекта (ИИ). Группа исследователей из компании Sales-force выявила, что 50% специалистов в маркетинговой области уже используют искусственный интеллект в своей сфере, а еще 22% планируют внедрить его в ближайшие сроки [1].

Причина таких стремительных изменений – глобализация экономических процессов и усиление конкуренции на рынках, побуждающие искать новые инструменты привлечения потребителя. В условиях массовой доступности информации об услугах и товарах через Интернет у аудитории появилась реальная возможность сравнения предложений на рынке от конкурирующих компаний, заставляя последних снижать цены и повышать качество услуг и продукции. В этих условиях компании вынуждены переходить к ориентированию на более узкую целевую аудиторию, они используют новые возможности информационных систем для достижения более высоких результатов и конкурентных преимуществ. В настоящее время специалисты в сфере маркетингового анализа все чаще используют инструменты с внедрением ИИ для обработки больших массивов данных без серьезных затрат времени, для выявления потенциальных потребителей по их поведению в поисковиках, социальных сетях, а также для опережения конкурентов.

Машинное обучение, которое сегодня применяется в IT-отрасли, – локомотив новой промышленной революции, убежден член совета директоров ЗАО «Айкумен ИБС», руководитель направления Нейроассистенты дорожной карты «Нейронет» НТИ Сергей Шумский. По словам спикера, речь идет о кардинальном изменении в недалеком будущем отношения человека и машины. Мы привыкли относиться к машине как к некоему механическому исполнителю (машина → исполнение) при условии, что человек ставит цели и пишет алгоритмы для машин. «Сегодня ситуация стремительно меняется, – считает Шумский. – И когда эти изменения завершатся, распределение ролей изменится. Человек по-прежнему будет ставить цели, но писать программы будут уже машины и сами же их исполнять. Базы данных становятся настолько сложными, что люди просто не успевают писать соответствующие алгоритмы. В то время как мощности машин уже позволяют им справляться со сложными задачами, которые еще совсем недавно были по силам исключительно человеку» [1].

На современном этапе развития ИИ используется маркетологами для сбора качественной, персонализированной информации, ее обработки и на основании работы алгоритмов предоставления сведений о товарах и услугах, которые будут интересны конкретному потребителю.

Рассмотрим некоторые инструменты, используемые современными маркетологами с помощью ИИ.

1. Портрет клиента. ИИ используется маркетологами для сегментации клиентов, настройки push-уведомлений, отслеживания кликов, повторного таргетирования и создания контента. Это нужно для того, чтобы рекомендовать клиенту правильный продукт и показывать подходящую рекламу. Кроме того, есть возможность составлять портреты клиентов, основываясь на их поведении, предпочтениях и даже местонахождении.

2. Взаимодействие с клиентами в режиме реального времени. ИИ дает возможность взаимодействовать с клиентом по всем каналам в режиме реального времени. Это позволяет получить много важной информации о клиенте, а также в последующем корректировать тактики общения для большей результативности.

3. Голосовой поиск. Технологии голосового поиска на основе ИИ, как, например, Siri или Алиса, продолжают развиваться и совершенствоваться. Маркетологам это дает возможность учитывать высокую вероятность голосового поиска и стараться подбирать контент и SEO-стратегии именно на основе речи клиента.

4. Разработка контент-стратегий. Инструменты ИИ помогают значительно ускорить разработку стратегий на основе реальных данных. Учитывая тот факт, что объем контента может быть очень большим, а время часто очень ограничено, ИИ имеет большую важность для маркетологов в этой области [2].

Рассмотрим некоторые примеры применения ИИ компаниями в современном маркетинговом анализе.

1. Alexa – голосовой ассистент компании Amazon. Alexa обладает способностью распознавать и дешифровать человеческую речь, находясь в любом углу помещения. Данная технология позволяет фиксировать голосовые запросы потребителя и автоматически вносить их в базу данных, оперируемую маркетологами.

2. Компания Emotient разработала программное обеспечение на основе синтеза технологий глубинного обучения и когнитивной нейробиологии, а также машинного зрения. Оно позволяет сканировать микровыражения мимических мышц человека (например, восторг, улыбку, радость и злость) и оценивает степень эмоционального состояния, внимательности и вовлеченности потребителя [3].

3. Американская компания Netflix использует технологию, которая на основе поведенческого опыта потребителя может предложить интересный ему фильм. Данная технология анализирует предыдущие запросы пользователя, оценки, которые он поставил тому или иному фильму, после чего сравнивает их с реакцией других пользователей. На основе выведенных данных пользователям предлагаются фильмы, которые, по предположениям системы, могут им понравиться.

4. Поисковый алгоритм Яндекса «Многорукий бандит» на основании поведенческих сигналов пользователей (время пребывания на страницах, клики на предлагаемые ссылки) с максимального количества сайтов ранжирует результаты поиска по тому или иному запросу так, что сверху оказываются наиболее удовлетворяющие запросу ссылки на сайты [4].

Таким образом, развитие систем искусственного интеллекта, систем обработки больших данных и других быстро развивающихся технологий позволяет предположить, что в современном маркетинговом анализе в ближайшие годы нас ожидают революционные изменения. Уже сейчас искусственный интеллект помогает маркетологам в оценке емкости рынка, позволяет более точно выявить рыночный спрос, дает возможность проанализировать ценовую политику, сформировать ассортиментный портфель, а также провести качественный анализ и оценку конкурентоспособности продукции [5]. Изучение возможности применения технологии ИИ является приоритетным вектором развития экономики в целом и маркетингового анализа в частности.

Библиографический список

1. *Комиссарова Т. А., Соколов Е. А.* Искусственный интеллект трансформирует маркетинг. Но людям работы все равно хватит. URL: <https://www.hse.ru/news/community/206640301.html> (дата обращения: 07.03.2023).
2. *Kumar V., Rajan B., Venkatesan R., Lecinski J.* Understanding the role of artificial intelligence in personalized engagement marketing // California Management Review. 2019. Vol. 61 (4). P. 135–155.
3. *Mynzhasarova M.* Искусственный интеллект в маркетинге как фактор развития предприятия. URL: <https://vc.ru/marketing/354657-iskusstvennyy-intellekt-v-marketinge-kak-faktor-razvitiya-predpriyatiya> (дата обращения: 07.03.2023).
4. *Протопопова А.* Как искусственный интеллект используется в бизнесе. URL: <https://www.azoft.ru/blog/iskusstvennyy-intellekt-v-biznese/> (дата обращения: 07.03.2023).
5. *Экономический анализ в 2 ч. Часть 1: учеб. для бакалавриата и специалитета / Н. В. Войтовский, А. П. Калинина, И. И. Мазурова. М.: Юрайт, 2019. 291 с.*

УДК 331.103

М. А. Рудаков

студент кафедры экономики высокотехнологичных производств

Н. А. Бердникова – кандидат экономических наук – научный руководитель

ПРОФЕССИОНАЛЬНЫЙ ОТБОР И АДАПТАЦИЯ ПЕРСОНАЛА В СОВРЕМЕННЫХ СИСТЕМАХ УПРАВЛЕНИЯ ОРГАНИЗАЦИИ

В условиях трансформации экономики и цифровизации бизнеса требуется совершенствование элементов предпринимательских структур, в том числе таких, как система управления персоналом. Для реализации поставленной задачи необходимо поэтапно изменить методику и оценку процесса проведения кадрового планирования за счет модернизации таких наиважнейших этапов, как профессиональный отбор и адаптация.

Профессиональный отбор – комплексная процедура, которая оценивает базовые способности человека и сопоставляет его профессиональные навыки с требуемыми для предполагаемой должности [1]. При осуществлении профессионального отбора необходимо спрогнозировать, насколько инкорпорирование потенциального кадрового сотрудника будет соответствовать внутренней культуре организации и какими будут перспективы его развития.

Ключевая проблема кадрового планирования организации состоит в том, что не всегда набор профессиональных знаний и навыков дает гарантию успеха кандидата в организации. Оценка личных качеств представляется достаточно проблематичной для HR-менеджеров. Для того чтобы систематизировать эту процедуру, организации разрабатывают матрицы компетенций, в которых прописывают набор желательных *hard skills* и *soft skills* для каждой должности и индикаторы их проявления. На основе этих компетенций выбираются дальнейшие методы оценки. К основополагающим методам, за счет которых происходит систематический отбор персонала, относят: отбор по резюме; деловые офисные переговоры; фокус-группу; тестирование; проверку рекомендаций и отзывов.

Цель отбора по резюме заключается в том, чтобы отсеять кандидатов с неподходящим опытом работы и образованием. На этом этапе следует определить, насколько для изучаемой должности важны опыт и специальное образование. Впоследствии представитель организации сообщает кандидату заключение о его компетентности и уточняет его заинтересованность в вакансии. Также организации прибегают к онлайн-тестированию через социальные медиа, что помогает сократить время работы HR-менеджера. Но данный метод является неэффективным при поиске кандидатов на более высокие позиции.

Следующий этап отбора – официальный прием кандидата. В зависимости от должности проводится групповое или индивидуальное собеседование кандидатов с приглашенным модератором. Для отбора по компетенциям во время собеседования эффективнее использовать методику STAR, включающую поведенческое интервью, применяемое для респондентов. В процессе деловых офисных переговоров HR-менеджер оценивает различные модели поведения изучаемого кандидата. Каждый такой пример направлен на обоснование: ситуации (*situation*); задачи (*task*); действий (*action*); результата (*result*). Для принятия окончательного решения необходимо смоделировать несколько неоднотипных моделей поведения, которые должны показать, насколько изменится психологическое состояние человека в тех или иных условиях.

Кроме интервью, HR-менеджеры проводят следующие испытания:

- анкетирование: задачей данного подхода является создание информационной базы о наиболее востребованных данных, необходимых для реализации последующих этапов конкурсного отбора;

- тестирование: способ проверки соответствия между реальным и ожидаемым набором актуальных характеристик, которые заложены в кандидате. Позволяет не только отсеять работников, которые не соответствуют необходимым требованиям, но и найти тех предполагаемых сотрудников, которые будут исключительно рационально и эффективно выполнять возложенные на них задачи и обязанности;

–центры оценки: практическая имитация трудовой атмосферы, в которую попадает кандидат, позволяет оценить его способность приспособиться к постоянно меняющимся факторам рабочей среды, а также освоить потенциально востребованные качества в новой для себя области.

Современные работодатели ввиду жестких условий рыночной ситуации привлекают для работы в свои организации только высококвалифицированные кадры и используют также нетрадиционные методы отбора персонала, которые представляют собой совокупность приемов и способов, оценивающих интеллектуальные способности потенциального сотрудника. Приведем примеры таких методов.

1. Шоковое интервью. Задача HR-менеджера заключается в создании для будущего возможного кадрового сотрудника условий, отличающихся от базовых, и анализе его действий в нестандартной обстановке. Данный метод встречается редко, так как это сложная методика, требующая от специалиста особой подготовки [2].

2. Brainteaser-интервью – метод, который подразумевает решение сложной задачи с креативным подходом. Практическое применение способа раскрывает в исследуемом кандидате возможность реализации его умственных способностей (при использовании анализа, синтеза, индукции, дедукции, а также других методов рассуждения); он решает нестандартную задачу, с которой не справится средне-статистический сотрудник. Метод используется для отбора кандидатов на те должности, где требуются неординарность и уход от общих понятийных концепций [3].

3. Графология – метод, который анализирует почерк кандидата. Позволяет оценить рабочие характеристики, темперамент и физическую активность, а также амбициозность, надежность и уровень интеллекта потенциального сотрудника [4].

4. Антропологический метод: концепция изучения нахождения индивида в мире, а также определение его смысла жизни, дает возможность обеспечить самореализацию и самоактуализацию человека в окружающей его среде за счет различных механизмов [5].

5. Центр развития компетенций. Данный способ представляет собой поиск перспективных и профпригодных студентов, которые готовы демонстрировать и реализовывать свои проекты, а также строить индивидуальные траектории развития.

6. Участие кандидата в чемпионатах Worldskills по различным профессиональным компетенциям. Реализация проекта Worldskills невозможна без привлечения дополнительного финансирования. Конечно, следует ожидать, что наиболее заинтересованный работодатель стремится отобрать и предложить стажировку перспективным студентам с целью развития своей компании.

7. Результаты демонстрационного экзамена. Метод отражает компетентность кандидата в той сфере деятельности, в которой он будет наиболее эффективен.

8. Анализ Skills Passport кандидата в базе работодателей. Метод представляет общую базу данных, на основе которой происходит оценка и принимается решение о возможности привлечения сотрудника.

68% руководителей организаций, которые практически ознакомлены с принципами работы демонстрационного экзамена, убеждены в целесообразности прохождения его студентами выпускных курсов с целью последующего трудоустройства. Аналогичные результаты отмечены и в отношении к Skills Passport: 64% респондентов, которые сотрудничают с образовательными учреждениями по линии демозкзаменов, считают, что данный документ является преимуществом при приеме кандидата на работу, а 13% имеют иную позицию. Кроме того, 75% всех респондентов считает, что прохождение демонстрационного экзамена воздействует на результативность сотрудника [6].

В ходе выполнения возложенных на потенциального сотрудника обязательств непосредственный руководитель оценивает его профессиональные качества при реализации бизнес-задач. После успешно пройденного профессионального отбора принятый сотрудник должен быть адаптирован к совершенно новому механизму работы в коллективе. Адаптация – процесс знакомства сотрудника с деятельностью внутри организации, а также изменения собственного поведения в соответствии с требованиями внешней и внутренней среды [7].

Первоначальной задачей адаптации сотрудников в организации является наиболее комфортный и методичный ввод новых работников в производственный процесс. В ходе ознакомления с рабочими нюансами своего профиля деятельности сотрудник осознает нехватку массива данных как о самой специфике работы, так о коллективе, в котором ему предстоит работать. Поэтому специальная

процедура введения специалиста в рабочий режим может способствовать решению большого количества вопросов. Также выделяют второстепенные цели адаптации сотрудника: снижение расходов в первые месяцы работы; взаимодействие с психологическими факторами; сокращение текучести кадровых специалистов; экономия рабочего времени руководителя; повышение лояльного отношения к организации.

Различают следующие виды адаптации.

1. Психофизиологическая адаптация – это процесс принятия необходимых норм и условий труда. При данном типе учитываются такие показатели, как настроение, тревожность, стресс, нервное напряжение.

2. Профессиональная адаптация предполагает полное освоение своих должностных обязанностей. Она бывает первичной или вторичной. В случае первичной профессиональной адаптации сотрудник только начинает свой карьерный путь; во вторичной адаптации он уже обладает спецификой знания в аналогичной области и должности, при этом ему необходимо привыкнуть к особенностям выполнения той или иной функции.

3. Социально-психологическая адаптация раскрывает привыкание человека к коллективу. Каждому новому сотруднику важно чувствовать себя принятым в новое окружение, ощущать поддержку и внимание. В ходе такой адаптации сотрудник перенимает ценности, социальные нормы поведения и внутриорганизационные традиции.

Адаптация проходит в организации в несколько этапов.

Этап 1. Определение компетентности и профессионального уровня подготовки специалистов. Необходимость в определении общей степени подготовленности нового сотрудника заключается в построении логически структурированной системы адаптационного процесса. Поэтому процесс адаптации должен быть направлен как на знакомство с профессиональной деятельностью, так и на изучение внутренних систем, традиций и структур.

Этап 2. Применение освоенных базовых навыков, умений, способностей в практической среде. Эта процедура включает ознакомление с внутренней документацией, бизнес-процессами, коллективом, корпоративной культурой.

Этап 3. Действенная адаптация. На протяжении этого этапа работник приспосабливается к своему статусу, вливается в коллектив, перенимает нормы и ценности организации, выстраивает деловые коммуникации с коллегами. В этот период новому сотруднику необходимо активно проявлять себя, апробировать полученные навыки и знания об организации. При этом немаловажно оказывать максимальную помощь сотруднику для получения практического опыта и анализа совершенных ошибок.

Этап 4. Функционирование. Заключительная стадия адаптации состоит в создании сотрудником стабильных условий труда, в которых ему будет наиболее комфортно исполнять свои должностные обязанности. При грамотном и оценочном регулировании данного этапа специалист спустя пару месяцев может иметь высокую производительность труда, что позволит ему в перспективе получить достойный статус и положение в коллективе.

Отбор и адаптация персонала являются важными составляющими в современной системе управления организации. В условиях трансформации экономических процессов отбор талантливых сотрудников и удержание их в организации представляются основным преимуществом, позволяющим создавать конкурентоспособный товар/услугу/бренд. Поэтому для отбора сотрудников необходимо использовать не только классические методы, которые помогают оценить их профессиональный опыт, но и те, которые дают представление о личных особенностях человека. Также необходимо уметь предотвращать риск ухода нового сотрудника из организации, поэтому важно качественно организовать процесс его адаптации к новым условиям.

Библиографический список

1. *Дорофеев В. Д., Шмелева А. Н., Шестопал Н. Ю.* Менеджмент: учеб. пособие. Москва: ИНФРА-М, 2019. 328 с.
2. *Прохорова М. П., Шкунова А. А.* Исследования готовности менеджеров к проведению стрессового интервью // Московский экономический журнал 2020. № 5. С. 390–399. URL:

<https://cyberleninka.ru/article/n/issledovanie-gotovnosti-menedzherov-k-provedeniyu-stressovogo-intervyu/viewer> (дата обращения: 28.02.2023).

3. *Титова С. В., Вяткина С. А.* Использование brain teaser интервью при отборе персонала // Международный журнал гуманитарных и естественных наук. 2022. № 10-4 (73). С. 203–205.

4. *Голованова М. А., Заикина И. А.* О применении графологии в России // Наука. Общество. Государство. 2014. № 4 (8). URL: <https://cyberleninka.ru/article/n/o-primenении-grafologii-v-rossii/viewer> (дата обращения: 28.02.2023).

5. *Фирсова А. Е.* Функции антропологического подхода в педагогике // Современные проблемы науки и образования. 2013. № 1. URL: <https://science-education.ru/ru/article/view?id=8273> (дата обращения: 28.02.2023).

6. Исследование эффективности Worldskills. URL: <https://rda.worldskills.ru/project/worldskills-impact> (дата обращения: 27.02.2023).

7. *Виханский О. С., Наумов А. И.* Менеджмент: учебник. 6-е изд., перераб. и доп. М.: Магистр Инфра-М, 2019. 656 с.

УДК 332.122

А. Е. Рухмалёва

студент кафедры экономики высокотехнологичных производств

С. М. Молчанова – кандидат экономических наук, доцент – научный руководитель

ОПТИМИЗАЦИЯ ЛОГИСТИЧЕСКИХ СИСТЕМ ПРЕДПРИЯТИЯ

Оптимизация логистических систем предприятия – это процесс совершенствования логистики для достижения максимальной эффективности деятельности, минимизации затрат и обеспечения качественного обслуживания клиентов.

Оптимизация логистических систем включает ряд мероприятий, таких как:

- анализ и оценка текущей логистической системы предприятия;
- определение основных проблем в деятельности компании;
- разработка стратегии оптимизации логистической системы и установление конкретных целей и задач;

– выбор оптимальных методов и технологий для решения задач оптимизации;

– внедрение новых методов и технологий в работу логистической системы предприятия, мониторинг результатов оптимизации, а также постоянное улучшение ее результатов.

Логистика – это процесс управления потоком товаров, информации и услуг от производителя до потребителя. Она включает планирование, координацию, исполнение и контроль всех этапов процесса, в том числе поставки, складирования, транспортировки, упаковки и доставки [1].

Цель логистики состоит в том, чтобы обеспечить оптимальный баланс между затратами и качеством обслуживания, удовлетворяя потребности клиентов, повышая при этом конкурентоспособность выпускаемой продукции и капитализацию компании на рынке. Логистика, будучи ключевым элементом в цепи поставок, классифицируется на несколько основных видов [2]:

- входящая (управляет поставками материалов и компонентов для производства товаров);
- внутренняя (оперирует движением товаров внутри предприятия);
- исходящая (координирует доставку готовых товаров до конечных потребителей).

Логистика играет критическую роль в современной экономике и является ключевым фактором успеха для многих компаний в различных отраслях. Для оптимизации логистики используются: автоматизация логистических процедур, управление запасами и инвентаризация, улучшение производительности системы складирования и транспортировки, анализ и управление рисками, информационные технологии и другие процессы, способствующие:

- уменьшению издержек производства и расходов на обучение сотрудников;
- сокращению времени решения типовых проблем хозяйствования;
- увеличению скорости производства продукции и повышению ее качества [3].

Предприятию, в том числе в сфере логистики, приходится все время подстраиваться под новые условия ведения бизнеса [4].

Основные этапы анализа:

1) сбор данных о текущих логистических операциях, заказах, поставках, складировании и транспортировке с помощью автоматизированных систем управления складом и транспортировкой, систем отслеживания грузов или же с помощью ручного ввода данных. Полученная информация может быть использована для оптимизации логистических процессов, улучшения эффективности складского управления и улучшения качества обслуживания клиентов;

2) анализ полученных данных с использованием математических методов и инструментов, таких как статистический анализ, линейная регрессия, оптимизация и симуляция;

3) оценка текущих логистических процессов, выявление проблем, а также определение возможностей для улучшения деятельности;

4) разработка рекомендаций по оптимизации с учетом ключевых показателей производительности (KPI).

Статистический анализ в логистике используется для изучения связей и зависимостей между различными переменными в наборе данных, выявляет тенденции и факторы, влияющие на производственные и логистические процессы [1]. Линейная регрессия позволяет определить связь между зависимыми и независимыми переменными и использовать эту информацию для прогнозирования будущих значений зависимой переменной. Этот метод может быть полезен при определении факторов, оказывающих наибольшее влияние на эффективность логистических операций.

Оптимизация в логистике – это процесс нахождения решения для задачи, которая может быть связана с выбором оптимального маршрута доставки, распределением ресурсов и многими другими аспектами деятельности компании. Оптимизация улучшает эффективность и снижает затраты логистических процессов. Симуляция используется для создания моделей производственных процессов и логистики с целью их анализа и прогнозирования. С помощью симуляции можно определить, как изменения в одном элементе системы повлияют на другие элементы системы и на общую эффективность процесса [1].

Мероприятия по оптимизации логистической системы предприятия обычно осуществляются по определенным отработанным методикам. Они, в частности, предполагают применение специальных способов и инструментов. К таковым можно отнести моделирование процессов, аудит, реинжиниринг, стандартизацию, бережливые технологии, обучение и тренинги персонала, системы диспетчеризации, сетевые графики, технологические карты [5]. Известно, что одним из действенных инструментов успешной оптимизации логистической системы крупных предприятий является автоматизация. Например, автоматизированная система управления, основанная на использовании компьютерных технологий, существенно снижает риски, связанные с человеческим фактором [6]. В целом анализ данных с использованием математических методов и инструментов помогает выявить недостатки в логистических операциях, оптимизировать производственные процессы, улучшить эффективность и качество обслуживания клиентов, что, в свою очередь, повышает результативность и конкурентоспособность бизнеса.

Назовем ряд зарубежных компаний – лидеров рынка логистики и доставки [7].

Amazon Logistics. Один из крупнейших онлайн-магазинов в мире, имеющий собственную службу доставки товаров – Amazon Logistics. Компания предлагает быструю и надежную доставку по всему миру, используя собственные транспортные средства и сотрудников.

DHL. Одна из крупнейших международных компаний в сфере логистики и доставки. Предлагает широкий спектр услуг, включая доставку грузов любых размеров и массы, международную доставку и таможенное оформление.

FedEx. Международная компания, которая специализируется на быстрой и надежной доставке писем, посылок и грузов по всему миру, предлагающая также множество дополнительных услуг, таких как отслеживание грузов, хранение и упаковка.

UPS. Крупнейшая компания в мире по доставке пакетов и почты. Предоставляет широкий спектр услуг, включая международную доставку, грузоперевозки и логистические решения для различных отраслей промышленности.

Deutsche Post. Крупнейшая почтовая служба в Германии, которая также предоставляет услуги логистики и доставки, предлагая при этом широкий спектр услуг, включая доставку писем и посылок внутри Германии и международную доставку, а также услуги хранения и упаковки.

В России к лидерам рынка логистики и доставки относятся [7] такие компании.

Деловые Линии. Крупнейший логистический оператор, который осуществляет доставку грузов по всей России и за ее пределами. У компании есть широкая сеть терминалов, складов и офисов, а также различные виды транспорта для перевозки грузов.

ПЭК. Крупный логистический оператор, который занимается доставкой грузов по всей России. Компания имеет собственные склады и транспорт, а также предлагает услуги по таможенному оформлению.

DPD Russia. Международная компания, занимающаяся доставкой грузов и посылок по России и за ее пределами. Специализируется на экспресс-доставке и предлагает широкий спектр услуг для бизнеса и частных клиентов.

СДЭК. Российская логистическая компания, доставляющая грузы и посылки по всей России и за ее пределами. Предлагает широкий спектр услуг, включая курьерскую доставку, экспресс-доставку, услуги по хранению грузов и многое другое.

Pony Express. Компания, которая занимается доставкой грузов и посылок по всей России и за ее пределами. Предлагает услуги по курьерской доставке, экспресс-доставке и услуги по хранению грузов.

Проблема повреждения, порчи и утраты товара в логистике является довольно распространенной для логистических компаний любой страны, что в свою очередь приводит к негативным последствиям для бизнеса. Решение таких проблем на предприятиях возможно при регулярном проведении оценочных процедур. При этом оценке подвергаются: аккуратность выполнения логистических операций, допущенные в работе ошибки, продуктивность ежедневной работы, навыки персонала (влияние человеческого фактора). Перечислим некоторые из возможных причин и способы снижения риска потери в логистике.

1. Ошибки в оформлении документации. Неправильное оформление документации приводит к задержкам в доставке, утрате груза или другим проблемам. Для предотвращения таких ситуаций необходимо обеспечить правильное и своевременное оформление всех необходимых документов.

2. Неправильная маркировка груза. Некоторые компании транспортируют товары без должной маркировки, что приводит к тому, что груз будет доставлен не в тот пункт назначения или потерян вообще. Для предотвращения подобных ситуаций необходимо обеспечить правильную маркировку груза, включая указание адреса доставки, массы и размеров товара, а также других необходимых данных.

3. Несоблюдение условий хранения. Некоторые товары требуют специальных условий хранения, например определенной температуры или влажности. Если эти условия не соблюдаются во время транспортировки, то товар может быть поврежден или испорчен. Для предотвращения таких ситуаций необходимо обеспечить соответствующие условия хранения в течение всего пути доставки.

4. Недостаточный контроль над грузом. Отсутствие надлежащего контроля над грузом приводит к его утрате или краже. Для снижения риска потерь необходимо вести точный учет грузов, контролировать их перемещение и убедиться, что доставка происходит только адресату.

5. Недостаточная защита груза. Во время транспортировки товар подвергается механическим воздействиям, которые могут привести к повреждению или порче. Для снижения риска потерь необходимо обеспечить надежную упаковку и защиту товара, например, использовать пенопластовые вставки, пузырчатую пленку или другие материалы, которые защитят груз от ударов и вибраций. Решается проблема повреждения, порчи, утраты товара в компаниях и с помощью системы компьютерного зрения, принцип работы которой, предельно нагляден на рисунке.

Данная система в реальном времени анализирует потоковое видео, позволяя выявить нарушения, а именно грубое обращение с посылкой, ее вскрытие, небрежность сотрудников.

Рассмотрим еще варианты решения проблем оптимизации логистических систем предприятия. В современном логистическом менеджменте разработана методологическая база, позволяющая снизить издержки на транспортировку грузов и пассажиров. Решения в рамках данных методов принимаются на основе математического моделирования. Это могут быть алгоритмы для компьютерных расчетов или эвристические модели. Для оптимизации транспортных процессов широко используются [8]:

- метод северо-западного угла для решения исключительно транспортных задач. Транспортная таблица (ТТ) перебирается от самого левого столбца верхней строки. В таблицу вписываются максимальные значения, при которых не будут превышены возможности поставщика и потребности покупателя. Описываемый метод не принимает в расчет такой ключевой фактор, как стоимость доставки;

- метод Фогеля основан на вычислении разницы между двумя наименьшими тарифами для каждого столбца ТТ;

- метод минимальных затрат предписывает логисту заносить отгрузку в те ячейки, которые имеет наименьший тариф на перевозку.

Данные методы реализуемы в рамках CRM-системы «1С: Предприятие». Расчет транспортных задач можно вести в автоматическом режиме, активируя различные подстройки в программной оболочке. Также для снижения затрат можно использовать «полевые методы», такие как способ коммивояжера, состоящий в построении такого маршрута, при котором можно минимум один раз пройти по терри-

тории нужных городов, а затем вернуться в точку отправления. Этот метод позволяет моделировать маршрут так, чтобы водитель не делал «крюков» или без надобности не проезжал по одной локации несколько раз.

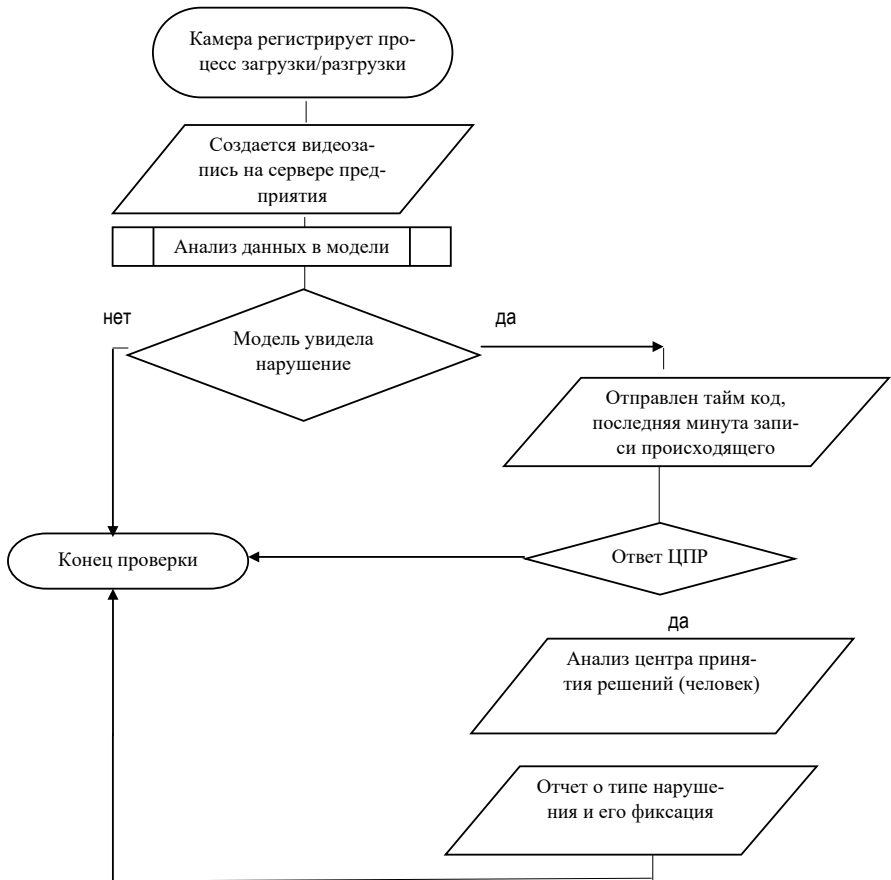

Блок-схема системы компьютерного зрения, контролирующей ручную доставку

Таким образом, оптимизация логистики помогает улучшить эффективность и снизить издержки бизнеса. Перечислим некоторые рекомендации для оптимизации логистических систем:

- анализ процессов и проектирование оптимальных схем логистики. Проведение анализа текущих логистических процессов выявляет недостатки в системе. На основе результатов анализа можно проектировать оптимальные схемы логистики, которые будут наиболее эффективными для бизнеса;
- управление запасами и инвентаризация. Управление запасами позволяет снизить издержки на хранение товаров и обеспечить своевременную доставку клиентам. Регулярная инвентаризация поможет убедиться в точности учета запасов и определить, какие товары необходимо заказывать;

– оптимизация маршрутов и выбор транспортных средств. Оптимизация маршрутов позволяет сократить время доставки и снизить затраты на топливо. Выбор оптимальных транспортных средств позволяет уменьшить издержки на эксплуатацию транспорта и повысить качество услуг;

– использование информационных систем. Позволяет упростить управление логистическими процессами, повысить точность их выполнения и уменьшить время на выполнение операций (система управления запасами или управления складом);

– работа с поставщиками и клиентами. Установление эффективного взаимодействия с поставщиками и клиентами поможет оптимизировать логистические процессы. Например, можно установить систему электронного обмена данными с поставщиками и клиентами, что позволит оптимизировать процессы заказа и доставки товаров;

– обучение и мотивация сотрудников повышают производительность труда, улучшают качество услуг и снижают издержки на реализацию логистики на предприятии.

Таким образом, оптимизация логистических систем предприятия является важным фактором в достижении успеха бизнеса и повышении конкурентоспособности компании на рынке.

Библиографический список

1. Александров О. А. Логистика: учеб. пособие. М.: ИНФРА-М, 2020. 217 с.
2. Канке А. А. Логистика: учеб. пособие. М.: ФОРУМ: ИНФРА-М. 2022. 384 с.
3. Соловьева Т. Оптимизация логистических систем предприятия // Справочник: образоват. портал. URL: https://spravochnick.ru/logistika/optimizaciya_logisticheskikh_sistem_predpriyatiya/ (дата обращения: 01.04.2023).
4. Оптимизация логистической системы предприятия / И. В. Вдовина, Е. В. Доценко, Е. П. Петухова [и др.] // Общество, экономика, управление. 2018. № 3. URL: <https://cyberleninka.ru/article/n/optimizatsiya-logisticheskoy-sistemy-predpriyatiya> (дата обращения: 01.04.2023).
5. Лукинский В. С. Логистика и управление цепями поставок: учеб. и практикум для вузов. М.: Юрайт, 2022. 359 с.
6. Новиков В. Э. Информационное обеспечение логистической деятельности торговых компаний: учеб. пособие для вузов. М.: Юрайт, 2022. 184 с.
7. Отзовик: форум отзывов. URL: https://otzovik.com/reviews/sluzhba_kurerskoy_dostavki_sdek_russia_moscow/ (дата обращения: 02.04.2023).
8. Lobanov Logist: логистический портал. URL: https://www.lobanov-logist.ru/library/all_articles/64862/ (дата обращения: 02.04.2023).

УДК 338.012

Т. Р. Сафонова

студент кафедры бизнес-информатики и менеджмента

О. А. Бизина – старший преподаватель – научный руководитель

ПЕРСПЕКТИВЫ ИМПОРТОЗАМЕЩЕНИЯ В СИСТЕМЕ ЗДРАВООХРАНЕНИЯ РОССИИ

Введение санкций США и европейских государств по отношению к России повлекло за собой трудности с логистикой, явившиеся причиной дефицита лекарственных препаратов. Замена зарубежных препаратов и сырья российскими аналогами будет выходом из сложившейся ситуации [1]. К сожалению, большая часть зарубежных компаний прекращает инвестиции в российские фармацевтические проекты, что в будущем может привести к частичному или полному выводу препаратов с рынка России. Основной и наиболее важной проблемой российского фармацевтического рынка остается следующая: многие лекарственные препараты импортировались из-за рубежа, а большая доля отечественных препаратов, изготавливалась и продолжает изготавливаться из зарубежного сырья. Многие фармацевтические компании столкнулись с увеличением сроков поставки, причем как готовых препаратов, так и субстанций для их производства. Такая трудность препятствует не только стабильному выпуску продукции, но и контролю их качества [2]. Как действовать в такой ситуации? Российским компаниям необходимо принять новый вызов – расширить отечественный фармацевтический рынок.

Понятие «импортозамещение» означает сокращение товаров зарубежного рынка, развитие и поддержку отечественных компаний [3]. Такое решение обладает рядом преимуществ: сокращение зависимости от зарубежных поставок, появление новых производителей и технологий, увеличение количества рабочих мест, перспектива преобладания экспорта. Фармацевтическая отрасль стоит в приоритете для импортозамещения в России, поскольку является жизненно необходимой для всего населения страны.

Роль фармацевтической отрасли не ограничивается здравоохранением, она также оказывает влияние на экономическую безопасность страны. Например, в сложной экономической ситуации, благодаря своевременной переориентации рынка на удовлетворение внутреннего спроса после ввода санкций и ухода зарубежных компаний, фармацевтическая отрасль показала самый высокий показатель роста индекса промышленного производства (+8,6%), в то время как ведущие промышленные отрасли продемонстрировали заметный спад [4].

Соотношение объемов продаж в аптеках страны импортных и локализованных (т. е. отечественных) лекарственных препаратов в 2021 и 2022 гг. показано на рис. 1.

В 2022 г. отмечено увеличение доли отечественных лекарственных препаратов на 2,5% в денежном выражении по отношению к 2021 г. (рис. 2) [5]. В 2022 г. отмечено увеличение доли отечественных лекарственных препаратов на 1,5% в количественном выражении по отношению к 2021 г. По итогам года доля отечественных лекарственных препаратов превзошла 65,5% в общем объеме рынка, что составило 47,6% в стоимостном эквиваленте.

Эксперты рабочей группы Министерства науки и высшего образования Российской Федерации разработали концепцию «лекарственного суверенитета» к 2030 г. Она предполагает, что 75% в денежном и 85% в количественном выражении фармацевтического рынка будут занимать лекарственные препараты, произведенные на территории страны. Помимо этого, планируется, что не менее 50 собственных препаратов будут экспортироваться в зарубежные страны. В настоящее время локализованные лекарственные препараты занимают менее 15% рынка в денежном и количественном выражении. Планируется к 2030 г. увеличить эти показатели: готовые лекарственные препараты на 24% в денежном выражении и на 10% в количественном. Производимое для фармацевтических препаратов сырье используется только в 20% лекарств, предполагается, что в ближайшем будущем этот показатель увеличится до 75% [6].



Рис. 1. Соотношение стоимостного объема продаж импортных и локализованных лекарственных препаратов на коммерческом аптечном рынке России в 2021 и 2022 гг.



Рис. 2. Соотношение количественного объема продаж импортных и локализованных лекарственных препаратов на коммерческом аптечном рынке России в 2021 и 2022 гг.

В целях улучшения экономической безопасности России рабочая группа предполагает следующие меры поддержки фармацевтической отрасли:

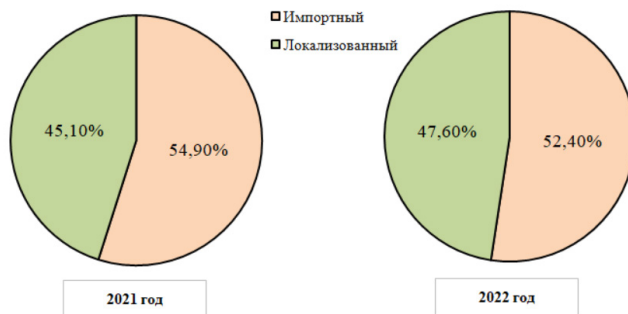
- грантовое финансирование этапов разработки лекарственных препаратов;
- гарантии на закупки лекарств у производителей;
- гибкая и ускоренная процедура регистрации препаратов;
- налоговые преференции;
- формирование центров компетенций на базе ведущих университетов;
- льготные длинные инвестиционные кредиты.

Сейчас перед нашим государством стоит задача сделать импортозамещение основой российской экономики. Это является важным шагом на пути к сокращению зависимости от импорта как в рамках программы предоставления населению нужных лекарственных препаратов, так и в других. Несмотря на давление со стороны зарубежных стран, фармацевтическая отрасль продолжает развиваться в хорошем темпе и показывает положительную динамику на отечественном рынке. На данном этапе фармацевтическим компаниям необходима поддержка государства, такая как: гранты, инвестиции, подготовка квалифицированных специалистов, развитие научно-исследовательских центров и лабораторий фармацевтической отрасли, ускоренный выпуск лекарственных препаратов, а также продвижение российских брендов в противовес зарубежным. Это не только упростит задачу работникам здравоохра-

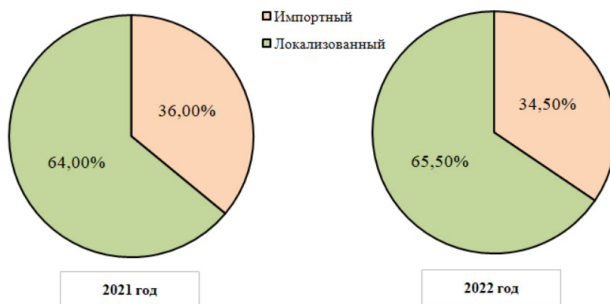
нения, фармакологии и потребителям, но и окажет положительное влияние на развитие экономической безопасности страны.

Библиографический список

1. Импортозамещение лекарств в России // ABC Бизнес. URL: https://abcbusiness.ru.turbopages.org/turbo/abcbusiness.ru/s/biznes-idei/42667-46021-importozameshenie-lekarstv-v-rossii.html?utm_source=share_link_button (дата обращения: 07.03.2023).
2. Логистика пошла по субстанциям // Коммерсантъ. 2022. № 39. URL: <https://www.kommersant.ru/doc/5249892> (дата обращения: 07.03.2023).
3. *Ершов П. А.* Импортозамещение и политика импортозамещения: теоретический подход к определению понятий. URL: <https://cyberleninka.ru/article/n/importozameshenie-i-politika-importozamesheniya-teoreticheskiy-podhod-k-opredeleniyu-ponyatiy/viewer> (дата обращения: 08.03.2023).
4. *Болдова К.* Промышленное производство в России: итоги 2022 года. URL: <https://journal.openbroker.ru/research/promyshlennoe-proizvodstvo-v-rossii/> (дата обращения: 08.03.2023).
5. Аналитические отчеты российского фармацевтического рынка. URL: <https://dsm.ru/news-reports/> (дата обращения: 08.03.2023).
6. В Минобрнауки оценили лекарственный суверенитет в 200 млрд руб. URL: <https://rbc.ru.turbopages.org/rbc.ru/s/society/08/08/2022/62eba0f89a7947af70ea24bb> (дата обращения: 08.03.2023).

УДК 338.45

А. М. Содина

студент кафедры экономики высокотехнологичных производств

О. А. Бизина – старший преподаватель – научный руководитель

ВЛИЯНИЕ ИМПОРТОЗАМЕЩЕНИЯ НА АВТОМОБИЛЬНУЮ ПРОМЫШЛЕННОСТЬ

Автомобильная промышленность – одна из ведущих отраслей машиностроения, которая влияет на процессы экономического и социального развития России. Наличие развитой автомобильной промышленности – важный элемент обеспечения экономической безопасности страны. Во многих странах автомобилестроение – это стратегический сектор экономики, представляющий собой значительную часть национальной промышленности, обеспечивающий занятость населения и реализующий технологические возможности страны. В Российской Федерации вклад автопрома в национальный ВВП составляет около 1,5% по сравнению с 10% в развитых странах, таких как Китай, США, Япония.

Важность развития автомобильной промышленности в национальной экономике страны заключается в том, что ее продукция широко используется во всех отраслях народного хозяйства и является одним из ходовых товаров в розничной торговле.

В Российской Федерации большую часть автопарка занимают зарубежные машины, что плохо отражается на экономике страны. Для обеспечения полной независимости страны от импорта иномарок и конкурентоспособности национальной продукции на мировом рынке в долгосрочной перспективе необходимо развивать отечественное производство. Чтобы этого добиться, используем такую стратегию, как импортозамещение.

В связи со сложившейся ситуацией в стране актуальность импортозамещения возросла. Результаты санкций, введенных по отношению к России, актуализировали данную проблему и спровоцировали увеличение цен на товары зарубежных производителей, а также уход некоторых товаров из страны. Политика импортозамещения является одним из способов решения данной проблемы.

Импортозамещение – как стратегия социально-экономического развития отраслей и отдельных организаций – реальный путь повышения конкурентоспособности страны и обеспечения динамичного развития экономики и повышения благосостояния населения. Помимо этого, реализация стратегии импортозамещения в полной мере обеспечит государственную безопасность: экономическую, продовольственную, энергетическую, финансовую и т. д. [1]. Главной целью импортозамещения является создание той среды для национальной промышленности, в которой будет наблюдаться большой ее рост [2].

С введением санкций многие зарубежные производители покинули российский рынок. Например, Coca Cola, McDonald's, Starbucks, L'Oreal и др. После их ухода завершились и поставки товаров в Россию, вследствие чего отечественные производители выпустили продукцию, которая полностью заменила зарубежную. Например, напитки компании Coca Cola заменили на «Добрый Кола», а вместо McDonald's открылась сеть ресторанов «Вкусно и Точка». Другая часть зарубежной продукции уже имела аналог на российском рынке, поэтому люди стали пользоваться отечественными товарами, что повлияло на состояние экономической безопасности. Отрасль автомобилестроения не стала исключением.

Из-за санкций цены на многие товары зарубежных производителей возросли. Большая часть автовладельцев используют иномарки, такие как: Ford, Volkswagen, Mitsubishi, Hyundai и др. Цены на запчасти и расходные материалы для таких машин увеличились из-за дефицита примерно в полтора раза, а то и выше. Из-за ухода и заморозки работы некоторых автопроизводителей и поставщиков привозить автозапчасти по схеме параллельного импорта приходится через нескольких посредников. Вследствие этого вдвое увеличились затраты на логистические услуги, что сказалось на конечной стоимости товаров. Для наглядности в таблице представлена информация о стоимости запчастей и расходных материалов автомобиля марки Ford в 2021 и 2022 гг.

Такой резкий рост цен на автомобильные запчасти привел к тому, что одна часть населения стала продавать автомобили, не в силах обслуживать их, вторая стала реже чинить свои машины, при этом покупая дорогие запчасти. Другие автовладельцы стали покупать китайские или бывшие в упо-

треблении автозапчасти, которые приходится чаще менять из-за того, что они некачественные и быстро ломаются.

Стоимость запчастей автомобиля Ford Focus III

Наименование	Цена, руб.		Изменение, %
	2021 г.	2022 г.	
Моторное масло (5л)	2500	4500	80
Ремень ГРМ или цепь	2539	4232	66,68
Сайлентблок переднего рычага задний	1065	1420	33,33
Рычаг передний правый	5844	8470	44,94
Тормозные диски	3394	4780	40,84
Тормозные колодки передние	1426	1980	38,85
Аккумулятор	8815	13992	58,73
Шины (зимние, 4 шт.)	35498	49996	40,84

Кроме увеличения цен на запчасти и расходные материалы, возросла и стоимость самих машин. Если в среднем автомобиль Hyundai Solaris стоил 1085,5 тыс. руб., то сейчас данная модель стоит от 1408 тыс. руб.

Таким образом, необходимо использовать стратегию импортозамещения зарубежных автозапчастей и машин на автомобильном рынке. На российском рынке уже есть производитель отечественных автомобилей, а именно АО «АвтоВаз», который успешно функционирует и поставляет свои машины на экспорт в разные страны. Также существует много заводов по производству автозапчастей. Но запчасти к иномаркам российские компании не производят.

До введения санкций в России были открыты заводы зарубежных производителей автомобилей, такие как: Hyundai, Volkswagen, Nissan и др. Они производили иномарки, но российской сборки. Это приводило к делению внутреннего рынка на отечественный и зарубежный автопром. Доля «АвтоВаз» и иностранных марок на российском рынке показана на рисунке.

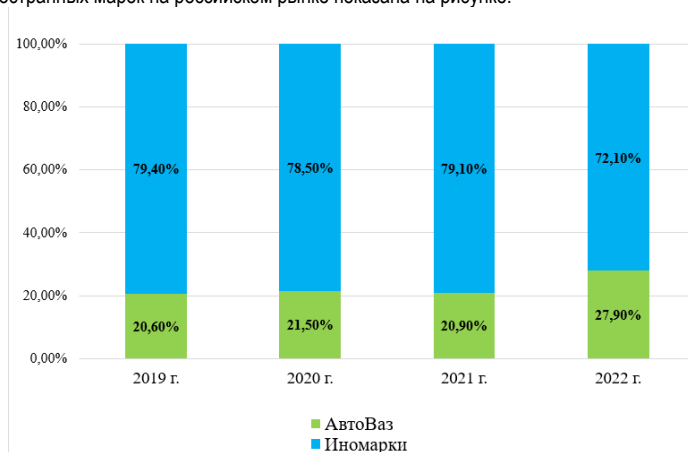

Соотношение отечественного и зарубежного автопрома на автомобильном рынке России

На фоне ухода иностранных автопроизводителей доля АО «АвтоВаз» на российском рынке выросла на треть, до 27,9%. В начале марта 2022 г. компания была вынуждена приостановить производство автомобилей из-за нехватки комплектующих, но в июне его снова восстановили. Хотя риски нарушения логистических цепочек и срыва поставки компонентов высоки. Кроме того, в течение 2022 г. LA-

DA сохранила количество стран экспорта – это 17 государств, на рынки которых было поставлено 17246 автомобилей.

Президент АО «АвтоВаз» Максим Соколов заявил о следующих планах на 2023 г.: продолжение локализации ключевых деталей и компонентов для достижения технологического суверенитета LADA, тщательная работа с поставщиками, настройка логистических цепочек, а также запуск производственной площадки в Санкт-Петербурге. Компания собирается приложить все усилия для обеспечения страны доступными автомобилями и продолжит развивать новые среднесрочные проекты.

Необходимо создать завод по производству автозапчастей, который будет способствовать развитию процессов импортозамещения на национальном рынке автомобильных деталей. Это приведет к созданию дополнительных рабочих мест, повышению качества жизни, снижению цен на запчасти и обеспечению экономической безопасности. Также нужно развивать уже имеющиеся заводы по производству автозапчастей и отечественную микроэлектронику.

Импортозамещение автомобильных деталей и автомобилей приведет к повышению конкурентоспособности отечественной продукции на мировом рынке, повышению ее эффективности, сокращению зависимости от импорта и улучшению показателей экономической безопасности.

Библиографический список

1. Эскиндарова М. А. Предпринимательство и бизнес: финансово-экономические, управленческие и правовые аспекты устойчивого развития. М.: Дашков и К, 2016. 710 с.
2. Азарова Н. А., Подколзин Е. И. Влияние импортозамещения машиностроительной продукции на экономику России // Актуальные направления научных исследований XXI века: теория и практика. 2016. № 4 (24). С. 97–101.

УДК 338.45

А. А. Торговец

студент кафедры экономики высокотехнологичных производств

О. А. Бизина – старший преподаватель – научный руководитель

ВЛИЯНИЕ ИЗМЕНЕНИЯ ЦЕНЫ МЕТАЛЛА НА МАЛЫЙ И СРЕДНИЙ БИЗНЕС

В результате применения ограничительных мер, вызванных распространением новой коронавирусной инфекции, еще с 2020 г. экономическая ситуация с поставкой и добычей металлов в стране претерпевает кардинальные изменения. Это существенно повлияло на экономическую безопасность субъектов малого и среднего бизнеса.

Рост стоимости металла в России в 2020 г. начался в основном в связи с резким увеличением спроса на жилье, технику и другие металлоемкие товары, и к концу 2021 г. он стремительно набирал обороты [1]. В качестве примера на рис. 1 показано изменение цен на профильную квадратную трубу за период с февраля по август 2021 г.



Рис. 1. Динамика цен на профильную квадратную трубу за 2021 г., руб.

По графику прослеживается весьма существенное увеличение стоимости трубы в 1,5 раза, что в денежном выражении составляет около 30 тыс. руб. Такой резкий рост цен на металлопрокат в 2021 г. подкосил потребителей металла, особенно в области строительства железобетонных и складских конструкций.

Правительство страны, безусловно, в кратчайшие сроки предприняло различные меры для регулирования данного вопроса, а также выделило основные направления, по которым реализовало восстановительные мероприятия для обеспечения стабильности и экономической безопасности малого и среднего бизнеса, который, так или иначе, связан с металлом. В Минстрое сообщают, что в конце прошлого года был организован регулярный мониторинг цен на строительные материалы и изделия металлопроката. По мнению властей, такой шаг должен был помочь выстроить диалог между металлургами и потребителями их продукции и, соответственно, сдерживать цены на их товары.

Основные из причин роста цен на металлопрокат в 2021 г. назвал президент Национального объединения строителей (НОСТРОЙ) Антон Глушков:

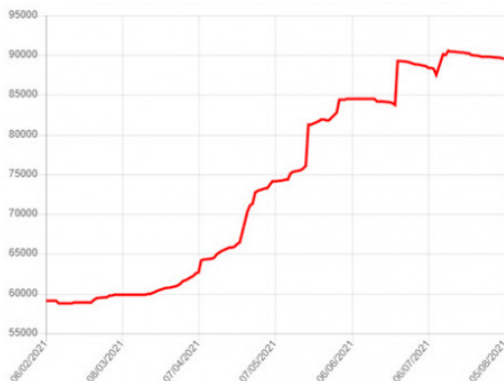
- дестабилизация ситуации в финансовой и кредитной сферах Центрального банка РФ, сдвиг сроков поставки продукции из-за принятых ограничительных мер, которые привели к стремительному росту цен на металлопрокат по всему ряду сырья;

- повышение спроса, отставание отечественных производителей и увеличение импорта, в результате чего произошло увеличение стоимости металлопроката – цена достигла исторического максимума;
- введение санкций, в список которых попали активы ведущих изготовителей металлопроката; в связи с этим цена на бирже резко подскочила и смогла вернуться к начальным показателям лишь после снятия ограничений;
- рост налоговой ставки при добыче полезных ископаемых. С 1 января 2021 г. ставка НДС умножилась на рентный коэффициент. Такие меры ударили по карману потребителей металла, спровоцировав рост цен на все металлические изделия [2].

Как эта проблема коснулась малого и среднего бизнеса, рассмотрим на примере строительной компании «Петерстрой», деятельность которой связана с производством и продажей металлоконструкций и металлического стеллажного оборудования для обустройства складов. Продукция производится из электросварной профильной прямоугольной трубы и другого проката.

Ситуация с ростом цен была стабильной в течение продолжительного периода в 2021 г., в связи с чем руководством компании было принято решение произвести закупку металлического оборудования, с ожиданием дальнейшего роста цен и, соответственно, увеличения прибыли от продажи. После того как в июле 2021 г. стоимость металлопроката достигла пикового значения, она начала снижаться и постепенно возвращаться к стабильному значению. Компания не успела продать все закупленное оборудование. В итоге у нее образовались неликвидные запасы, которые невозможно продать по прежней цене из-за уменьшения рыночной. В связи с этим СК «Петерстрой» потеряла значительные убытки и в так нелегкий экономический период и была на грани банкротства. Мерой по смягчению убытка было решение продавать оборудование по рыночной стоимости и развивать дополнительные направления деятельности.

Ситуация на данный момент в компании стабилизировалась благодаря внешнему воздействию государства, направленному на поддержание малого и среднего бизнеса, и применению мер по урегулированию вышеупомянутой проблемы.

Анализируя динамику цен в период с февраля 2022 г. по февраль 2023 г. (рис. 2), можно сделать некоторые выводы.



Рис. 2. Динамика цен на профильную трубу в период с февраля 2022 г. по февраль 2023 г.

Во-первых, стоимость металлопроката в 2022 г. кардинально изменилась, и в марте 2022 г. произошел обвал цен на металл. Его цена снизилась примерно на 30% по сравнению с цифрами 2021 г. Нельзя не упомянуть внешнее экономическое положение страны, в связи с которым сократился экспорт металлических изделий, вследствие чего возник их переизбыток. Именно с этим связано резкое падение рыночной стоимости металла.

Во-вторых, решение проблемы с переизбытком металла внутри страны представляется достаточно трудным для государства. Необходимо время, чтобы разработать для этого эффективные пути. Но несмотря на это, было предложено несколько первостепенных мер.

Главной мерой поддержки бизнеса по переработке металла со стороны государства стали квоты на экспорт с дифференциацией по регионам.

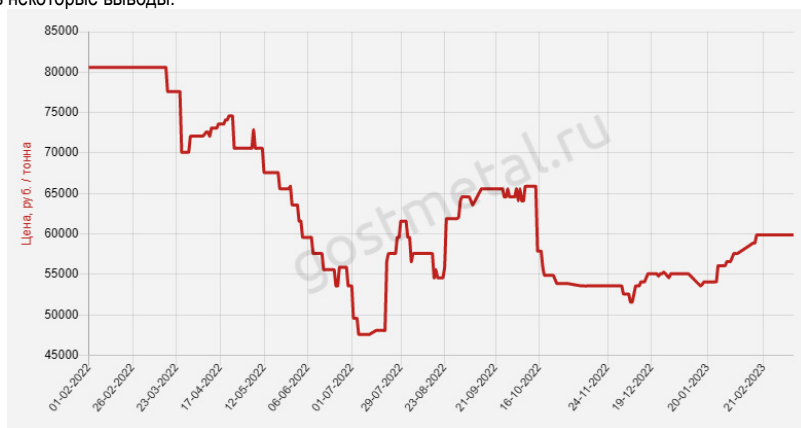
Они предназначены для введения пошлины на вывоз сырья за пределы ЕАЭС. За счет приведенного экономического воздействия планируется полностью удовлетворить потребности металлургов, остановив резкое падение цен после стабилизации обстановки.

Дополнительно ведется перепрофилирование продаж металлопроката. Государство возлагает надежду на сотрудничество с Индией и Китаем, однако пока в этом вопросе присутствуют некоторые трудности. Среди них: недостаточное количество контейнеров для транспортировки, дефицит судов, ограничения на обработку товаров. Помимо этого, новые партнеры отказываются покупать металл по той же цене, которую предлагали члены Евросоюза. В связи с этим основной упор делается на внутренний рынок.

На данный момент благодаря применению укрепляющих и восстановительных мер со стороны государства экономическая безопасность и положение малых и средних бизнесов стабилизируются, так же как и стоимость металлопроката. В ближайшее время сложно ожидать существенного снижения цен: перед российскими компаниями возникли новые условия работы и некоторые ограничения. Но и сильных ценовых взлетов не должно быть. К сожалению, точно спрогнозировать положение дел на рынке металлопроката невозможно [3].

Библиографический список

1. Цены на сталь – на максимумах. Как заработать на черной металлургии. 2021. 30 мая. URL: <https://quote.rbc.ru/news/article/60a7b2609a794793ac20e9bc> (дата обращения: 12.03.2023).
2. НОСТРОЙ. URL: <https://nostroy.ru/company/news> (дата обращения: 12.03.2023).
3. Динамика цен на металл: ежедн. интернет-изд. 2023. URL: <https://gostmetal.ru/dinamika/> (дата обращения: 12.03.2023).

УДК 338.264

И. А. Шкипин

магистрант факультета менеджмента, социальной работы и туризма

А. М. Колесников – доктор экономических наук, профессор – научный руководитель, Государственный институт экономики, финансов, права и технологий, г. Гатчина

ОЦЕНКА СОСТОЯНИЯ СЕЛЬСКОХОЗЯЙСТВЕННОГО МАШИНОСТРОЕНИЯ РФ ЗА 2013–2022 гг.

Значимая часть продукции машиностроительного комплекса России – сельхозоборудование и машины. По данным на 2022 г. доля, которую занимает сельхозмашиностроение, составляет 18,8%. Отсюда следует, что отрасль представляет собой особую ценность для российской экономики. С одной стороны, именно за счет изменений в сельхозмашиностроении можно добиться поставленных в доктрине продовольственной безопасности Российской Федерации задач по увеличению выпуска сельхозпродукции, уменьшить зависимость сельхозпредприятий от импорта и развивать собственный отечественный парк сельхозтехники. А с другой стороны, отрасль сельхозмашиностроения важна как самостоятельная часть машиностроительного комплекса, участие которой в экономической жизни страны положительно сказывается и на занятости населения, и на пополняемости бюджета государства.

Однако если оценивать именно вклад отечественных предприятий сельскохозяйственного машиностроения в ВВП России, то цифры покажутся уж совсем удручающими. Общая доля этого вклада составляет всего 0,13% [1]. В Минпромторге объясняют это очень слабым платежеспособным спросом на внутреннем рынке, так как за последние несколько лет средний объем продукции, приобретенной аграриями, был, по оценкам некоторых аналитиков, ниже в три раза потенциально необходимого объема, а также и низкой долей экспортной составляющей (в среднем доля экспорта на предприятиях по рынку составляет менее 4%). В связи с этим на рынке проявился недостаток спроса, что в свою очередь вызвало простои на производствах. Отмечают, что в среднем мощности российских заводов по производству сельскохозяйственных машин загружены всего лишь на 70%, а по некоторым видам техники и на 40% от максимально возможного объема.

В то же время отрасль сохраняет в себе основные компетенции в производстве: в выпускаемой продукции используется менее 20% иностранных компонентов, технологий и ресурсов. Основные налоговые отчисления в консолидированный бюджет принесли около 30 млрд руб. Хотя, с другой стороны, по программам сельхозсубсидирования из этого же самого бюджета предприятиям государство выделило половину от этой суммы – 15 млрд руб. – на покрытие понесенных затрат на производство, экспорт, реализацию продукции и проч. Кроме этого, из бюджета выделяются субсидии на поддержку аграриев, которые производят сельхозпродукцию и банков, которые позволяют выдавать кредиты на лизинговые программы под небольшой процент, чтобы позволить им компенсировать потерю заработка. Другими словами, в итоге отрасль приносит в бюджет не очень много средств.

Информацию о текущем состоянии в отрасли и ее показателях возьмем из данных Росстата [2]. Однако в исследовании будем использовать и альтернативные данные, которые собирает компания «АСМ-холдинг». Также можно подобную информацию взять и в ассоциации «Росспецмаш». Анализируя данные сразу из нескольких источников, мы получим полную картину развития отрасли в целом.

В соответствии со статистическими данными, самыми массовыми сельскохозяйственными машинами, которые производятся в России, являются тракторы, бороны и зерноуборочные комбайны [3]. Из этих трех агрегатов самым простым является борона – достаточно незамысловатое сельхозорудие, которое прицепляется к трактору. Сравнить борону со сложными технологическими устройствами типа трактора или комбайна крайне неправильно. Затраты на их производство также кардинально отличаются друг от друга. Поэтому при рассмотрении динамики производства сельскохозяйственных машин будем учитывать только позиции тракторов и комбайнов (табл. 1).

Из приведенных данных видно, что наблюдается значительное снижение объема выпускаемой сложной сельскохозяйственной техники за последние три года. Такое снижение прослеживается в производстве тракторов (с 7,3 тыс. шт. до 6,6 тыс. шт.), комбайнов (с 7,6 до 4,8 тыс. шт.). Более подробная статистика по производству сельскохозяйственных машин представлена в табл. 2.

Таблица 1

**Производство сельскохозяйственных машин и оборудования
в Российской Федерации с 2013 по 2022 гг. по данным Росстата, тыс. шт. [4]**

Наименование	2013	2014	2015	2016	2017	2018	2019	2020	2021	2022
Тракторы для сельского и лесного хозяйства	6,9	13,2	13,6	7,6	6,7	5,5	6,3	7,3	7,1	6,6
Плуги общего назначения	1,6	3,7	4	3,3	2,8	3	4,1	21	19,7	23,7
Сеялки тракторные (без туковых)	2,5	2,4	2,3	2,3	2,5	2,1	2,9	8,7	8,9	8,6
Косилки тракторные (без косилок-измельчителей)	3,2	4,2	4,2	4	3,9	4,4	6,8	6,8	5,7	5,6
Комбайны зерноуборочные	4,3	6,5	5,8	5,8	5,5	4,4	6	7,6	4,6	4,8

Таблица 2

**Парк основных видов техники в сельскохозяйственных организациях
Российской Федерации, тыс. шт. [5]**

Название	2014	2015	2016	2017	2018	2019	2020	2021	2022
Тракторы	276,2	259,7	247,3	233,6	223,4	216,8	211,9	206,7	203,6
Плуги	76,3	71,4	67,8	64,1	61,6	59,7	58,5	56,9	56,7
Культиваторы	108,7	102,2	97,8	93,2	90,3	87,6	84,8	82,6	81,2
Сеялки	115,4	107,5	100,7	93,6	87,8	82,8	79,0	74,8	70,9
Комбайны:									
– зерноуборочные	72,3	67,9	64,6	61,4	59,3	57,6	56,9	55,0	53,9
– кукурузоуборочные	0,8	0,7	0,7	0,8	0,7	0,7	0,6	0,6	0,6
– льноуборочные	0,6	0,5	0,4	0,4	0,3	0,3	0,3	0,2	0,2
– картофелеуборочные	2,7	2,6	2,4	2,3	2,2	2,1	2,0	2,0	1,9
– кормоуборочные	17,6	16,1	15,2	14,0	13,3	12,7	12,3	11,8	11,4

В табл. 3 показано изменение объемов производства сельскохозяйственной техники в процентном соотношении к предыдущему году.

Таблица 3

**Изменение объемов производства сельскохозяйственной техники
в период с 2013 по 2022 г., % к предыдущему году [6]**

Наименование	2014	2015	2016	2017	2018	2019	2000	2021	2022
Тракторы для сельского и лесного хозяйства	91,30	3,03	-44,12	-11,84	-17,91	14,55	15,87	-2,74	-7,04
Плуги общего назначения	139,94	7,74	-15,92	-15,64	5,31	37,32	410,95	-6,19	20,30
Сеялки тракторные (без туковых)	-7,08	-3,11	1,10	8,12	-17,59	40,69	200,45	2,55	-2,87
Косилки тракторные (без косилок-измельчителей)	30,80	0,57	-4,51	-2,39	13,15	52,58	-0,18	-15,36	-2,60
Комбайны зерноуборочные	51,69	-11,01	0,86	-5,15	-20,46	37,22	25,64	-39,15	4,36

Произошедший за последние пять лет спад в производстве тракторов также подтверждается альтернативной статистикой, представленной «АСМ-холдинг». По данным этой компании, всего трак-

торов за 2022 г. в России было произведено около 7,8 тыс. шт., что меньше показателя предыдущего года на 3,5%. По зерноуборочным комбайнам снижение составило практически на 2 тыс. шт. (5,1 тыс. шт. против 7,3 тыс. шт.). Аналогичная картина прослеживается и по плугам (снижение на 15%), косилкам (снижение на 16%), сеялкам (снижение на 17%).

Проведя анализ данных по выпуску продукции сельскохозяйственного машиностроения, «АСМ-холдинг» отмечал, что тракторов в 2022 г. российскими предприятиями было произведено 8,1 тыс. шт. против 7,8 тыс. шт. годом ранее, а комбайнов – 5,1 тыс. шт. против 7,3 тыс. шт. в 2021 г. И такая тенденция сохраняется в производстве всех видов сельскохозяйственной техники.

На рисунке видно, что производство всех видов сельхозтехники в 2022 г. падает по отношению к предыдущему году. Такая тенденция возникает из-за множества негативных факторов, но главная причина – отсутствие государственной поддержки сельхозпредприятий и потенциальных покупателей сельхозмашин.

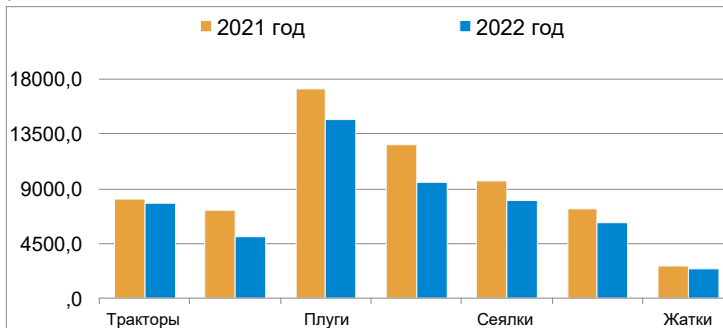

Сравнительная гистограмма производства с/х техники в 2021 и 2022 гг., шт. [6]

В общем количестве произведенных за январь–декабрь 2022 г. тракторов доля отечественных марок составила 46%, иномарок российской сборки – 54%, из них: сборка из тракторкомплектов Минского тракторного завода – 30,7%, из комплектов Харьковского тракторного завода – 1,8, из комплектов иностранных марок (Versatile, New Holland, Agrotion, Axion, John Deere, Xerion) – 21,5%.

В соответствии с данными «АСМ-Холдинг», рост производства тракторов был отмечен на следующих предприятиях: Петербургский тракторный завод (+14,2%), Череповецкий литейно-механический завод (+18,8), Комбайновый завод «Ростсельмаш» (+14,2), «Джон Дир Русь» (+48,8), КЛААС (+45,3), Ковровский электромеханический завод, Тракторный завод «ДСТ Урал» (+72,1), «Промтрактор» (+8,3), Завод самоходных машин (+31,4), Завод «Алтайлесмаш» (+2,1), Челябинский завод промышленных тракторов (+63,2%). Снизил выпуск тракторов в 2020 г. Елабужский автомобильный завод (-22,8%) и Челябинский тракторный завод «Уралтрак» (-23,9%).

Показатель отгрузки тракторов составил в 2022 г. 8495 ед. техники, увеличившись на 11% по сравнению с предыдущим годом. Рост отгрузки тракторов был отмечен на следующих предприятиях: Петербургский тракторный завод (+19,8%), Череповецкий литейно-механический завод (+39,1), Комбайновый завод «Ростсельмаш» (+58,5), Елабужский автомобильный завод (+61,8), «Джон Дир Русь» (+20,5), «Промтрактор» (+26,2), ДСТ-Урал (+72,1), Ковровский электромеханический завод, Завод самоходных машин (+31,4), Завод «Алтайлесмаш» (+67,9%). Снизил отгрузку тракторов Челябинский тракторный завод «Уралтрак» (-10,4%) и КЛААС (-23,0%).

По итогам 2022 г., по данным «АСМ-холдинг», на отечественных предприятиях было выпущено 5099 зерноуборочных комбайнов, из которых 1116 ед. техники представляли собой комбайны иностранных марок. Снизил производство зерноуборочных комбайнов следующие предприятия: Комбайновый завод «Ростсельмаш» – 3964 ед. (-27,6%), КЛААС – 450 ед. (-3,4), «Джон Дир Русь» – 55 ед. (-63,6%). Отгрузка зерноуборочных комбайнов составила 5526 ед. техники, что соответствует снижению на 12,3% по сравнению с аналогичным показателем за 2020 г.

Производство кормоуборочных комбайнов в январе–декабре 2022 г. было равно 776 ед. техники, из которых 123 ед. – комбайны иностранных марок. Динамика производства в данной продуктовой группе была положительной: с 2022 г. выпуск кормоуборочных комбайнов вырос на 12,6%. Потребителям за 2022 г. с российских предприятий было отгружено 753 ед. рассматриваемого вида техники, что на 7,4% выше результата предыдущего года.

Что касается показателей деятельности компаний – производителей кормоуборочных комбайнов, то в 2022 г. их выпуск нарастила компания Klever, увеличившая производство на 66,8%, изготовив 387 ед. техники. Комбайновый завод «Ростсельмаш», напротив, снизил производство кормоуборочных комбайнов, изготовив 266 машин этого вида (-7,0%). Отгрузка кормоуборочных комбайнов составила в России в 2022 г. 753 ед. техники, что на 7,4% больше результата годичной давности.

Если же вернуться к общим показателям по отрасли, необходимо привести расчет по данным Росстата индекса промышленного производства по видам деятельности. В нашем случае это будет «Производство машин и оборудования для сельского и лесного хозяйства» (табл. 4). Приведенные в таблице данные позволяют проследить тенденции изменения объемов выпуска сельхозтехники на протяжении периода с 2017 по 2022 г.

Таблица 4

Индекс производства машин и оборудования для сельского и лесного хозяйства, % [6]

Код и наименование вида деятельности по ОКВЭД2	2017	2018	2019	2020	2021	2022
28.3 «Производство машин и оборудования для сельского и лесного хозяйства»	92,2	96,5	143,1	112,6	86,4	100,3

Из табл. 4 видно, что тенденция на существенный рост производства в 2017–2018 гг. сошла на нет. Выпуск машин и оборудования для сельского и лесного хозяйства стал сокращаться с 2020–2021 гг. Анализируя причины спада, ассоциация «Роспецмаш» указывает в качестве одной из причин задержку субсидирования льготных кредитов на приобретение сельскохозяйственной техники в рамках постановления № 1528 [7]. И только в 2022 г. производство такой техники начинает восстанавливаться.

В целом отрасль слишком сильно зависит от мер государственной поддержки, что очень четко прослеживается по данным Росстата, и без субсидирования и льгот долго держаться не сможет.

Библиографический список

1. Чернова О. А., Митрофанова И. В., Иванов Н. П., Ялмаев Р. А. Импортозамещающий потенциал российского сельскохозяйственного машиностроения: оценка, риски, пути реализации. URL: <https://cyberleninka.ru/article/n/importozameschayuschiy-potentsial-rossiyskogo-selskokozyaystvennogo-mashinostroeniya-otsenka-riski-puti-realizatsii/viewer> (дата обращения: 29.05.2023).
2. Федеральная служба государственной статистики. URL: <https://rosstat.gov.ru> (дата обращения: 29.05.2023).
3. Криничная Е. П. Рынок сельскохозяйственной техники в России: современное состояние и тенденции развития. URL: <https://cyberleninka.ru/article/n/rynok-selskokozyaystvennoy-tehniki-v-rossii-sovremennoe-sostoyanie-i-tendentsii-razvitiya/viewer> (дата обращения: 29.05.2023).
4. Ибрагимов А. Г., Борулько В. Г., Прохоров И. П. Обеспеченность сельскохозяйственной техникой сельскохозяйственного производства России // Аграрная наука. 2022. № 3. С. 66–69.
5. Кулов А. Р., Соловьева Н. Е. Состояние технической обеспеченности сельского хозяйства и тенденции его развития на современном этапе // Научный результат. Экономические исследования. 2017. № 2. URL: <https://cyberleninka.ru/article/n/sostoyanie-tehnicheskoy-obespechennosti-selskokozyaystva-i-tendentsii-ego-razvitiya-na-sovremennom-etape> (дата обращения: 29.05.2023).
6. Сельское хозяйство в России 2021: стат. сб. URL: https://rosstat.gov.ru/storage/mediabank/S-X_2021.pdf (дата обращения: 29.05.2023).
7. Ляшко С. М., Голикова С. А., Медеяева З. П. Субсидии: новые принципы и подходы в АПК URL: http://mgau.ru/science/journal/PDF_files/vestnik_2_2017.pdf#page=96 (дата обращения: 29.05.2023).

УДК 004.9

Н. Д. Андропова

студент кафедры бизнес-информатики и менеджмента

Д. В. Скворода – ассистент – научный руководитель**ОТЕЧЕСТВЕННЫЕ ITSM-СИСТЕМЫ: АНАЛИЗ, ПЕРСПЕКТИВЫ РАЗВИТИЯ**

В настоящее время наше государство проживает достаточно тяжелый период. Особенно это касается информационных систем и программного обеспечения. На Российскую Федерацию наложено множество санкций, из-за чего иностранные предприятия, в частности ИТ-компании, начали уходить из страны. Большинство негосударственных предприятий использовали иностранное программное обеспечение, и при эксплуатации информационных систем возник ряд трудностей в связи с уходом зарубежных партнеров.

Спустя год после введения санкций отечественный ИТ-рынок не особо вырос, так как компании активно разрабатывают уникальные продукты для отечественного ИТ-сектора. В статье рассматривается, какие отечественные ITSM-системы (IT Service Management, управление ИТ-услугами) уже функционируют, а какие находятся в разработке. Помимо этого, проводится анализ особенностей ИТ-рынка и перспектив его развития на ближайшие годы.

ITSM – подход к управлению и организации ИТ-услуг, направленный на удовлетворение потребностей бизнеса. Управление данным видом услуг реализуется их поставщиками путем использования оптимального сочетания людей, процессов и информационных технологий. Для содействия реализации подхода к управлению ИТ-услугами используется серия документов ITIL (ИСО/МЭК 20000-1) [1].

Основные концепты управления ИТ-сервисов (ITSM): инциденты; проблемы; конфигурации; изменения; релизы; уровни услуг; мощности; доступности; непрерывности; финансы. На самом деле все эти принципы сводятся к двум основным функционалам данных систем – Service Desk и управлению ИТ-активами [2].

Service Desk – это коммуникационный центр, единая точка контакта (SPOC, Single Point of Contact) для удовлетворения потребностей как пользователей, так и ИТ-персонала. Service Desk также служит для достижения целей клиентов и ИТ-провайдеров.

Управление ИТ-активами предприятия (ITAM) – комплексные решения для физического учета, финансового контроля и следования контрактным обязательствам на протяжении всего жизненного цикла ИТ-активов: от приобретения и перераспределения до удаления.

Система Service Desk уже давно присутствует в жизненном цикле компаний, она помогает автоматизировать многие аспекты бизнеса, в отличие от технологии управления активами ITAM, которая многим остается пока непонятна. Все сомнения относительно ITAM косвенно связаны с бухгалтерией, так как в этом случае ведется учет всех основных средств. На самом деле, разница между этими двумя учетами колоссальная, поскольку в управлении ИТ-активами создается очень подробная карточка актива, вплоть до введения внутренних характеристик (тип памяти, диагональ экрана, серийный номер и т. д.). Такая карточка создается на весь срок эксплуатации независимо от того, есть актив на балансе или нет.

На рынке ITSM-систем основными игроками являются следующие отечественные компании.

Naumen – разработчик систем класса Service Desk, BPM, Contact Center, e-Learning и программного обеспечения для государственных и бизнес структур. Основной функционал базируется на Service Desk и технологии управления активами. У данной компании имеется мобильное приложение, благодаря которому можно осуществлять доступ к системе из любой точки мира. Стоимость данной программы примерно 250 тыс. руб. в год (без индивидуальных доработок).

Intradesk – разработчик программного обеспечения класса Service Desk, специализируется только в этой области. На сайте компании представлено несколько тарифов на их продукт, но средняя

цена составляет примерно 220 тыс. руб. в год. Кроме того, есть бесплатная версия, которая предполагает работу трех исполнителей с неограниченным функционалом.

«Юздек» – разработчик системы учета и обработки заявок, которая сосредоточена на решении задач поддержки и консультациях сотрудников. Также компания является разработчиком собственного Service Desk и управления ИТ-активами. Преимуществом является то, что можно воспользоваться семидневной демоверсией. Открытых официальных данных о стоимости продукции нет, но если обратиться к отзывам клиентов, то можно узнать, что система обойдется примерно в 300 тыс. руб.

«1С» – компания, занимающаяся разработкой, изданием и поддержкой компьютерных программ, баз данных делового и домашнего назначения, а также компьютерных игр. Одна из разработок компании – информационная система «1С:ITIL Управление информационными технологиями предприятия», предназначенная для автоматизации деятельности подразделений или компаний, занимающихся предоставлением услуг в области информационных технологий, которая позволяет организовать комплексное управление ИТ-процессами компании. Функционал решения реализован с учетом основных принципов библиотеки ITIL v.3, описывающей передовые мировые практики в области управления информационными технологиями. Стоимость данного продукта в среднем от 20 тыс. руб. без учета подключения и доработок. В этом случае приобретается только программа со стандартными функциями, остальные нужно добавлять самостоятельно. Доработка продукта осуществляется программистами при помощи собственного языка 1С. Это является огромным преимуществом, так как компания, которая имеет собственного программиста или средства для найма соответствующего специалиста, может купить самую простую версию и доработать ее под собственные запросы.

Сравнение информации о системах, поставляемых всеми четырьмя компаниями, представлено в таблице.

Сравнительная таблица ITSM-систем

Характеристика	Naumen	Intradesk	Юздек	1С:ITIL
Отечественная программа	+	+	+	+
Адаптивные интерфейс	+	+	+	+
Коробочная версия	+	+	+	+
Облачное хранилище	–	–	+	–
Система триггеров	+	–	+	–
Доработка в конфигураторе	–	–	–	+
Интеграция/API	+	+	+	+

Наличие нескольких крупных компаний, выпускающих описанные системы, говорит о том, что на данные продукты есть спрос. Хорошо и то, что присутствует конкуренция, поэтому компании будут развиваться в этом направлении, чтобы добиться лидерства в данной отрасли.

Однако есть несколько нюансов касательно развития ITSM-систем. Эксперты из информационного журнала TAdviser не смогли прийти к единому мнению о будущем данных информационных технологий [3]. Проблема в том, что далеко не все компании используют облачные хранилища. Постепенно физические серверы и комплектующие к ним все больше растут в цене: это объясняется нехваткой оборудования и огромным спросом на рынке. Система параллельного импорта еще не доведена до идеала и не может обеспечить страну всем необходимым оборудованием. Некоторые страны, такие как Турция и Казахстан, уже собираются вводить мониторинг для предотвращения обхода санкций касательно параллельного импорта на территорию нашей страны. Введут ли они данные законопроекты или нет, пока неизвестно. Но ради своей безопасности нужно уже сейчас искать новые логистические каналы.

Сама идея ITSM-систем поможет многим компаниям повысить уровень своих показателей. Благодаря данной системе упростится ряд задач, таких как: ведение системы инвентаризации, закупки необходимого оборудования и поиск определенных активов. Также это позволит наладить работу поддержки пользователей в ходе работы информационных систем и технического оборудования. Кроме того, учет ИТ-активов востребован в больших компаниях. Однако проблема с реализацией ПО на фи-

зических носителях весьма актуальна, так как система поставок иностранного оборудования и производство отечественных аналогов еще не достигли тех масштабов, которые могли бы обеспечить нужды всей страны.

Библиографический список

1. *Инглант Р.* Овладевая ITIL. Скептическое руководство для ответственных лиц. М.: Лайвбук, 2011. 200 с.
2. *Инглант Р.* Введение в реальный ITSM. М.: Лайвбук, 2011. 132 с.
3. Российский рынок ITSM: ключевые игроки и перспективы развития. URL: www.tadviser.ru/index.php/Статья:Российский_рынок_ITSM:ключевые_игроки_и_перспективы_развития (дата обращения: 30.03.2023).

УДК 004.9

Г. Д. Герович

студент кафедры бизнес-информатики и менеджмента

Г. А. Плотников – ассистент – научный руководитель

АВТОМАТИЗИРОВАННЫЕ СИСТЕМЫ ДОМОУПРАВЛЕНИЯ: АНАЛИЗ, ПЕРСПЕКТИВЫ, ФУНКЦИОНАЛЬНЫЕ ВОЗМОЖНОСТИ

В настоящее время люди стремятся оптимизировать жизнь, высвободить время от рутинных действий для работы или своих увлечений. В условиях такого спроса появляются различные сервисы или устройства, цель которых автоматизированное решение бытовых проблем. Одним из этих инновационных направлений стали автоматизированные системы домоуправления, или «умный дом». Такие системы, включающие различные типы устройств, дают возможность удаленно управлять встроенными модулями, позволяя экономить не только время, но и контролировать расход энергии и состояние оборудования.

«Умный дом» является совокупностью стандартов, объединенных с разного рода приборами в систему. Функционально выделяют типы устройств, ориентированных на поддержание систем:

- микроклимата (отопление, вентиляция кондиционирование, увлажнение);
- безопасности (охранная, пожарная, система доступа, контроль утечек газа, видеонаблюдение);
- электропитания (резервные системы, контроль перегрузки электросети, система освещения);
- связи (телефон, локальная сеть, sms-оповещение);
- удаленного управления.

Выделяют три группы систем по способу управления «умным домом».

1. Централизованные автоматизированные системы.

Схема предполагает наличие управляющего логического модуля, который является «мозгом» системы. Устройство анализирует информацию, поступающую с многочисленных датчиков, и на основании этого отдает команды приборам-исполнителям. В качестве логического модуля чаще всего используется свободно программируемый контроллер с максимальным количеством выходов.

2. Распределенные (децентрализованные) системы.

Управление элементами «умного дома» осуществляется через сеть периферийных контроллеров. Каждый из них представляет собой логический модуль с автономным питанием, который способен функционировать независимо от главного компьютера и сохранять в памяти определенный объем информации, необходимой для управления. Каждый периферийный контроллер индивидуально обучается и программируется.

3. Комбинированные системы [1].

Под комбинированной схемой понимают совокупность централизованных и распределенных систем с несколькими управляющими центрами. Чаще всего такая схема включает ведущую централизованную систему, которая принимает решения, и несколько вспомогательных децентрализованных и централизованных подсистем. Именно так создается большинство современных «умных домов».

Схема объединяет два основных типа систем и максимально нивелирует их недостатки. Преимущества такого решения очевидны. Отладка каждой из подсистем существенно упрощается, а надежность повышается, поскольку ведущий контроллер отслеживает работоспособность каждого участка системы.

В современных условиях существуют элементы системы, которые не требуют особых условий для установки, найдены решения, где управление «умными» лампами или розетками происходит через встроенный чип, позволяющий присоединить устройство к общей системе. Такие приборы просты в монтаже и управлении при минимальных финансовых затратах. Но такие проектные решения возможны лишь для небольших площадей объекта.

Для передачи информации внутри системы используется радиосигнал. В отличие от аналогов проводного типа они могут устанавливаться очень быстро, с минимальным вмешательством в отделку

интерьера. Это главное преимущество таких схем. Достоинством можно считать и возможность расширения сети. Подключение новых устройств происходит предельно просто.

Для задач большей сложности используются системы проводного типа, которые представляют собой совокупность устройств, объединенных в сеть при помощи кабельных соединений. Такие системы отличаются широким спектром предоставляемых пользователю возможностей, поскольку выпускается большое количество различных комплектующих для проводных схем. Функционал этих устройств максимально широк.

Проводные системы надежны, сигнал проходит по кабелю, что исключает возможность его прерывания. Система характеризуется высокой скоростью информационного обмена. Проводная схема позволяет достаточно легко интегрировать дополнительные модули.

Таким образом, современный рынок предлагает потребителю разнообразные типы и виды систем с широким диапазоном по стоимости и сложности управления.

Потенциал рынка автоматизированных систем домоуправления остается высоким, несмотря на уход некоторых компаний, предоставляющих устройства-элементы и технологии управления. По итогам 2022 г. можно ждать, что аудитория систем «умного дома» составит один миллион человек. При этом лишь 28% потребителей используют технологии в загородных домах, где эффективность и комфорт систем наиболее ощутимы [2].

Увеличению потребительской аудитории мешают стереотипные представления о высокой стоимости и сложности управления «умным домом». Однако IT-гиганты отечественного рынка, такие как Яндекс, Ростелеком, Сбербанк создают собственные решения для типового внедрения систем для разных ценовых категорий. Через интернет-ресурсы продвигается реклама товаров и «умных» колонок для управления и контроля системами.

Таким образом, несмотря на уход западных компаний, отечественный рынок предлагает собственные технические решения и разработки. По прогнозам, рынок расширится в ближайшие пять лет во многом благодаря государственным информационным программам и деятельности государственных корпораций.

Функциональные возможности системы, модули, которые можно интегрировать, совершенствуются и развиваются. Основными подсистемами считаются модули управления отоплением, вентиляцией, включением света, а также сигнализации о несанкционированном проникновении в дом или чрезвычайной ситуации. Все эти функции реализуются при помощи специальных датчиков, сигналы от которых обрабатываются устройством управления, вырабатывающим команды устройствам-исполнителям.

Развивающимся направлением считаются видеонаблюдение и контроль. При помощи видеокamеры, которая подключается напрямую к роутеру или при проводном подключении, можно наблюдать за происходящим в доме, на даче или в офисе при помощи своего смартфона. Большинство моделей оснащены поворотным механизмом, который позволяет дистанционно поворачивать камеру на 360°. Видеокamеры имеют возможность сохранять файлы либо на карте памяти, либо в облачном хранилище.

Таким образом, рынок автоматизированных систем домоуправления в России динамически развивается, несмотря на очевидные проблемы из-за санкций и ограничений. На данный момент производители предлагают технологические решения для разных типов функциональных задач и финансовых возможностей потребителей.

Число пользователей таких систем последовательно растет благодаря грамотному продвижению и широкому выбору устройств. Государственные компании и программы способствуют повышению конкурентоспособности отечественной сферы информационных технологий, что, в частности, позволяет находить новые технологические решения в сфере разработки «умного дома».

Библиографический список

1. «Умный дом» на все случаи жизни: виды и типы. URL: <https://tech-house.su/umnyj-dom-na-vse-sluchai-zhizni-vidy-i-tipy/> (дата обращения: 08.04.2023).
2. Российский рынок умного дома в 2022 году. Продажи, игроки, перспективы. URL: <https://mobile-review.com/all/articles/analytics/rossijskij-rynok-umnogo-doma-v-2022-godu-prodazhi-igroki-perspektivy/> (дата обращения: 08.04.2023).

УДК 654.01

Н. М. Зиновьев

студент кафедры бизнес-информатики и менеджмента

Д. В. Скворода – ассистент – научный руководитель

СОЗДАНИЕ УЗЛА ТЕЛЕМАТИЧЕСКИХ УСЛУГ СВЯЗИ В БИЗНЕС-ЦЕНТРЕ НА БАЗЕ НАУЧНО-ПРОМЫШЛЕННОГО ПРЕДПРИЯТИЯ

Телематические услуги связи представляют собой комплекс, который оператор предоставляет клиентам в части электронных коммуникаций с присвоением каждому из них кода идентификации (адреса). Это связь, основанная на удаленном доступе к данным, за исключением телефонии.

Предположим, есть завод по изготовлению чего-либо и неиспользуемая площадь цехов. При оптимизации бизнес-процессов и изменении технологии изготовления продукта освободилось место, так как часть имущественного комплекса предприятия не используется. Один из вариантов – сдавать неиспользуемую площадь в аренду под офисы. Но арендаторам необходим интернет для ведения их бизнеса. Разрешать подключиться к разнообразным интернет-провайдерам экономически невыгодно. К тому же множество кабелей, небрежно проложенных не заинтересованными в эстетичности и надежности проводки монтажниками, представляющими разных операторов интернет-связи, будет только занимать лишнюю площадь и нарушать технику безопасности.

Одним из возможных решений является создание узла телематических услуг связи. Для его реализации потребуется получить лицензию на телематику. Необходимо подать заявление в Роскомнадзор, приложив соответствующие документы, определенные Федеральным законом «О связи» от 07.07.2003 г. № 126-ФЗ [1]:

- опись прилагаемых документов;
- схему построения сети связи;
- описание услуги связи;
- документ, подтверждающий факт уплаты государственной пошлины за выдачу лицензии;
- выписку из Единого государственного реестра юридических лиц (для юридических лиц);
- выписку из Единого государственного реестра индивидуальных предпринимателей (для индивидуальных предпринимателей);
- описание сети связи, средств связи, с использованием которых будут оказываться услуги связи;
- план и экономическое обоснование развития сети связи.

После получения лицензии потребуется создать узел связи. Нужно продумать его архитектуру, состав и места размещения оборудования, технологию подключения абонентов. После этого необходимо выбрать «присоединяющего оператора», т. е. определить оператора присоединяющей сети связи, через которую будет осуществляться взаимодействие создаваемой сети с другими сетями. Как правило, «присоединяющий оператор» – это достаточно крупная телекоммуникационная компания, имеющая необходимые лицензии на передачу данных и технические возможности на пропуск трафика. Далее необходимо решить, каким образом линия связи от «присоединяющего оператора» будет подведена к узлу связи. То есть следует продумать, как и где лучше проложить волоконно-оптическую линию. Затем приобрести оборудование для WAN-кабеля, с помощью которого мы будем раздавать интернет нашим клиентам.

Маршрутизатор MikroTik CCR2004-16G-2S+PC – совершенно новый Cloud Core Router, который является одним из самых доступных вариантов не только в серии CCR, но и на рынке в целом. Одними из наиболее распространенных способов использования этого устройства могут быть порты Gigabit Ethernet для внутренней сети и SFP+ для нисходящего и восходящего каналов. Это идеальное комплексное решение для малого и среднего бизнеса.

Далее получаем диапазон IP-адресов, которые будут распределяться среди абонентов. IP-адрес – это уникальный адрес, идентифицирующий устройство в интернете или локальной сети. IP означает «интернет-протокол» – набор правил, регулирующих формат данных, отправляемых через

интернет или локальную сеть. По сути, IP-адрес – это идентификатор, позволяющий передавать информацию между устройствами в сети. Он содержит информацию о местоположении устройства и обеспечивает его доступность для связи. IP-адреса позволяют различать компьютеры, маршрутизаторы и веб-сайты в интернете и являются важным компонентом работы интернета.

IP-адреса подразделяются на два вида:

- частные. В этом случае каждое устройство, которое подключается к интернет-сети, имеет свой IP-адрес. Это могут быть компьютеры, смартфоны, планшеты, а также любые устройства с поддержкой Bluetooth, такие как динамики, принтеры, смарт-телевизоры. С развитием интернета вещей растет и количество частных IP-адресов в домашней сети. Маршрутизатору необходимо идентифицировать каждое из этих устройств, а многие устройства также должны идентифицировать друг друга. Поэтому маршрутизатор генерирует частные IP-адреса, которые являются уникальными идентификаторами каждого устройства и позволяют различать их в сети;

- публичные. Это основные адреса, связанные со всей сетью. Каждое подключенное устройство имеет собственный IP-адрес, который входит в состав основного IP-адреса сети. Публичный IP-адрес предоставляется маршрутизатору интернет-провайдером. Обычно у интернет-провайдеров есть большой пул IP-адресов, которые они присваивают клиентам. Публичный IP-адрес – это адрес, который устройства за пределами интернет-сети будут использовать для распознавания этой сети.

Для большинства абонентов будет достаточно приватного адреса, однако в настоящее время многие из абонентов – юридических лиц требуют публичные адреса, так как им нужна возможность использовать веб- и почтовые серверы, устанавливать системы удаленного доступа и т. п. Все это, как правило, требует публичного адреса.

Затем выбирается помещение для узла связи. В первую очередь требуется наличие законного основания его использования. Владелец создаваемого узла связи должен быть собственником данного помещения или располагать другим законным основанием его использования (например, аренда не менее чем на 11 месяцев с правом продления). Кроме того, необходимо:

- присутствие круглосуточной охраны и пожарной сигнализации с выводом на пульт дежурного;
- наличие заземления и надежного электропитания;
- соответствие санитарно-эпидемиологическим требованиям;
- оформление выбранного помещения как нежилого.

Следующий этап – ввод в эксплуатацию сетей связи и их фрагментов. Для этого нужно в течение 10 рабочих дней после выполнения работ направить соответствующее уведомление в отделение Роскомнадзора, на подведомственной территории которого размещается сеть электросвязи [2]. К уведомлению о вводе в эксплуатацию прилагаются следующие документы:

- копия утвержденного акта о вводе в эксплуатацию сети электросвязи (фрагмента сети электросвязи);
- копии свидетельств о регистрации радиоэлектронных средств (при наличии радиоэлектронных средств);
- схема построения сети электросвязи (фрагмента сети электросвязи) с указанием на ней узлов и линий связи, точек присоединения к другим сетям электросвязи, перечня и состава средств связи, образующих точки присоединения сети электросвязи, с указанием их монтированной емкости и применяемых технологий;
- копии договоров о присоединении к другим сетям электросвязи;
- копии документов, подтверждающих выделение ресурса нумерации;
- перечень используемых средств связи с указанием наименования типа и номера сертификата соответствия на средства связи или декларации о соответствии средства связи;

Создание узла связи – это выбор биллинговой системы, которая вычисляет стоимость услуг связи для каждого клиента и хранит информацию обо всех тарифах и прочих стоимостных характеристиках, которые используются телекоммуникационными операторами для выставления счетов абонентам и взаиморасчетов с другими поставщиками услуг [3], или, согласно отечественной терминологии, автоматизированной системы расчетов (АСР).

Для примера рассмотрим коробочное решение – систему Carbon Billing 5 (рисунок). Она разработана, распространяется и поддерживается отечественной компанией «Карбон Софт», которая имеет сертификат соответствия в области связи № ОС-1-СТ-0658, срок действия до 12.04.2025 г.

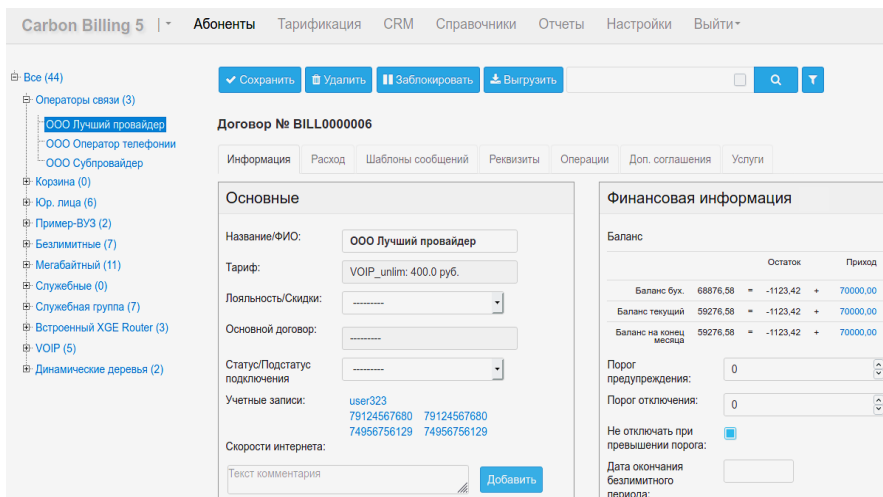

Интерфейс Carbon Billing 5

Свойства системы:

- предназначена для малых (до 5 тыс. абонентов), средних (до 30 тыс. абонентов) и крупных (от 50 тыс. абонентов) операторов связи;
- имеет широкий функционал для привлечения новых абонентов и повышения лояльности текущих;
- проста в освоении, поскольку является коробочным решением, которое не требует глубоких технических знаний от пользователя;
- поддерживает более 50 современных моделей маршрутизаторов (Cisco, MikroTik, RedBack и др.).

Стоимость лицензии на использование составляет 10 тыс. руб. в месяц при одной тысяче абонентов и 20 тыс. руб. в месяц при трех тысячах абонентов.

После выбора биллинговой системы необходимо определиться с системой фильтрации трафика. «Карбон редуктор» – одна из таких систем. Он интегрируется в канал взаимодействия с присоединяющим оператором и отлично работает в паре с Carbon Billing 5. Эта программа периодически (примерно один раз в час) скачивает с сайта Роскомнадзора (РКН) актуальный реестр (список) запрещенных ресурсов. Далее «Карбон-Редуктор» анализирует DNS-запросы абонентов. Если в запросе присутствует запрещенный ресурс, то вместо него подставляется страница-заглушка, на которой указано, что запрашиваемый ресурс заблокирован (указана причина), и, возможно, приводится рекламная страница оператора связи.

Стоимость системы фильтрации трафика системой «Карбон-Редуктор» составляет:

- от 3085 руб./мес. – для небольших провайдеров (канал до 500 Мб/мин, не более 300 абонентов);
- до 31100 руб./мес. – для крупных провайдеров (канал до 30 Гб/с, до 100 тыс. абонентов).

Роскомнадзор проводит постоянный мониторинг системы фильтрации. Для этого операторы связи (провайдеры) обязаны установить специальное устройство – «агент ревизора». Такое устройство периодически (как правило, ночью) производит попытку загрузить сайт из запрещенного списка. В слу-

чае положительного результата (т. е. зафиксировано нарушение у оператора связи) агент доводит эту информацию до уполномоченных представителей РКН, и данная служба составляет протокол о привлечении оператора к административной ответственности.

Рассмотренное решение актуально в настоящее время, так как множество бизнес-процессов меняется и оптимизируется, а площадь предприятия часто простаивает, в то время как могла бы приносить прибыль в другой сфере. Такое решение поможет начинающему бизнесу получить удобный выход в интернет и развитие в информационной среде, что очень важно в наше время.

Библиографический список

1. Федеральный закон «О связи» от 07.07.2003 № 126-ФЗ. URL: https://www.consultant.ru/document/cons_doc_LAW_43224/ (дата обращения: 17.04.2023).
2. Роскомнадзор. URL: <https://rkn.gov.ru/> (дата обращения: 17.04.2023).
3. Биллинг без дополнительных затрат для операторов связи. URL: https://www.carbonsoft.ru/products/carbon_billing/ (дата обращения: 17.04.2023).

УДК 338.27

Р. Р. Исламова

студент кафедры бизнес-информатики и менеджмента

М. Л. Кривчевский – доктор технических наук, профессор – научный руководитель

АНАЛИЗ ФИНАНСОВОЙ УСТОЙЧИВОСТИ ПРЕДПРИЯТИЯ С ПОМОЩЬЮ НЕЙРОННЫХ СЕТЕЙ

В современном мире в условиях рыночной экономики предприятиям необходимо повышать эффективность и конкурентоспособность. Это невозможно сделать без систематического анализа хозяйственной деятельности, позволяющего выработать необходимую стратегию для обеспечения дальнейшего экономического развития и укрепления финансового положения предприятия.

Платежеспособность и финансовая устойчивость являются основными характеристиками финансово-экономической деятельности предприятия. Если организация финансово устойчива, платежеспособна, то она имеет преимущество перед другими организациями той же сферы деятельности в привлечении инвестиций, в получении займов, в выборе поставщиков и в подборе квалифицированных кадров [1].

В работе предложен программный модуль, который позволяет определить финансовую устойчивость предприятия по риску неплатежеспособности. Для этого используется нейронная сеть, которая является частью машинного обучения. В свою очередь, машинное обучение является одним из направлений искусственного интеллекта. Основной принцип заключается в том, что машины получают данные и «обучаются» на них. В настоящее время это наиболее перспективный инструмент для бизнеса, основанный на искусственном интеллекте [2].

Существует несколько методов определения финансовой устойчивости предприятия. В качестве примера рассмотрим коэффициентный метод, при котором рассчитываются различные коэффициенты и на их основе делаются соответствующие выводы.

В широком смысле финансовую устойчивость характеризуют показатели финансовой независимости, ликвидности, рентабельности и оборачиваемости запасов. В качестве показателей финансовой независимости рассчитываются коэффициенты автономии и обеспеченности собственными материальными оборотными активами, а также индекс постоянного актива. Для показателей ликвидности определяются коэффициенты абсолютной, текущей и быстрой ликвидности. К показателям деловой активности относятся оборачиваемость запасов, кредиторской и дебиторской задолженности. Для показателей рентабельности находятся рентабельность активов, собственного капитала, оборотных активов и продаж [3].

Таким образом, необходимо рассчитать 13 коэффициентов, которые рассматриваются как входные данные для обучения нейронной сети. На выходе определяется класс предприятия по риску неплатежеспособности. Всего выделено пять классов (таблица).

Классы предприятий по риску неплатежеспособности

Класс	Риск
1	Очень низкий
2	Низкий
3	Средний
4	Высокий
5	Очень высокий

Для каждого класса и коэффициента формируются по 20 значений, которые используются как входные данные для обучения нейронной сети. Пример представлен на рис. 1.

Проведем дополнительное исследование с помощью факторного анализа (метода главных компонент), который используется для уменьшения числа переменных. Возможно, для обучения нейронной сети необходимо взять не все 13 показателей, а лишь часть. В этом случае данные проце

классифицировать, так как при большом числе входных параметров затруднено обучение нейронных сетей и увеличиваются временные затраты.

№	X1	X2	X3	X4	X5	X6	X7	X8	X9	X10	X11	X12	X13	Class
1	2,103	2,446	0,544	7,496	16,992	14,718	44,515	2,417	2,459	7,017	0,906	3,343	0,23	1
2	2,086	2,579	0,605	5,758	19,407	13,54	37,007	3,203	3,455	6,812	0,877	2,866	0,387	1
...														
20	2,069	2,53	0,515	6,145	10,839	17,663	36,518	3,412	4,665	11,016	0,903	3,018	0,511	1
21	1,973	2,289	0,444	3,093	7,008	9,248	15,576	1,807	2,031	4,23	0,813	1,808	0,636	2
22	1,761	2,329	0,375	4,148	5,522	9,566	23,048	1,773	2,141	5,14	0,804	1,722	0,573	2
...														
98	0,108	0,168	0,101	-2,69	-3,575	-4,99	0,124	0,438	0,618	1,048	0,181	-1,747	1,579	5
99	0,157	0,279	0,15	-2,856	-3,554	-4,469	0,866	0,451	0,611	1,077	0,159	-1,93	1,546	5
100	0,193	0,234	0,145	-2,781	-3,372	-4,758	0,198	0,465	0,693	1,256	0,195	-1,905	1,6	5

Рис. 1. Входные данные

Импортируем входные данные в программу Statistica. После нескольких шагов работы получаем график (рис. 2), на котором в плоскости первого (factor 1) и второго (factor 2) главных компонентов показаны в виде векторов все исходные признаки Var1 – Var13. Числа после обозначений главных компонентов указывают на величину информативности, вносимой каждым из агрегированных параметров. Таким образом, потеря информативности при переходе от 13 исходных признаков к двум главным компонентам составляет около 7%.



Рис. 2. Переменные в плоскости главных компонент

Косинус угла между векторами, отображающими признаки, определяет корреляцию между ними. Чем меньше угол, тем больше корреляция. Из рис. 2 видно, что некоторые признаки сильно коррелированы друг с другом, так как угол между векторами минимальный. На основании этого можно сделать промежуточный вывод: для обучения нейронной сети необходимо взять 11- и 13-й признаки, а также еще по 1–2 признака из каждого пучка смежных векторов.

Для определения оставшихся признаков перейдем к модулю Feature Selection программы Statistica. Данный модуль используется для ранжирования характеристик в исходном наборе, позволяющего исключить избыточные переменные (рис. 3).

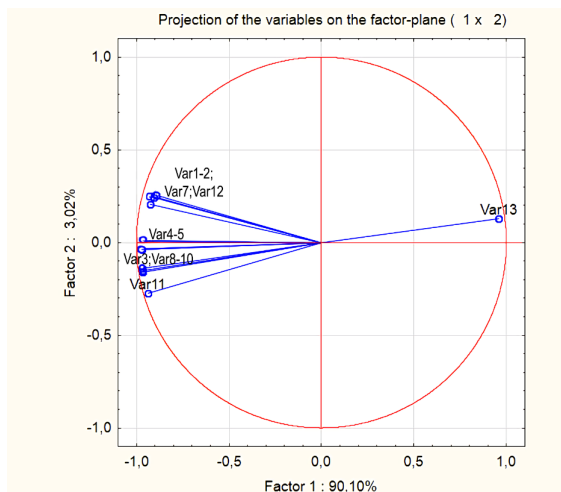

Рис. 3. График важности признаков

В качестве зависимой переменной был выбран класс риска. Основываясь на графике важности признаков, можно выделить переменные, которые имеют существенное влияние на результат. Помимо признаков под номерами 11 и 13, выделенных исходя из рис. 3, выберем также 12-, 4-, 2- и 1-й признаки.

Таким образом, количество входных данных из 13 экономических показателей сократилось до 6: коэффициент быстрой ликвидности (X1), коэффициент текущей ликвидности (X2), рентабельность активов (X4), коэффициент автономии (X11), обеспеченность запасов собственными оборотными средствами (X12), индекс постоянного актива (X13).

Входные значения для коэффициентов уже были сформированы, значит можно переходить к разработке программного модуля. В работе используется программа Deductor Studio Academic. Полученные после ряда шагов работы программы результаты отображаются на экране в окне, содержащем входные и выходные данные (рис. 4). При изменении входных данных автоматически изменится и выходное значение (такой механизм называется «Что, если»).

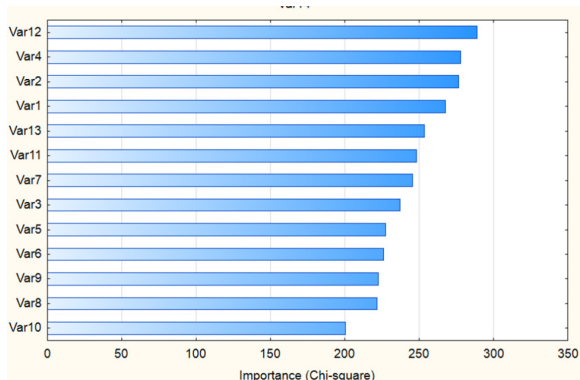
Поле	Значение
Входные	
9.0 X1	2,103
9.0 X2	2,446
9.0 X4	7,496
9.0 X11	0,906
9.0 X12	3,343
9.0 X13	0,23
Выходные	
ab Class	1

Рис. 4. Окно механизма «Что, если»

Таким образом, мы обучили нейронную сеть, которая определяет класс предприятия по риску неплатежеспособности. Для этого необходимо ввести значения коэффициентов быстрой ликвидности, текущей ликвидности, рентабельности активов, автономии, обеспеченности запасов собственными оборотными средствами и индекс постоянного актива соответственно. После этого программный модуль определит класс предприятия.

Благодаря развитию информационных технологий происходит цифровизация различных отраслей производства. Многие компании, как российские, так и зарубежные, внедряют искусственный интеллект. В работе рассмотрен метод, который позволяет оценить платежеспособность и финансовую устойчивость предприятия. Основным преимуществом такого метода является снижение или полное исключение человеческой ошибки, что позволяет получить достоверный результат.

Библиографический список

1. *Агафонова Д. В., Демченко Н. В.* Финансовая устойчивость предприятия // Крымский экономический вестник. 2014. № 2. С. 10–12.
2. Различия между искусственным интеллектом, машинным обучением и глубоким обучением. URL: <https://habr.com/ru/articles/401857/> (дата обращения: 15.04.2023).
3. Методологические рекомендации по проведению анализа финансово-хозяйственной деятельности организаций (утв. Госкомстатом России 28.11.2002) // КонсультантПлюс. URL: http://www.consultant.ru/document/cons_doc_LAW_142116/ (дата обращения: 15.04.2023).

УДК 004.942

К. Д. Конт, Н. Э. Усиков

студенты кафедры бизнес-информатики и менеджмента

И. В. Усикова – кандидат технических наук, доцент – научный руководитель

НЕКОТОРЫЕ ВОПРОСЫ ПЕРЕХОДА НА ОТКРЫТОЕ И ДОСТУПНОЕ ПРОГРАММНОЕ ОБЕСПЕЧЕНИЕ ПРИ ВЫПОЛНЕНИИ ЛАБОРАТОРНЫХ РАБОТ ПО КУРСУ «ИНВЕСТИЦИОННОЕ ПРОЕКТИРОВАНИЕ БИЗНЕСА» В УСЛОВИЯХ ПАНДЕМИИ

Статья посвящена вопросам использования доступного и открытого программного обеспечения при выполнении лабораторных работ в условиях дистанционного обучения [1; 2]. В 2020 г. авторы участвовали вместе с научным руководителем в процессе экстренной переработки лабораторных работ по курсу «Инвестиционное проектирование бизнеса» при переходе на «удаленку».

В 2019 г. при выполнении упомянутых лабораторных работ в очном режиме обучения использовалось современное программное обеспечение (ПО), такое как MS Project, Statistics, Deductor (демонверсия), Альт-Инвест (демонверсия) и пр., доступ к которому имелся на ПК, установленных в учебных аудиториях в ГУАП. Однако в 2020 г. использование перечисленных программ в ходе выполнения лабораторных работ стало нереально из-за невозможности посещать компьютерные классы в связи с внезапно возникшей необходимостью перехода на дистанционное обучение.

В рамках педагогической практики был проведен опрос студентов выпускного курса. Было выяснено, что у всех обучающихся на домашнем компьютере или ноутбуке установлены либо доступные ПО линейки Microsoft Office, либо открытый Open Office версий не ниже 2007. Поэтому было принято решение в весеннем семестре 2020 г. использовать только доступное и открытое ПО.

Приведем несколько работ курса, в экстренной доработке которых принимали участие авторы.

Первые две работы – «Трендовые модели на основе кривых роста. Прогнозирование в Excel котировок с помощью различного вида трендовых моделей» и «Регрессионные модели экономических процессов» – посвящены экономико-математическому моделированию и прогнозированию. Прогнозирование очень важно при проектировании бизнеса и особенно актуально для инвестиционных проектов. Основная задача экономического прогнозирования состоит в том, чтобы, с одной стороны, выявить перспективы ближайшего и более отдаленного будущего, а с другой – способствовать оптимизации планирования, опираясь на прогноз [3].

Основная цель создания трендовых моделей экономической динамики – сделать прогноз о развитии исследуемого процесса. При таком подходе предполагается, что прогнозируемый показатель формируется под воздействием большого количества факторов, выделить которые невозможно. В этом случае ход изменения данного показателя связывают не с факторами, а с течением времени [3; 4].

В качестве исходных данных студентам были предложены выборки котировок (акций, валют – на выбор обучающихся). Если в указанных ранее специализированных пакетах достаточно ввести или подгрузить данные и выбрать тип модели, и ПО само выберет модель максимальной точности, то в Excel это приходится делать практически «вручную». Необходимо: ввести данные, построить график, вызвать интерактивное меню и выбрать опцию «Добавить линию тренда». Excel предлагает шесть типов трендовых моделей. Одна из них – полином (не выше шестой степени). Для котировок, как правило, подходят полиномы четвертой, пятой или шестой степени. С одной стороны, трудоемкость построения тренда в Excel получилась достаточно высокой, с другой – обучающимся при таком подходе стал понятнее алгоритм работы с трендовыми моделями.

В отличие от трендовых, регрессионные модели выявляют зависимость изменения экономических процессов не от времени, а от факторов и показателей друг друга. Методы корреляционно-регрессионного анализа позволяют решать три основные задачи: определение формы связи между результативными и факторными признаками, измерение тесноты связи между ними, анализ влияния отдельных факторных признаков [5; 6].

В Excel регрессионные модели были реализованы с использованием надстройки «Анализ данных» и вкладок в ней «Корреляционный анализ» и «Регрессия». Корреляционный анализ выдает результат в виде удобной треугольной матрицы. А вот отчет по регрессии содержит избыточное количе-

ство результатов, интересных скорее математикам, чем информатикам и экономистам. Тем не менее и эта позиция может быть выполнена в MS Excel. В Excel можно реализовать только линейную регрессию, хотя взаимосвязь между экономическими процессами подчас бывает гораздо сложнее.

Наиболее трудоемкой стала корректировка работы по разработке структуры проекта и построению диаграммы Ганта. MS Project представляет собой специализированное ПО именно для разработки проектов: структура проекта, диаграмма Ганта, назначение ресурсов и т. д. [7]. Но MS Project входит только в расширенную версию MS Office. В простейшем варианте тоже можно воспользоваться Excel. Для этого надо сформировать таблицу с перечнем работ проекта, датами их начала и окончания, аккуратно соблюдая необходимые форматы. Потом построить график, а затем путем несложных, но достаточно скрупулезных действий установить их последовательность.

В Excel возможна разработка диаграммы только для краткосрочных монопроектов, у которых нет иерархии работ, т. е. все работы проекта одного уровня. С другой стороны, учебные ИТ-проекты, которые студенты представляют в выпускных квалификационных работах (ВКР), как правило, именно такими и являются.

Еще одна работа, которую надо было корректировать, касалась разработки финансового плана проекта. Ни один проект не должен начинаться без соответствующих расчетов и обоснований. Неадекватная инвестиционная политика может привести к бюджетному дефициту, недостатку ресурсов и т. д. Наиболее объективную оценку проекта дает бизнес-план [8]. Данная лабораторная работа предполагала использование демоверсии «Альт-Инвест». Это «открытый» пакет отечественной разработки, предназначенный для экспресс-анализа инвестиционных проектов. Работа с программой осуществляется в среде Windows на основе программного продукта MS Excel, а также набора макросов на языке VBA. В данном случае сложностей не возникло. Студенты по аналогии с таблицами «Альт-Инвест» разрабатывали собственные таблицы, самостоятельно вводили формулы. В связи с тем что учебные проекты краткосрочные, можно было таблицы упрощать: не учитывать амортизацию, дисконтирование и т. д. Затем рассчитывали чистую приведенную величину дохода и строили его график.

Подводя итоги, можно утверждать, что поставленная задача была успешно решена. Защита ВКР в «экспериментальной» группе, состоявшаяся 2020 г., показала, что не менее половины студентов использовали некоторые методы, предложенные в обновленном курсе лабораторных работ. Особенно популярными стали трендовые модели, использовавшиеся студентами в первом разделе ВКР «Анализ предметной области и объекта исследования», в котором часто приводится и анализируется статистика. Разработка структуры проекта и диаграммы Ганта, а также бизнес-планирование в табличном процессе использовались студентами в экономическом разделе.

В настоящий момент университет перешел на очную и смешанную формы обучения, и некоторые из перечисленных работ перестали быть актуальными. В связи с доступностью в компьютерных классах ПО Statistics регрессионный анализ данных проводится в указанном пакете. Диаграмма Ганта и структура проекта выполняются в специализированном пакете MS Project. Однако студентам заочной формы обучения, не имеющим возможности посещать компьютерные классы, разрешено выполнять эти работы в дистанционном формате с использованием доступных им пакетов. За время «шоковой терапии» и преподаватели, и студенты приобрели ценный опыт, который будет актуальным в дальнейшем и при очной, и при смешанных формах обучения

Библиографический список

1. Ускова И. В. Использование программного обеспечения при выполнении лабораторных работ по курсу «Инвестиционное проектирование бизнеса» // Актуальные проблемы экономики и управления. 2020. № 3 (27). С. 70–75.
2. Зуева Н. В., Москалёва О. И., Ускова И. В. Педагогический опыт организации деятельности кафедры университета в условиях цифровой трансформации высшего образования и перехода на дистанционную и смешанные формы обучения в условиях пандемии. // Тенденции развития науки и образования. 2022. № 92. С. 140–146.
3. Антохина Ю. А., Колесников А. М., Медведева С. Н. Социально-экономическое прогнозирование. СПб.: ГУАП, 2016. 177 с.
4. Дик О. Е. Нелинейный анализ временных рядов. СПб.: ГУАП, 2018. 51 с.

5. *Медведева С. Н.* Макроэкономическое планирование и прогнозирование. СПб.: ГУАП, 2016. 157 с.
6. *Устимов В. И., Фарафонов В. Г.* Основы корреляционного и регрессионного анализа. СПб.: ГУАП, 2015. 34 с.
7. *Головцова И. Г., Мельниченко А. М.* Информационные системы в управлении проектами. СПб.: ГУАП, 2016. 249 с.
8. *Соколова О. Л.* Экономическое обоснование проектных решений. СПб.: ГУАП, 2019. 74 с.

УДК 004.853

А. Е. Корчевой, Э. Э. Эргле

студенты кафедры бизнес-информатики и менеджмента

М. Л. Кричевский – доктор технических наук, профессор – научный руководитель

ПРОБЛЕМА ПРИМЕНЕНИЯ НЕЙРОННЫХ СЕТЕЙ ТИПА ТРАНСФОРМЕР В ОБРАЗОВАТЕЛЬНОМ ПРОЦЕССЕ

Впервые «трансформеры» были упомянуты в 2017 г. в статье Attention is all you need, описывающей новую архитектуру для задач машинного перевода. Эта статья была написана исследователями из GoogleBrain. В ней была представлена новая точка зрения на решение задач машинного перевода.

Трансформеры являют собой революционный прорыв. Они позволяют обрабатывать данные в контексте всей последовательности, выявляя взаимосвязи между элементами [1]. Основной принцип работы трансформеров заключается в использовании механизма самовнимания (self-attention), который разбивает входную последовательность на отдельные элементы, например слова в предложении или звуки в аудиозаписи, а затем формирует результат исходя из всех приведенных данных [2].

Трансформеры широко используются в обработке естественного языка и имеют множество систем, продуктов и приложений. К ним можно отнести:

- машинный перевод. Широко распространены такие эффективные модели, как GoogleTranslate, Yandex.Translate, DeepL и др.;

- анализ тональности. Для определения положительной, отрицательной или нейтральной тональности текста используются приложения SentiMoji и Receptivity;

- суммаризация текста. Для резюмирования текста, которое позволяет извлекать наиболее важную информацию, используются PreSumm и BART, Notion AI;

- генерация текста. Очень популярными инструментами для создания статей, рецептов и других текстов являются такие продукты, как GPT-4, XLNet, Notion AI;

- рекомендации. Рекомендательные системы, которые позволяют предоставлять вниманию пользователя товары, услуги и другие продукты на основе их предпочтений, используются повсеместно, но наиболее популярны YouTube, Amazon и Netflix.

Это только некоторые примеры приложений, в которых используются трансформеры. Все они помогают создавать более эффективные и точные решения для различных задач, связанных с естественным языком.

Исследование эффективности нейронных сетей типа трансформер в решении задач образовательных программ

Рассмотрим три нейронные сети типа трансформер: Chat GPT 3.5, Chat GPT 4 и Notion AI, которые работают на базе ChatGPT 3 с дополнительным программным модулем, упрощающим использование заложенного инструментария.

Общий функционал систем позволяет пользователю решить следующие образовательные задачи:

- формирование ответов на комплексные вопросы;

- написание научных работ;

- генерация идей, шаблонов, стиля текста, описания результатов и выводов.

Для оценки эффективности нейронной сети типа трансформер было проведено тестирование, включающее решение практической работы по дисциплине «Управление человеческими ресурсами»; а также других заданий, не имеющих прямого ответа в интернете; написание текста на заданную тему [3; 4].

Тестирование систем показало следующие результаты:

- все системы генерируют корректные и комплексные ответы на вопросы, описывают процессы и явления в заданной стилистике, умеют делать выводы и логические заключения;
- нейронная сеть GPT без каких-либо проблем справляется с задачей, основанной на простой логике и поиске информации;
- все трансформеры качественно проходят комплексные тесты, ответы на которые затруднительно отыскать на просторах сети, с успехом в примерно 72% случаев при прямом копировании вопроса и в 80% случаев при обработке запроса;
- каждая из систем очень плохо справляется с задачами на вычисление. Проблемы возникают уже на этапе построения логических связей, в связи с чем правильные решения получаются только в простых задачах. Это объясняется спецификой работы трансформеров, которые не предназначены для математических задач;
- все испытываемые нейронные сети без труда пишут отдельные части научных работ большого объема на заданную тему (результат практически не требует корректировки со стороны человека);
- нейронная сеть способна генерировать идеи, позволяющие оптимизировать процессы мозгового штурма.

Этический аспект использования нейросетей

Бесспорно, использование нейронных сетей даст преимущество специалистам на рынке труда, с их помощью они смогут эффективнее решать поставленные задачи, делегировать свои обязанности, упрощать процессы. С другой же стороны, это может привести к уменьшению потребности в знаниях и мышлении у будущих специалистов. Благодаря своей эффективности процедура использования нейронных сетей способна вызвать привыкание при решении рутинных образовательных задач и привести к потере качества навыка обработки информации.

Кроме того, наличие нейронных сетей в процессе обучения ставит под сомнение умения и навыки обучающихся. Развитие и использование нейронных сетей также может привести к новым этическим проблемам, связанным с возможностью ошибок и некорректных выводов, которые способны повлечь за собой серьезные последствия в различных сферах жизни, в том числе в образовании [5].

Для препятствия злоупотреблению нейронными сетями в образовательной среде необходимо учитывать существование данного инструмента и развивать программу обучения с фокусом на прямом взаимодействии студента и преподавателя. Также можно проводить популяризацию культуры использования нейронных сетей только в рамках учебной программы и с соблюдением правил этики и безопасности. В перспективе, разумеется, необходимо принимать во внимание такое эпохальное развитие технологий и адаптировать систему образования под новые возможности, доступные каждому учащемуся.

Подводя итоги, можно отметить, что трансформеры широко используются в различных программах и системах обработки естественного языка, таких как машинный перевод, анализ тональности, суммаризация, генерация текста и т. д.

Преимущества использования трансформеров в обработке естественного языка включают точность и эффективность моделей, возможность управления зависимостями и контекстом в тексте. Уже сейчас искусственный интеллект первоклассно справляется с решением многих комплексных образовательных задач. Использование нейронных сетей может привести к тому, что новоиспеченные специалисты будут очень сильно полагаться на данный инструмент, такие системы могут привести к еще большему снижению потребности в знаниях и интеллектуальных качествах человека.

Разумеется, такой виток развития кажется закономерным: в скором будущем технологии позволят любому человеку применять знания и умения на уровне профессионалов в этой сфере. Но вряд ли кто-то согласится, что человечеству нужно оптимизировать процессы познания, интерпретации, обработки информации, генерирования идей и переложить все эти обязанности на искусственный интеллект. Нейронные сети уже сейчас позволяют нам без труда справляться с большинством задач, которые стоят в процессе обучения и даже производственной деятельности. Как

профессиональная среда уже трансформируется под новые веяния за счет рыночных отношений и конкуренции, так и система образования должна преобразиться, учитывая влияние новых технологий на повседневную жизнь людей, похожие процессы мы уже наблюдали с появлением интернета.

Библиографический список

1. GPT-4 // OpenAI. URL: <https://openai.com/research/gpt-4> (дата обращения: 28.03.2023).
2. Transformer Neural Networks: A Step-by-Step Breakdown. URL: <https://builtin.com/artificial-intelligence/transformer-neural-network> (дата обращения: 29.03.2023).
3. Transformer в картинках. URL: <https://habr.com/ru/articles/486358/> (дата обращения: 30.03.2023).
4. Attention Is All You Need / A. Vaswani, N. Shazeer, N. Parmar [et al.]. URL: <https://arxiv.org/abs/1706.03762> (дата обращения: 30.03.2023).
5. Этические вопросы в использовании нейросетей: что нужно знать. URL: https://dzen.ru/a/Y_xBo4TU1knssPS4 (дата обращения: 01.04.2023).

УДК 004.9

Ю. О. Кузнецова

студент кафедры бизнес-информатики и менеджмента

А. Г. Степанов – доктор педагогических наук, профессор – научный руководитель

**РОССИЙСКИЕ МАРКЕТПЛЕЙСЫ И ЭКОСИСТЕМЫ:
ВЛИЯНИЕ НА РЫНОК, ПЕРСПЕКТИВЫ РАЗВИТИЯ**

Маркетплейсы – это онлайн-платформы, на которых продавцы и покупатели могут встретиться и провести транзакцию. Эти платформы являются посредниками между участниками процесса торговли, предоставляющими им удобный инструмент для покупки и продажи товаров и услуг.

Экосистемы – это тоже комплексные цифровые платформы, на которых предлагается широкий набор услуг и продуктов. В отличие от финансовых маркетплейсов, экосистемы созданы на базе крупных банков и бигтехов. Примеры таких экосистем: «Сбербанк», «Яндекс», Google, «Альфа-банк», «Тинькофф», ВТБ, «Россельхозбанк», «Почта России», Mail.ru и еще ряд других, менее масштабных. В отличие от финансового маркетплейса, экосистемы предлагают пользователю все: от кредитов до билетов в кино, от квартир до доставки еды.

Теоретически каждый поставщик любой услуги может превратить свой сайт в маркетплейс, начав добавлять в него услуги партнеров. Однако на практике жизнеспособная экосистема возникает тогда, когда у ее организатора и так есть достаточно большая аудитория. Создателями значимых экосистем становятся в первую очередь компании с миллионами или хотя бы тысячами клиентов: банки, социальные сети, мобильные операторы, интернет-поисковики, крупнейшие интернет-магазины.

Статистика повышения продаж компании на маркетплейсах может варьироваться в зависимости от многих факторов, таких как размер компании, отрасль, в которой она работает, и конкуренция на рынке.

В России рынок маркетплейсов показывает взрывной рост в последние годы, особенно во время пандемии коронавируса. По данным Data Insight, в 2020 г. оборот маркетплейсов в России составил 1,5 трлн руб., что на 58% больше, чем в 2019 г. На долю маркетплейсов приходится около 60% всего онлайн-ритейла в стране [1].

В качестве примера российской компании, которая смогла увеличить свои продажи на маркетплейсе, можно привести Ozon, одну из крупнейших онлайн-площадок в России. В 2020 г. Ozon вышел на IPO, и в результате его акции стали торговаться на NASDAQ в США. Продажи в 2020 г. выросли на 94% по сравнению с предыдущим годом и составили более 100 млрд руб. Кроме того, компания сообщила, что количество активных продавцов на маркетплейсе увеличилось на 86% (до 19 тыс.), а количество заказов на платформе выросло на 170% (до 55 млн).

Другой пример – компания Wildberries, которая также является одним из крупнейших онлайн-ритейлеров в России. Большая часть продаж на платформе осуществляется через маркетплейс, где более 28 тыс. продавцов предлагают свои товары. В 2020 г. Wildberries сообщил о росте выручки на 74% (до 437,2 млрд руб.) [1].

Эти примеры показывают, что маркетплейсы могут значительно повысить продажи компаний, особенно в онлайн-ритейле. Однако при выходе на маркетплейсы нужно понимать, что это не идеальная площадка, у нее есть плюсы и минусы.

Преимущества:

- постоянный трафик покупателей;
- экономия на создании сайта интернет-магазина;
- простота доставки товара до покупателя;
- отсутствие необходимости арендовать свой склад.

Недостатки:

- комиссия за доставку и хранение;
- штрафы за нарушение правил;
- высокая конкуренция;
- отсутствие прямого контакта с покупателем.

Помимо всего прочего, развитие маркетплейсов может ограничиваться несколькими факторами:

- недостаточное доверие к онлайн-платформам. Многие российские потребители до сих пор не считают онлайн-платформы достаточно надежными и безопасными для покупок;
- неразвитая логистическая инфраструктура. Это может затруднять доставку товаров и увеличивать сроки доставки;
- ограничения на импорт товаров;
- высокая конкуренция, особенно среди крупных игроков. Это может затруднить конкуренцию для новых участников рынка;
- недостаток инвестиций. Для успешного развития маркетплейса может потребоваться значительное количество инвестиций, которые могут быть недоступны для многих российских компаний.

Многие могут задаться вопросом, а что станет с традиционной торговлей? Некоторые маркетплейсы позволяют малым и средним предприятиям продавать свои товары на платформе. Это может быть особенно полезно для традиционных магазинов, которые ранее не имели возможности продавать свои товары онлайн. Маркетплейсы предоставляют им доступ к новым клиентам и помогают увеличить продажи. Многие электронные торговые площадки работают с оффлайн-магазинами и торговыми сетями. Например, они могут предоставлять клиентам возможность забронировать товар в магазине и забрать его там же, либо вернуть товар, что удобно для клиентов. Сюда же можно отнести доставку товара и услуги складирования. Это может быть особенно полезно для магазинов, которые не имеют своей логистической сети [2].

Наконец, маркетплейсы могут предоставлять традиционным магазинам и поставщикам данные и аналитику о продажах и покупателях на платформе, что помогает им анализировать свой бизнес и принимать более обоснованные решения.

Для дальнейшего развития и увеличения конкурентоспособности маркетплейсам нужно решать несколько задач:

- расширять ассортимент товаров и услуг. Чем больше товаров предлагает маркетплейс, тем больше пользователей он привлекает;
- улучшать пользовательский интерфейс и оптимизировать процесс покупки для увеличения удобства и скорости работы с платформой;
- развивать программу лояльности и бонусную систему для покупателей. Это помогает удерживать постоянных клиентов и привлекать новых;
- улучшать систему доставки и логистики для ускорения доставки товаров и уменьшения количества возвратов;
- инвестировать в маркетинг и рекламу с целью увеличения узнаваемости бренда и привлечения новых клиентов;
- активно развивать собственную маркетинговую платформу для привлечения дополнительных рекламодателей и увеличения объема продаж [3].

В целом маркетплейсы должны постоянно анализировать рынок и взаимодействовать с покупателями и продавцами, чтобы совершенствовать свою деятельность и оставаться конкурентоспособными на рынке. С развитием онлайн-торговли и увеличением интереса потребителей к онлайн-покупкам, перспективы для развития российских маркетплейсов остаются достаточно высокими.

Библиографический список

1. Data Insight. URL: <https://www.datainsight.ru/category/ecommerce-marketplace/> (дата обращения: 15.04.2023).
2. Ozon: офиц. сайт. URL: <https://www.ozon.ru/> (дата обращения: 15.04.2023).
3. Wildberries: офиц. сайт. URL: <https://www.wildberries.ru/> (дата обращения: 15.04.2023).

УДК 340.5

А. Л. Кулыгина

магистрант кафедры бизнес-информатики и менеджмента

И. В. Ускова – кандидат технических наук, доцент – научный руководитель

ДОГОВОРЫ О ПРЕДОСТАВЛЕНИИ УСЛУГ SAAS В РОССИИ И ИТАЛИИ: СРАВНИТЕЛЬНО-ПРАВОВОЙ АНАЛИЗ

Четвертая промышленная революция охватывает весь мир: происходят трансформации, обусловленные быстрым и широкомасштабным распространением цифровых технологий [1], таких как высокоскоростной мобильный интернет, искусственный интеллект (ИИ) и машинное обучение. Облачные вычисления находятся в первых рядах этого «цифрового прорыва». В результате различные компании и организации всех размеров, отраслей и географических регионов значительно расширили внедрение и использование облачных вычислений, включая использование сторонних поставщиков облачных услуг.

Облачные сервисы

Как в России, так и в Италии, особенно известной является практика использования компьютерных программ в облачных сервисах (например, Dropbox, Google Диск, One Drive, Apple iCloud, Битрикс24), представляющих собой онлайн-хранилища (облако), в которых данные хранятся на многочисленных распределенных в сети серверах. Определение облачного сервиса можно представить в упрощенном виде как автоматизированный способ предоставления вычислительных мощностей, в том числе программного обеспечения (ПО), в режиме удаленного доступа через Интернет по запросу клиента [2]. Простыми словами, облачные сервисы – это сеть серверов, которые территориально располагаются в разных частях мира и предоставляют как частным пользователям, так и компаниям/организациям услуги хранения данных, вычислительные мощности для решения задач и облачное ПО. Оплата таких услуг осуществляется по подписке или по факту использования.

На данный момент услуги облачных вычислений представляют собой последний рубеж децентрализованных ИТ-решений [3] в сфере информационных систем. Децентрализованными решениями называют системы с перераспределяемым по запросу доступом к общей системе обработки (например, к сетям, серверам, центрам обработки данных, запоминающим устройствам, приложениям и службам) [4], через которую можно быстро обмениваться данными и функциями [5]. Этот метод позволяет всем пользователям получать доступ к большим вычислительным мощностям без значительных финансовых затрат, что вынуждает поставщиков адаптироваться к правилам информационной и компьютерной грамотности, например к стандартам, установленным владельцами платформ облачного распространения. Эти услуги могут предлагаться совместно как одним и тем же поставщиком, так и разными. Фактически задействованная договорная сеть отношений определяется североамериканской юридической наукой через образ «договорных цепочек облачных провайдеров» [6].

Сами по себе облачные сервисы неоднородны. Существуют три модели облачных сервисов, каждая из которых предоставляет различные услуги:

- Software as a service (SaaS) – программное обеспечение как услуга;
- Platform as a service (PaaS) – платформа как услуга;
- Infrastructure as a service (IaaS) – инфраструктура как услуга.

В данной работе будет рассмотрена первая модель облачных сервисов – SaaS, так как это наиболее распространенная форма предоставления облачных услуг. Кроме того, правовые решения, разработанные по отношению к SaaS, в принципе, могут быть использованы и для остальных моделей облачных сервисов. Поскольку во всех этих случаях есть программная составляющая, их можно рассматривать с точки зрения авторского права и лицензионных договоров.

Программное обеспечение как услуга (Software as service)

Суть модели SaaS заключается в том, что пользователю на время предоставляется ПО, размещенное и функционирующее на оборудовании правообладателя, что рассматривается как альтерна-

тива локальной инсталляции ПО на аппаратных средствах пользователя. К основным технологическим и экономическим особенностям SaaS-модели относятся:

- использование программного обеспечения по функциональному назначению через Интернет и посредством установленных на компьютере пользователя браузера или клиентской программы;
- осуществление правообладателем технической поддержки и модернизации ПО;
- низкая стоимость использования ПО.

В последние годы, а особенно в связи с всемирным распространением коронавирусной инфекции, онлайн-сервисы, которые предоставляют пользователям возможность удаленного доступа к различным цифровым услугам и продуктам, в том числе к функционалу ПО, набирают популярность. Современные информационные технологии (ИТ), постоянно совершенствуясь, предоставляют пользователям новые возможности по распространению и использованию ПО. Однако законодательство не всегда располагает нормами, учитывающими развитие ИТ, и это создает проблему недостаточного регулирования, которую участники правоотношений, возникающих при использовании услуг SaaS, пытаются самостоятельно решить за счет различных договорных конструкций.

Типы договорных отношений

Для применения на практике того или иного вида договоров необходимо понимание правой природы происходящих процессов.

При классическом способе приобретения программного обеспечения потребитель покупает экземпляр программы на диске либо скачивает по ссылке в Интернете и затем устанавливает его на персональный компьютер, в том числе осуществляя запись в памяти ЭВМ, что делает его правомерным владельцем экземпляра данного ПО. Такой экземпляр находится под полным контролем пользователя, который имеет право самостоятельно эксплуатировать результат интеллектуальной деятельности, каковым является программа для ЭВМ, в установленных законом пределах. Здесь возникает необходимость в авторском праве, которое стремится ограничить свободу усмотрения пользователя этого экземпляра программы в интересах правообладателя, создавая некие правовые барьеры посредством установки способов использования в лицензионном договоре.

Способ распространения программного обеспечения в виде облачного сервиса качественно отличается от классического способа распространения ПО. В случае с моделью SaaS экземпляр ПО не предоставляется конечному пользователю и не устанавливается на его персональный компьютер. Экземпляр сохраняется под контролем правообладателя либо его партнера (лицензиара), на сервере которого установлена сама программа для ЭВМ, а также хранится и обрабатывается информация.

Пользователь контактирует с программным обеспечением через провайдера облачных услуг, который должен обеспечить осуществление такого взаимодействия в пределах, установленных между ними договором, так как самостоятельно пользователь не имеет технической возможности использования программы по назначению.

Реализация SaaS может быть разной – как через браузер, так и посредством дополнительно установленного вспомогательного программного продукта, который облегчает взаимодействие с основной серверной частью лицензиара за счет расширения списка доступных функций. В этом случае заключается отдельный лицензионный договор на использование таких вспомогательных программ, или он может являться составной частью договора оказания облачных услуг. Однако весь функционал основной программы находится в «облаке», на сервере в Интернете, через который конечный пользователь получает доступ к ПО.

Ключевое отличие предоставления удаленного доступа пользователя к функционалу ПО от классического способа распространения компьютерной программы – отсутствие факта передачи экземпляра программы во владение пользователя. Контроль над программой сохраняется за правообладателем (уполномоченным лицом) в полном объеме. Именно облачный провайдер осуществляет использование программы в авторско-правовом смысле этого слова и, если он не является правообладателем, должен получить необходимые полномочия от правообладателя, которые предоставляются ему на основании лицензионного договора.

Конечный пользователь не осуществляет использование экземпляра программы любым из предусмотренных действующим законодательством способом, и, следовательно, в этом случае не тре-

буется применения авторского права. По сути, он получает результат использования программы другим лицом, которое является правомерным владельцем программы, назовем его «первичным пользователем». Фактически конечный пользователь лишь потребляет ту услугу, которую предоставляет ему первичный пользователь. Таким образом, наличие или отсутствие у конечного пользователя экземпляра ПО имеет принципиальное значение для целей квалификации отношений, возникающих в связи с его использованием.

Правовые аспекты использования SaaS в Российской Федерации

В России существуют два основных подхода к договорному регулированию правоотношений, возникающих из использования услуг SaaS, а именно лицензионный договор и договор возмездного оказания услуг.

Что касается первого варианта, т. е. лицензионного договора, то, поскольку речь идет об использовании программного продукта, его функционала и возможностей, предусматривается некоторое использование объекта авторского права. Следовательно, в связи с этим последним аспектом должны применяться правовые нормы, предусмотренные ГК РФ. Тем не менее правомочия, входящие в состав исключительного права в рамках авторского права, регламентируемые ст. 1270 ГК РФ, не подходят для того, чтобы обозначить суть облачного сервиса.

Этот перечень правомочий не является закрытым и дает возможность для «маневра», например, формулируя в заключаемом лицензионном договоре соответствующий способ использования программы как «предоставление доступа к функционалу программного продукта, указанного в Приложении № 1 к лицензионному договору, посредством сети Интернет через учетную запись пользователя», и далее указываются логин и пароль.

Нередко целью заключения лицензионных договоров служит применение льготы по НДС. Однако данный вид договоров может потерять актуальность в связи с отменой соответствующей льготы для иностранного программного обеспечения. С 1 января 2021 г. льгота по НДС действует только для российского ПО, а именно – включенного в единый реестр российских программ для электронных вычислительных машин и баз данных [7].

Второй вариант регулирования правоотношений – договор возмездного оказания услуг. Авторское право и лицензионный договор на предоставление права пользования объектами авторского права тесно связаны с экземпляром программы для ЭВМ, который является основанием для применения именно авторского права. Однако если нет экземпляра, который передается другой стороне (пользователю), то и нет необходимости создавать этот правовой барьер для его использования, ведь все правомочия, входящие в состав авторского права (п. 2 ст. 1270 ГК РФ) так или иначе завязаны на экземпляр, который передается от правообладателя к пользователю.

В случае предоставления удаленного доступа к функционалу программы для ЭВМ большая часть норм авторского права просто не применима. Не будут работать исчерпание прав (ст. 1272 ГК РФ) и право свободного использования компьютерной программы (ст. 1280 ГК РФ), так как они завязаны на статус правомерного владельца экземпляра программы для ЭВМ, а в данном случае экземпляра программы для ЭВМ у конечного пользователя нет.

SaaS здесь нужно рассматривать как услугу, возможность получения некоего полезного эффекта. При этом оплата происходит не за предоставление права использования программного продукта, а за потребление этой услуги. Концепция Pay is youg go (ваш ход – оплата) является одним из ключевых преимуществ облачного сервиса: ты платишь только за то, что ты фактически используешь, и это является одним из ключевых моментов, способствующих росту популярности данной услуги. Указанная концепция характерна для договора возмездного оказания услуг, где платят именно за совершение действия, за потребленную услугу. Нормы о договоре возмездного оказания услуг содержат положения о возможности одностороннего отказа от договора каждой из сторон (ст. 782 ГК РФ). При этом, как следует из Постановления Пленума Верховного Суда РФ от 25.12.2018 г. № 49, если речь идет о коммерческих договорах, стороны могут самостоятельно установить в договоре иные последствия для сторон при расторжении договора [8].

Выход лицензиата из такого соглашения недопустим, если это специально не оговорено в условиях договора. За предоставленное право на использование программы лицензиат обязан выпла-

тить вознаграждение лицензиару, даже если необходимость в применении данного ПО отпала. Эти ключевые аспекты облачного сервиса SaaS, которые отличают его от классической лицензии, характерны именно для договора возмездного оказания услуг.

Таким образом, проанализировав правовую природу данных отношений и преимущества обеих договорных конструкций, видим, что безусловных оснований отнести договор предоставления удаленного доступа к компьютерным программам к разряду лицензионных нет. Наиболее приемлемой конструкцией является договор возмездного оказания услуг. При этом по российскому законодательству можно квалифицировать такого рода соглашения и как лицензионные договоры, и как договоры возмездного оказания услуг в зависимости от налоговых, организационных и маркетинговых соображений. Сложившаяся судебная практика по квалификации заключенных договоров свидетельствует, что имеет место подтверждение судами правомочности заключения как лицензионных договоров, так и договоров возмездного оказания услуг.

Правовые аспекты использования SaaS в Республике Италия

В Италии контракты, касающиеся услуг SaaS, классифицируются юридической наукой по различным критериям. В принципе, существуют возмездные и безвозмездные договоры. В последнем случае, если быть честным, пользователь не обязан платить цену за полученный сервис, но часто он призван оказывать другой вид услуги, частым примером чего является согласие на получение рекламы или использование персональных данных.

В любой из описанных ситуаций поставщик находится в более привилегированном положении, и поэтому обычно условия договора им определены односторонне в формулярах или иных стандартных формах. Таким образом, обычно подлежат применению Правила о договоре присоединения, а в итальянской правовой системе эти правила закреплены в ст. 1341 и ст. 1342 Гражданского кодекса. Кроме того, когда пользователь квалифицируется как потребитель, также применяются правила потребительских договоров, которые в Италии регулируются отдельным кодексом [9]. Недавно в последний кодекс были добавлены специальные положения, направленные на защиту потребителей, заключающих «цифровые контракты» [10].

Наконец, необходимо помнить о правилах защиты персональных данных, вытекающих из законодательства Европейского союза [11]. В отношении последних следует помнить, что в дополнение к фактическим нормативным актам институты Европейского союза все чаще используют кодексы поведения, и важно, чтобы эти кодексы разрабатывались совместно с компаниями сектора, предоставляющего в том числе услуги SaaS.

Таким образом, что касается правовой квалификации контрактов, касающихся услуг SaaS, этот вопрос является весьма спорным, и по нему возникли длительные дебаты среди итальянских ученых. Существует четыре теории по данному вопросу.

Согласно первой теории, это будет договор подряда [12]. Таковой договор предусмотрен ст. 1655–1677 Гражданского кодекса Италии. Однако эта идея открыта для критики по двум причинам. Во-первых, в итальянском законодательстве договор подряда является возмездным договором, тогда как договоры SaaS, как мы уже говорили, часто бесплатны или, во всяком случае, не предусматривают уплату в денежном эквиваленте. Кроме того, заключение договора подряда по своей природе требует проведения переговоров между сторонами, в то время как договоры SaaS обычно заключаются в стандартном порядке путем подписания пользователем формуляров, разработанных поставщиком.

Согласно другому подходу, в этих случаях применяется модель договора хранения [13]. Настоящий договор регулируется ст. 1766–1797 Гражданского кодекса Италии. Точнее сказать, пользователь обязан сохранить ПО, предоставленное ему поставщиком, и вернуть его последнему по окончании договорных отношений. Хотя это мнение весьма оригинально, оно вызывает много затруднений, поскольку обязательства, вытекающие из договорных отношений SaaS, гораздо сложнее и многочисленнее, чем предусмотренные договором хранения. Третий подход предполагает, что контракты SaaS атипичны и, в частности, должны быть оформлены в рамках модели аутсорсинга [14]. Даже эту теорию можно легко критиковать, так как аутсорсинг касается и человеческих ресурсов, а не только материальных, как программное обеспечение в контрактах SaaS.

В сфере итальянской юридической науки на сегодняшний день превалирует четвертая теория, согласно которой к договорным отношениям, касающимся SaaS-услуг, применяется модель договора возмездного оказания услуг. Настоящий договор предусмотрен ст. 1559–1570 Гражданского кодекса Италии. Тем не менее некоторые ученые отмечают, что, хотя обычно применяются правила последнего договора, контрактные отношения SaaS не совсем типичны для него. Основное отличие в договоре возмездного оказания услуг заключается в том, что эти отношения также могут быть безвозмездными, как мы уже говорили. Следовательно, в этих случаях будут применяться не все правила договора возмездного оказания услуг, а только те, которые касаются отдельных типов услуг, предусмотренных этим договором, при условии, что они совместимы с операцией, которую стороны хотят осуществить на практике.

Заключение

При сравнении опыта России и Италии выявляются сходства и различия в отношении правовой базы контрактов, касающихся услуг SaaS. В обеих странах нет законодательства, касающегося таких контрактов, следовательно, необходимо использовать нормы гражданско-правовых договоров. Это создает сложные проблемы как для российских, так и для итальянских ученых, поскольку применять классические договорные схемы к SaaS-сервисам непросто.

Здесь начинаются отличия российского опыта от итальянского. Как отмечалось, в России для квалификации правоотношений, возникающих в связи с использованием SaaS-сервисов, главным образом применялись модели лицензионного договора и договора возмездного оказания услуг. В итальянском опыте, наоборот, точки зрения более разнообразны, а сомнений больше. Если господствующая теория предлагает использовать также и в Италии договор возмездного оказания услуг, то другие существующие подходы относятся к моделям договора подряда, договора хранения или нетипичного аутсорсингового договора.

Новшеством в итальянском опыте является постоянно растущее влияние законодательства Европейского союза, которое демонстрирует более современный подход к этому вопросу. В частности, как мы видели, институты Европейского союза особенно внимательно относятся к аспектам, касающимся защиты персональных данных, и с этой целью способствуют разработке кодексов поведения, написанных с участием предпринимателей, работающих в секторе ИТ. Среди итальянских ученых широко распространено мнение, согласно которому вопрос регулирования SaaS-сервисов, вероятно, будет решен благодаря этому новому подходу [15].

Очевидно, что и в России, и в Италии сложности регулирования и квалификации договорных отношений SaaS-услуг связаны прежде всего с тем, что на этот вопрос оказывает влияние бурная технологическая эволюция, за которой законодатель, ученые и судьи едва поспевают.

Библиографический список

1. *Frosini V.* L'orizzonte giuridico dell'Internet // *Diritto dell'informazione e dell'informatica*. 2000. № 2. P. 271–280.
2. *Савельев А. И.* Электронная коммерция в России и за рубежом: правовое регулирование. URL: <http://www.consultant.ru/cons/cgi/online.cgi?req=doc&ts=199901854506300170038262751&cacheid=2304B094FDCE3075A06290AB5EA19B7E&mode=splus&md=1371A3137DC0BC4F1883C86344732B99&base=CMB&n=18241#k0VjYXT11bvBH3542> (дата обращения: 09.03.2023).
3. Politecnico di Milano. Report 2020 dell'Osservatorio della Trasformazione Digitale. URL: <https://www.osservatori.net/it/ricerche/osservatori-attivi/cloudtransformation> (дата обращения: 09.03.2023).
4. *Bocchini R.* I contratti di somministrazione e distribuzione. Torino: UTET, 2011. 165 p.
5. *Mell P.* The NIST Definition of Cloud Computing. URL: <https://csrc.nist.gov/publications/detail/sp/800-145/final> (дата обращения: 09.03.2023).
6. *Hon W.K., Millard C., Walden I.* Negotiating Cloud Contracts: Looking at Clouds from Both Sides Now // *Stanford Technology Law Review*. 2012. № 1. P. 83–133.
7. Федеральный закон от 31.07.2020 № 265-ФЗ «О внесении изменений в часть вторую Налогового кодекса Российской Федерации». URL: http://www.consultant.ru/document/cons_doc_LAW_358732/ (дата обращения: 09.03.2023).

8. Постановление Пленума Верховного суда РФ от 25.12.2018 № 49 «О некоторых вопросах применения общих положений Гражданского кодекса Российской Федерации о заключении и толковании договора». URL: http://www.consultant.ru/document/cons_doc_LAW_314779/ (дата обращения: 09.03.2023).

9. Кодекс потребителей от 6 сентября 2005 № 206. URL: <https://www.mise.gov.it/images/stories/impresa/consumatori/CdConsumo2012.pdf> (дата обращения: 09.03.2023).

10. Директива ЕС № 2019/770. URL: <https://eur-lex.europa.eu/legal-content/EN/TXT/PDF/?uri=CELEX:32019L0770> (дата обращения: 09.03.2023).

11. Регламент ЕС № 2016/679. URL: <https://eur-lex.europa.eu/legal-content/EN/TXT/PDF/?uri=CELEX:32016R0679> (дата обращения: 09.03.2023).

12. *Pirozzi F.* Il cloud computing. Lex mercatoria e tutela dei dati. Milano: Giuffrè, 2016. 126 p.

13. *Sicchiero G.* Il contratto di deposito di beni immateriali: i-cloud e files upload // *Contratto e impresa*. 2018. № 2. P. 681–713.

14. *Mantelero A.* Il contratto per l'erogazione alle imprese di servizi di cloud computing // *Contratto e impresa*. 2012. № 2. P. 1218–1222.

15. *Trubiani F.* I contratti di cloud computing: natura, contenuti e qualificazione giuridica // *Diritto dell'Informazione e dell'Informatica*. 2022. № 2. P. 395–465.

УДК 338

Е. С. Остафичук

студент Санкт-Петербургского политехнического университета Петра Великого

Ю. А. Дуболазова – кандидат экономических наук, доцент – научный руководитель

ESG-ТРАНСФОРМАЦИЯ МОДЕЛИ ВЕДЕНИЯ БИЗНЕСА В РОССИИ

Совокупность стандартов управления компанией ESG – Environmental, Social and Governance – в переводе означает «окружающая среда, социальные вопросы и управленческие практики». Социальная ответственность корпораций стала ключевым элементом для многих компаний, которые стремятся не только развиваться экономически, но и укрепить свой потенциал в области защиты экологии.

Кроме традиционных финансовых показателей, таких как доходность и прибыль, ESG стремится определить влияние компании на окружающую среду, в частности на уменьшение выбросов парниковых газов и использования ресурсов, а также обеспечить безопасные условия труда и стимулировать развитие местного сообщества [1, с. 617]. Причины, которые объясняют необходимость перехода на ESG-принципы ведения экономической деятельности, представлены на рисунке.



Факторы, влияющие на развитие ESG-концепции

ESG – инструмент для создания устойчивых и ответственных форм ведения бизнеса, который становится все более актуальным и важным для инвесторов и компаний в различных отраслях. Это связано с растущим интересом потребителей и общественности к социальной ответственности бизнеса и его вкладу в устойчивое развитие, а также с увеличивающейся конкуренцией на рынке при принятии решений о финансировании и инвестировании [2, с. 1022]. ESG-подходы были сформулированы ООН в 2006 г. в документе «Принципы ответственного инвестирования», включающем набор из шести положений, направленных на интеграцию социальных, экологических и корпоративных управленческих факторов в инвестиционный процесс [3, с. 94]. Каждый год этот перечень расширяется. Сегодня он состоит уже из 17 позиций, девять из них касаются экологии. Согласно документу «Принципы ответственного инвестирования» ООН, основополагающими являются шесть принципов, которые заключаются в необходимости:

- учитывать ESG при инвестировании;
- учитывать ESG при управлении компанией;
- требовать раскрытия ESG-информации;
- содействовать реализации ESG-принципов;
- сотрудничать с организациями, работающими по ESG-принципам;

– делиться информацией по реализации ESG-принципов.

Сегодня ESG-инвестирование становится все более популярным во всем мире. Некоторые страны имеют огромный опыт применения ESG, результатом чего является хорошо развитая национальная экосистема. По данным британской аудиторско-консалтинговой компании EY, 97% инвесторов сегодня ориентируются на индекс ESG, принимая решения, куда вложить деньги. Таким образом, по своей популярности ESG может сравниться с оценкой кредитного рейтинга, одного из ключевых показателей для инвесторов. Но несмотря на то, что ESG-факторы стали одними из ключевых показателей для инвесторов, единой методологии присвоения рейтинга компаниям на их основе пока не существует. Принципы ESG основаны на доброй воле компаний, прозрачности и ответственности.

Согласно последним данным, несколько из наиболее прогрессивных и активных стран в области ESG-инвестирования находятся в Европе, среди них: Дания, Норвегия и Швеция, Испания, Нидерланды, Франция и Германия.

Хотя Россия также осознает важность ESG-инвестирования, и все больше компаний внедряют подход ESG в свою деятельность, она пока отстает от некоторых стран в этом отношении [4, с.33]. RAEX, или Агентство по рейтингу экологической, социальной и управленческой–ответственности, выпускает ежегодный рейтинг – средневзвешенный ESG-индекс для 50 крупнейших российских компаний на основании оценки их степени социальной, экологической и управленческой ответственности. В 2019 г. в топ-5 попали: «Лукойл», «Татнефть», «Газпром», «Норильский никель» и «Россети». Рейтинг RAEX не учитывает компании из финансового сектора, телекоммуникаций и ритейла, поскольку эти отрасли экономики оказывают минимальное воздействие на окружающую среду и общество. Однако оценка ESG-показателей данных секторов все еще может быть важной для инвесторов, заинтересованных в инвестировании в компании с высокой социальной, экологической и управленческой ответственностью [5].

Рассмотрим деятельность топ-5 компаний, вошедших в рейтинг RAEX в 2019 г.

«Лукойл» – нефтяная компания, вторая по объемам нефтедобычи в России, которая внедряет принципы устойчивого развития в свою бизнес-стратегию. Стремится к снижению выбросов вредных веществ и углеродного следа, развивает возобновляемые источники энергии и работает над повышением эффективности использования ресурсов.

«Татнефть» – компания – добытчик нефти в России. Активно внедряет в деятельность принципы устойчивого развития и стремится к улучшению своих показателей ESG. Осуществляет ряд инициатив и мер по защите окружающей среды, общественной безопасности, поддержке социально-значимых проектов и улучшению качества жизни населения.

«Газпром» – российская вертикально-интегрированная нефтяная компания, работающая на основе принципов устойчивого развития. Внедряет новые технологии для снижения воздействия своей деятельности на окружающую среду, а также продвигает использование возобновляемых источников энергии.

«Норникель» – передовой производитель никеля и палладия в мире, который также внедряет подход ESG. Работает над снижением своего углеродного следа и воздействия на окружающую среду, а также поддерживает своих работников и социальные проекты.

«Россети» как государственная компания также придает важность социальной, экологической и управленческой ответственности в осуществляемой деятельности и регулярно информирует общественность о результатах своих усилий в этой области. Среди приоритетных направлений деятельности компании в области ESG могут быть выделены энергосбережение, экология, управление рисками, спонсирование социально значимых проектов, благотворительность, социальная поддержка и обучение молодежи.

Также стоит отметить деятельность ПАО «Сбербанк» и АФК «Система».

«Сбербанк» – крупнейший банковский институт в России, активно интегрирует подход ESG в свою деятельность. Банк работает над снижением своей экологической нагрузки, поддерживает социальные и экологические проекты и планирует бизнес с учетом рисков и принципов устойчивого развития.

АФК «Система» – российская холдинговая компания, признающая важность вопросов экологии, социальной ответственности и управления рисками, связанными с климатическими изменениями. Работает над снижением своего углеродного следа, поощряет внедрение возобновляемых источников энергии, а также принимает меры для улучшения своих социальных показателей.

Таким образом, ESG-концепция уже нашла применение в российском бизнесе. Ее внедрение и развитие влекут необходимость в развитии экологических и социальных инноваций, что приведет к более устойчивому и ответственному развитию российской экономики. В целом все больше отечественных компаний в разных отраслях стараются применять подход ESG в своей деятельности, чтобы отвечать запросам инвесторов, обеспечивать устойчивое развитие бизнеса, а также способствовать экологической и социальной ответственности.

Библиографический список

1. Буякова А. В., Завьялова Е. Б. ESG-инвестирование: новое слово или новый смысл? // Вестник российского университета дружбы народов. Серия: экономика. 2021. № 4. С. 613–625.
2. Наумова И. В. Актуальность ESG-трансформации в современных условиях // Экономика и предпринимательство. 2022. № 2. С. 1021–1023.
3. Мишура Л. Г., Александрова В. С. Концепция устойчивого развития и ESG-трансформация общества – вызовы современности // Modern Economy Success. 2022. № 2. С. 93–96.
4. Козырев Н.А., Маркина А. М. Перспективы развития принципов управления ESG в России // Вестник евразийской науки. 2022. № 1. С. 1–9.
5. ESG: что это такое и зачем это российским компаниям? // Экология России. URL: <https://ecologyofrussia.ru/egs/> (дата обращения: 16.05.2023).

УДК 658.64

Е. А. Пихтярев

студент кафедры бизнес-информатики и менеджмента

И. В. Усикова – кандидат технических наук, доцент – научный руководитель

УСЛОВНОЕ ДЕПОНИРОВАНИЕ ИСХОДНОГО КОДА

В последние годы происходит ускоренная цифровизация практически всех сфер жизни. Все больше продуктов, услуг и способов доступа к ним переходят в электронную форму. Это позволяет экономить время и делать продукты и услуги значительно более доступными независимо от места нахождения потребителя.

Данный процесс влечет за собой значительные инвестиции в создание новых и совершенствование старых цифровых продуктов и платформ в самых разных сферах бизнеса, таких как банковский сектор, ритейл, услуги и др. Благодаря этому растет количество контрактов на создание программных продуктов, работающих в современной цифровой экономике. Перед юристами ставятся новые серьезные задачи по формированию работающих договорных конструкций, позволяющих сторонам добиться выгодного им экономического результата и минимизировать возможные риски [1].

Одной из таких конструкций является условное депонирование исходного кода. Изначально необходимо разобраться, что такое исходный код, и что предлагает условное депонирование.

Исходный код – это набор инструкций, написанных программистом с использованием компьютерного языка программирования. Он содержит объявления, правила, функции и циклы. Программы могут содержать один или несколько текстовых файлов исходного кода, которые должны храниться на жестком диске компьютера, в базе данных или печататься в сборниках фрагментов кода.

Условное депонирование, или эскроу (от англ. escrow), – это юридическое понятие, описывающее финансовое соглашение, в соответствии с которым активы или деньги хранятся третьей стороной от имени двух других сторон.

Эскроу исходного кода – это своего рода «посредническое соглашение» между поставщиками программного обеспечения (лицензиар) и клиентами (бенефициар, лицензиат) для обеспечения поддержки программных приложений и платформ независимо от любых изменений, которые могут произойти с поставщиком. Это предполагает, что поставщик делится исходным кодом с агентом условного депонирования. Цель депонирования исходного кода – обеспечение постоянной доступности поддержки и обслуживания программного обеспечения [2].

Проще говоря, соглашение об условном депонировании исходного кода – это соглашение, которое защищает обе стороны, лицензиара и лицензиата. Его цель – предоставить лицензиату доступ к исходному коду поставщика программного обеспечения при наступлении согласованных событий. Это конкретное событие называется событием выпуска или условиями выпуска. Компании обычно запрашивают исходные коды для защиты своей интеллектуальной собственности. Исходный код содержит инструкции, которые создают саму программу, которая может быть преобразована в исполняемую программу с помощью объектного кода для запуска программного обеспечения должным образом.

В правовой системе США активно используется эскроу исходного кода. Исходный программный код размещается на специальном сервере третьей стороны (эскроу-агента), которая проводит экспертизу программного кода (удостоверяет его соответствие требованиям) и хранит его в течение определенного времени, выдавая только при наступлении оговоренных условий [3].

Необходимость в условном депонировании исходного кода возникла потому, что клиенты хотели получить железные гарантии того, что услуги программного обеспечения будут поддерживаться, но поставщики не хотели передавать копии исходного кода программного обеспечения клиентам по очевидным причинам, в том числе по соображениям частной разработки и интеллектуальной собственности. В качестве решения этого конфликта интересов условное депонирование исходного кода гарантирует, что лицензиат получает доступ к исходному коду только тогда, когда

обслуживание программного обеспечения не может быть обеспечено иным образом, как это определено в договорных условиях.

С точки зрения клиентов, условное депонирование исходного кода является своего рода гарантией их инвестиций в программное обеспечение. Оно защищает обе стороны и помогает в общем управлении изменениями. При заключении лицензионного соглашения на программное обеспечение любой разумный лицензиат должен взвесить непредвиденные обстоятельства на случай, если разработчик или лицензиар обанкротятся либо станут неплатежеспособными.

Услуга, предоставляемая агентом условного депонирования, как правило бизнесом, предназначена для этой цели и независимым от любой из сторон, заключается главным образом в получении исходного кода от лицензиара и передаче его лицензиату только при соблюдении условий, указанных в соглашении об условном депонировании.

Соглашения об условном депонировании исходного кода предусматривают:

- определение предмета и области условного депонирования. Обычно это исходный код определенного программного обеспечения, сопровождаемый всем, что требуется лицензиату для самостоятельного обслуживания программного обеспечения, например документацией, программными средствами или специализированным оборудованием;

- необходимость депонирования лицензиаром обновленных версий программного обеспечения через определенные промежутки времени;

- определение условий, которые должны быть выполнены для агента, чтобы передать исходный код лицензиату. Типичные условия включают банкротство лицензиара, отмену проекта по разработке программного обеспечения или явное нежелание лицензиара выполнять свои договорные обязательства по обслуживанию. Поскольку лицензиату часто важно, чтобы код был выпущен как можно скорее после выполнения условий, условия, как правило, формулируются как можно более четко и недвусмысленно;

- ограниченность прав, полученных лицензиатом в отношении исходного кода после выпуска программного обеспечения. Эти права чаще всего ограничены и могут включать право изменять исходный код с целью исправления ошибок или право продолжать независимую разработку программного обеспечения;

- определение услуг, предоставляемых агентом условного депонирования, помимо простого хранения исходного кода. Специализированные агенты могут, например, проверять, что носитель исходного кода доступен для чтения, или даже создавать программное обеспечение на основе исходного кода, проверяя, соответствуют ли его функции двоичной версии, используемой лицензиатом;

- необходимость предусмотреть, что неконкурентоспособные положения лицензионного соглашения, любые, которые запрещают лицензиату нанимать сотрудников лицензиара, являются недействительными в случае выполнения условий выпуска, позволяющих лицензиату приобрести ноу-хау, необходимое для обслуживания программного обеспечения;

- планирование комиссии, причитающейся эскроу-агенту за его услуги [4].

Условное депонирование исходного кода в России является одним из способов защиты авторских прав на программное обеспечение. Оно предполагает официальное сохранение исходного кода в специализированных организациях, таких как нотариус или депозитарий, с условием, которое оговаривается между сторонами. В России есть ряд законов и нормативных актов, регулирующих процесс депонирования, например Постановление Правительства РФ «Об утверждении дополнительных требований к программам для электронных вычислительных машин и базам данных, сведения о которых включены в реестр российского программного обеспечения, и внесении изменений в Правила формирования и ведения единого реестра российских программ для электронных вычислительных машин и баз данных». При решении правовых вопросов, связанных с эскроу, стороны должны соблюдать требования этих правовых документов, а также учитывать судебную практику.

Условное депонирование исходного кода жизненно важно для лицензиаров программного обеспечения, поскольку их стратегия заключается в защите интеллектуальной собственности, связанной с ними. Лицензиаты, с другой стороны, сталкиваются с трудностями при доступе к исходно-

му коду, необходимому для ведения их бизнеса. Таким образом, нужно тщательно утверждать требования соглашения об условном депонировании в исходном коде.

Библиографический список

1. *Ралько В. В.* Эскроу программного кода и нотариальное депонирование // Российское право: образование, практика, наука. 2020. № 6. С. 56–62.
2. *Bakshi S.* How Important Is Source Code Escrow. URL: <https://www.isaca.org/resources/news-and-trends/newsletters/atisaca/2022/volume-42/how-important-is-source-code-escrow> (дата обращения: 28.02.2023).
3. *Overly M. R.* A Guide to IT Contracting. Checklists, Tools, and Techniques. BR.: CRC Press, 2021. 448 p.
4. *Heusler B.* IT-Vertragsrecht. Z.: Orell Füssli, 2004. 314 p.

УДК 339.138

И. Федоров

студент кафедры бизнес-информатики и менеджмента

Г. А. Плотников – ассистент – научный руководитель

ПРОБЛЕМЫ ПРОДВИЖЕНИЯ САЙТА ДЛЯ СТРИМИНГА

Стриминговые платформы используются для потокового вещания, в первую очередь для создания контента в режиме реального времени и трансляции зрителям по всему миру. Провайдер потокового вещания подает информацию в режиме реального времени, собирая пользователей по интересам со всей планеты. Задавая вопросом, что такое стриминговый сервис, следует честно сказать, что это эффективный способ заработка для стримеров и развлечение для сотен миллионов зрителей. Многие пользователи Сети не знают, где лучше проводить стримы или смотреть их. Это обусловлено тем, что современный интернет предлагает множество подобных сервисов. На данный момент достаточно сложно выделить лучшие стриминговые платформы. Рассмотрим наиболее популярные площадки, которые позволяют проводить стримы: Twitch, Youtube и Trovo.

Twitch – одна из популярнейших платформ для стриминга, направленная на прямые эфиры, имеющая подробное деление на категории, предоставляющая ресурсы не только для игр, но и проведения IRL-стримов (in real life «в реальной жизни»). Также предусмотрены программы поддержки стримеров в виде компаньонской и партнерской программы. Компаньонская программа дает доступ к интерактиву для зрителей и возможности монетизации для авторов. Партнерская программа включает помощь в продвижении канала от платформы, расширение интерактивных возможностей в общении со зрителями и выгодные условия монетизации.

Youtube – платформа, более известная как видеохостинг, предоставляющий пользователям услуги хранения, доставки и показа видео, но также с предусмотренной возможностью стриминга. Ветвь стриминга менее популярна на Youtube, чем формат видео, и из-за этого функций для стримеров значительно меньше, чем на аналогичных площадках, ориентированных только на стриминг.

Trovo – азиатский аналог Twitch, ориентированный на стриминг игрового геймплея. Платформа создана в 2020 г., из-за чего она уступает Twitch по ряду критериев, но имеет множество уникальных функций, например мана (мана). Мана – это баллы, которые даются за просмотр любых стримов на Trovo (если зритель зарегистрирован и зашел под своей учетной записью). За пять минут просмотра стрима дают 20 мана. В день обычный пользователь, без подписки Trovo Ace или Trovo Ace+, может накопить до 960 мана. Баллы используются для взаимодействия зрителей с автором. Автор может настроить награды за баллы. Это могут быть выделенные сообщения, открытие смайлов, доступных только платным подписчикам.

Рассмотрим главные проблемы видеостриминга, связанные с ограничениями пропускной способности; совместимостью устройств; задержкой и надежностью.

Ограничения пропускной способности – проблема, с которой сталкивался каждый пользователь. Отрасль достигла значительных успехов в областях широкополосного доступа, разрешения видео и стриминга. Тем не менее видео с более высоким разрешением представляет новые проблемы, поскольку сети с большей вероятностью могут столкнуться с кризисом пропускной способности. По мере увеличения числа «корд-каттеров» и потребителей, просматривающих онлайн-видео, проблемы с ограничением пропускной способности будут усугубляться [1]. Зрители захотят смотреть выбранный контент с самым высоким разрешением. Чтобы гарантировать высокое качество видео для зрителей, провайдеры должны использовать алгоритмы сильного сжатия. Для этого может использоваться двух-проходное кодирование. При передаче видео удаляется схожая информация, так что ее можно передать один раз, а не для каждого кадра.

Совместимость устройств, обеспечивающих максимальный охват зрителей, где бы они ни находились, – еще одна проблема, с которой все еще сталкиваются провайдеры. Сегодня полностью адаптивные потоки могут приспосабливаться к любым разрешениям и битрейтам. При этом провайдеру по-прежнему необходимо решать, следует ли раздавать несколько потоков на одного поставщика услуг или отправлять один поток и перекодировать его для эффективной работы с ви-

део высокого качества на нескольких устройствах. Рациональным решением следует считать вариант отправки одного потока поставщику услуг и его перекодирование для множества устройств. Это позволяет распространителю видео сохранять полосу пропускания менее загруженной и предотвращать общую задержку [1]. В сегодняшнем насыщенном медиаландшафте необходимо решить технологические проблемы, чтобы сохранить зрителей и обеспечить прибыльность. Создание высококачественного контента выступает ключевым отличием стриминговых сервисов, тем не менее он бесполезен, если зрители не смогут его посмотреть. Обеспечение быстрой доставки больших видеофайлов без задержек и просмотр в любое время и в любом месте имеют первостепенное значение для успеха сервиса.

Проблемы с задержкой и надежностью можно считать наиболее распространенными. При высоком разрешении и битрейте передается большое количество данных, и этот объем может приводить к проблемам с задержкой и надежностью. Зрители часто сталкиваются со сценарием, когда видеопоток начинает отставать или полностью пропадет в ключевой момент. Решение для предотвращения задержки заключается в использовании нескольких сетей доставки контента типа CDN (Content Delivery Network) или SD-CDN (Software Defined Content Delivery Network), используя которые стриминговые сервисы могут получить доступ к лучшей сети, когда они в этом нуждаются больше всего. Это решение позволит «умным» плеерам анализировать активность пользователя, и определять, когда изменение сети улучшит качество просмотра [2].

Проблемы с задержкой видеопотока для пользователей из России всегда актуальны, так как большая часть сервисов не располагает серверами на территории РФ, в связи с чем проблемы испытывают и авторы, и зрители. Проблема с доступностью сервисов стала актуальной из-за геополитической ситуации в мире. Если наиболее популярные платформы будут заблокированы, то огромное количество людей лишится места для воплощения хобби и заработка.

Рассмотрим российские аналоги, уже представленные на рынке, – WASD и VK live.

WASD – новая стриминговая платформа от МТС, предлагающая целую систему развития, открывающую дорогу стримерам и киберспортсменам. Стримерская платформа WASD собирается поддерживать талантливых авторов, которым сложно добиться популярности. Их система достаточно прозрачна: для своих пользователей они разработали систему продвижения трансляций, похожую на небольшую квест. Чтобы закрепить свой стрим на главной странице сервиса, стримеру нужно выполнять простые задания в профиле и зарабатывать очки опыта. Именно их потом можно будет потратить на саморекламу. Помимо этого, каждые три месяца на WASD проходит Лига стримеров, где самые активные и талантливые стримеры борются за призовой фонд в 5 млн руб. Лучших определяют по рейтинговой таблице, место в которой можно занять благодаря регулярным трансляциям и похвалам от зрителей.

VK live – стриминговая платформа от ВК-групп, в стриминговый сервис можно попасть буквально из магазина Vk play. Платформа обладает интуитивно понятным интерфейсом и для авторов, и для зрителей, благодаря которому новичкам будет легко освоиться. Баннеры прекрасно настраиваются у всех авторов, под трансляцией можно оформить нужную информацию. Категории трансляций делятся на видеоигровые и лайфстайл. Настройка стрима тоже стандартная, есть возможность подключить платформу монетизации авторского контента boosty [3]. Подключив ее, потенциальный стример запустится не с нулем подписчиков, а с аудиторией своей платформы boosty. Для поддержки авторов есть сезоны наград, по окончании которых, авторы средних и небольших каналов смогут получить денежное вознаграждение за свою деятельность.

Сравнив посещаемость двух наиболее популярных российских стриминговых платформ (рис. 1), можно увидеть, что за первые три месяца 2023 г. популярность VK выросла, а аудитория WASD значительно уменьшилась. Если тенденция продолжится, то WASD необходимо оперативно вносить значительные изменения в платформу или уходить с данного рынка для минимизации финансовых потерь.

Если среди российских стриминговых платформ VK live явно выигрывает в популярности у WASD, то иностранным платформам она конкуренцию не составляет. На рис. 2 представлено сравнение посещаемости VK live и Twitch.



Рис. 1. Посещаемость стриминговых платформ VK live и WAsD за январь–март 2023 г., млн чел. [4]



Рис. 2. Сравнение посещаемости стриминговых платформ VK live и Twitch за период январь–март 2023 г., млрд чел. [4]

Для российских пользователей ситуация усугубляется санкциями, поэтому будет лучше перейти на российские аналоги, из которых наиболее предпочтительный – VK live. Эту платформу необходимо продвигать для обеспечения ее конкурентоспособности относительно западных сервисов. Для этого можно использовать различные инструменты, такие как:

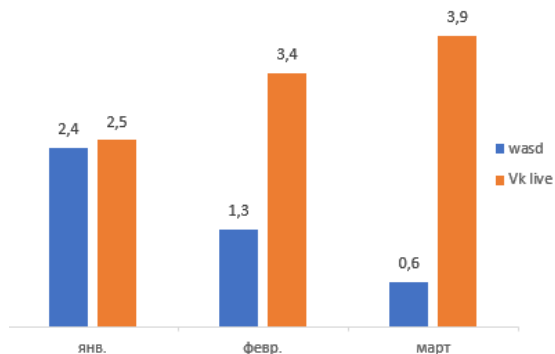
- контекстная реклама на игровых ресурсах в целях привлечения пользователей;
- реклама с помощью популярных стримеров;
- реклама в поисковых машинах.

Таким образом, на российском рынке есть аналоги западным сервисам, но самый привлекательный всего один – Vk Live. Уже сейчас необходимо заняться его продвижением, а не ждать блокировок других стриминговых площадок или прекращения их деятельности на территории Российской Федерации. Для этого следует воспользоваться всеми известными инструментами продвижения и маркетинга, которые позволят сделать сервис от VK более известным. Остается надеяться, что данная площадка будет не только популярной, но и стабильной с точки зрения качества оказываемых услуг, обладающей доработанной технологией кодирования изображения без потери качества и минимальными задержками в работе.

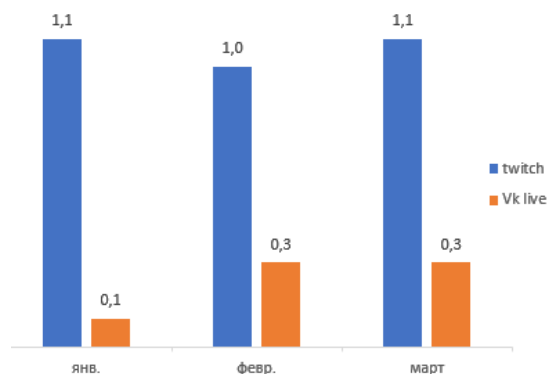
Библиографический список

1. Что такое TROVO и его фишки // RastyAirsoft. URL: <https://dzen.ru/a/YikBQxMYUickgllp> (дата обращения: 10.04.2023).
2. Три проблемы видеостриминга, с которыми мы все еще сталкиваемся сегодня, и способы их решения. URL: <https://ruvod.com/tri-problemy-videostriminga-s-kotoryimi-my-vse-eshhe-stalkivaemsa-segodnya-i-sposoby-ih-resheniya> (дата обращения: 12.04.2023).
3. Slow Down. Все уходим на VK play live? URL: https://stopgame.ru/blogs/topic/111514/vse_uhodim_na_vk_play_live (дата обращения: 10.04.2023).
4. Similarweb: сайт для сравнения посещаемости интернет-ресурсов. URL: <https://www.similarweb.com> (дата обращения 10.04.2023).

УДК 631.15

И. В. Шляпов, Н. В. Маюка

магистранты кафедры бизнес-информатики и менеджмента

М. Л. Кривчевский – доктор технических наук, профессор – научный руководитель

**ПОВЫШЕНИЕ ЭФФЕКТИВНОСТИ ЭКСПЛУАТАЦИИ АВТОПАРКА
НА ПРЕДПРИЯТИЯХ АГРОПРОМЫШЛЕННОГО КОМПЛЕКСА
ПУТЕМ ВНЕДРЕНИЯ ИНФОРМАЦИОННЫХ СИСТЕМ**

Развитие сельского хозяйства на протяжении всей истории играло особую роль в формировании экономики России. Согласно статистическим данным, в 2020 г. валовая добавленная стоимость агропромышленного комплекса (АПК) составила 6,3% от общей валовой добавленной стоимости РФ, т. е. значительную долю. Кроме того, АПК является крупнейшим работодателем в России. В этой сфере занято около 10% населения страны [1].

Обладая самой большой территорией и внушительными природными ресурсами, Россия всегда была одним из лидеров мирового сельского хозяйства. Однако с развитием механизации и технологий сельское хозяйство стало более зависимым от других отраслей промышленности. Успешное ведение земледелия и животноводства перестало быть единственной составляющей успеха.

В XXI в. с развитием информационных технологий отставание АПК стран с низким уровнем цифровизации от новых лидеров стало все более заметным. Теперь успех сельского хозяйства во многом определяют именно новейшие средства автоматизации процессов и цифровые инструменты.

С течением времени и сами процессы внутри хозяйств изменились, во многом также под влиянием технологий. Появилось множество возможностей для повышения эффективности и оптимизации этапов ведения хозяйства, таких как: производство, документооборот, учет, бухгалтерия и др.

Правильно выстроенные логистические процессы – важный фактор успеха функционирования современного бизнеса. Недостатки в этой области могут привести к серьезным проблемам, таким как задержки в поставках, потери товаров и дополнительные расходы на транспортировку. В сельском хозяйстве качество логистики напрямую влияет на повышение эффективности производства, снижение затрат на транспортировку и хранение сырья, улучшение качества и безопасности конечной продукции. В растениеводческих хозяйствах транспорт является основой производства.

Основными направлениями для автоматизации логистических процессов в сфере АПК являются замена ручного труда «умными системами», а также технологии контроля за транспортными средствами.

Применение автономных тракторов способно привести к значительному снижению расходов на оплату труда, уменьшению издержек на обслуживание устаревшей техники и повышению эффективности агробизнеса. Беспилотные тракторы были разработаны еще в начале 1940-х гг. Их автором был Фрэнк Андерсон. В 1950-х гг. компания «Форд» также разработала беспилотный трактор, но он не был запущен в производство, так как из-за его конструкции возникали проблемы с управлением кабелями по всему полю. И только появление современных компьютеров и технологий GPS позволило воплотить идею беспилотных тракторов в реальность.

Один из ярких примеров концепта роботизированного трактора представлен компанией Case IH в 2016 г. Автономный трактор был создан с учетом инновационного интерактивного интерфейса, который позволяет оператору удаленно отслеживать предварительно запрограммированные операции. Бортовая система автоматически выбирает наиболее эффективные пути в зависимости от почвы, препятствий и наличия другой техники на поле. Оператор может наблюдать и изменять маршруты на компьютере или планшете [2].

Компанией John Deere разработан беспилотный опрыскиватель, который может быть использован на полях площадью до 1,8 тыс. га, обеспечивая точное и равномерное распределение химических веществ, вносимых в почву для повышения урожайности. Naïo Technologies Oz представила беспилотный инструмент для сбора урожая, который может автоматически собирать фрукты и овощи, определять их зрелость. Это лишь несколько примеров использования беспилотных технологий в сельском

хозяйстве. Направление, связанное с разработкой беспилотного транспорта, активно развивается, и новые модели сельскохозяйственной автономной техники появляются регулярно.

Технологии контроля за транспортными средствами и процессами являются наиболее изученными и распространёнными. Чаще всего это системы мониторинга с применением интернета вещей (датчиков, контроллеров). GPS-мониторинг – одна из таких систем. Она позволяет отслеживать местоположение транспорта с помощью спутниковых сигналов. Так можно улучшить контроль за перемещением транспорта, оптимизировать маршруты и расходы на топливо. Часто используются электронные блокировки. Это устройства, которые позволяют управлять доступом к транспортному средству, улучшить контроль за использованием транспорта, предотвратить кражу и злоупотребление использованием.

Тахографы – устройства, которые записывают данные о работе водителя и транспорта, такие как время работы, скорость и расстояние. Это помогает контролировать соблюдение правил дорожного движения и повысить безопасность на дорогах.

Помимо обеспечения безопасности и оптимизации, цифровые системы помогают в прогнозировании и контроле эксплуатации транспортных средств. Осуществляя мониторинг пробега транспортных средств, можно контролировать износ деталей и своевременно обслуживать автопарк. Мониторинг пробега помогает планировать бюджет на обслуживание, сервис и топливо.

На отечественном рынке появляется программное обеспечение (ПО) для оптимизации маршрутов. Сейчас такое ПО используется в основном для внутригородской логистики, однако оно может быть адаптировано под нужды сельского хозяйства. Подобные сервисы помогут максимально эффективно использовать мощности автопарка, минимизировать холостой пробег и позволят равномерно распределять нагрузку на транспорт и работающих с ним сотрудников. В период посевных работ, когда возможность проведения работ обусловлена множеством факторов, такие технологии планирования и контроля транспорта позволят распределить мощности и оптимизировать процесс доставки сельскохозяйственной продукции, обеспечивая максимальную эффективность всей сельскохозяйственной цепочки.

Стоит понимать, что ключевое влияние на цифровизацию логистических процессов оказывают факторы среды, поддержка предприятий со стороны государства. Развитие инфраструктуры, в особенности дорог и телекоммуникационных сетей, определяет возможность использования современного транспорта, влияя на долговечность его службы.

Использование технологий в логистике обосновано и подтверждено исследованиями и практическим опытом. Исследование, проведенное компанией Agro-Insight, показало, что оптимизация логистических процессов может увеличить доходность растениеводческих предприятий на 15–20% благодаря уменьшению затрат на транспортировку и улучшению качества продукции [3].

По данным Международного банка, в 2023 г. Россия занимает 88-е место среди 140 стран по уровню развития логистической системы LPI (Logistics Performance Index) по сравнению с 75-м местом в 2018 г. [4]. Низкие позиции России в рейтинге говорят о необходимости работы в направлении развития транспортной сети и логистики в целом. Помимо развития дорог и инфраструктуры, особо важно развитие коммерческого транспорта, его эффективного использования на производствах, в том числе сельскохозяйственных. Современные технологические инструменты будут ключом к решению проблем с автопарком. Для успешного внедрения технологий, связанных с транспортом, на растениеводческих предприятиях АПК государство должно создать соответствующие условия.

Библиографический список

1. Патрушев Д. Н. Ежегодный доклад о развитии АПК РФ. URL: <https://mcx.gov.ru/upload/iblock/907/90710c086861f64c07c2fd67ec43db0c.pdf> (дата обращения: 14.04.2023).
2. Шееченко А. В., Мещеряков П. В., Мигачев А. Н. Обзор состояния мирового рынка робототехники для сельского хозяйства. Ч. 1. Беспилотная агротехника // Проблемы управления 2019. № 5. URL: http://pu.mtas.ru/archive/pu_519.php (дата обращения: 05.03.2023).
3. Денисенко Е. Б. Логистика в АПК: тенденции и перспективы развития. URL: <https://agro-insight.ru/analytics/logistika-narastenievodcheskihpredpriyatiyahkak-povyisit-effektivnost/> (дата обращения: 14.04.2023).
4. Global Ranking 2023. URL: <https://lpi.worldbank.org/international/global> (дата обращения: 14.04.2023).

Международное предпринимательство

УДК 327.35

В. А. Бубнова

студент кафедры международного предпринимательства

Д. Н. Иванов – кандидат исторических наук – научный руководитель**БЛИЖНИЙ ВОСТОК КАК ЧАСТЬ КОНФРОНТАЦИИ РОССИИ И США**

На сегодняшний день регион Ближнего Востока – стратегически важный объект в системе международных отношений. На протяжении десятилетий это пространство являлось и продолжает быть зоной столкновения национальных интересов крупнейших мировых держав. Распад биполярной структуры международных отношений в начале 1990-х гг. привел к серьезным изменениям в разделе сфер влияния на мировой арене между ведущими странами. Распад СССР и прекращение существования Варшавского блока привели к тому, что Североатлантический альянс (НАТО) остался единственным сильным мировым военным блоком, страны-участницы которого обладали возможностями, амбициями и были готовы принимать и принимают участие в большинстве крупных вооруженных конфликтов в мире, в том числе на Ближнем Востоке. Наделив себя полномочиями и функциями мирового арбитра, союз США – НАТО фактически вытеснил ООН и прочие международные институты обеспечения и поддержания безопасности, серьезно ограничив их возможности [1, с. 551]. В результате США стали претендовать на роль единственного мирового лидера, политического полюса, гегемона, а отсутствие конкурентов привело к формированию Вашингтоном модели плюралистической однополярности [2].

Противостояние США и России в странах Ближнего Востока начало активно развиваться после Мюнхенской конференции 2007 г. Вашингтон, опасаясь за свои региональные интересы и национальную политику, стал активно действовать в ближневосточных странах, а Россия, наоборот, предпочла путь пассивный и реакционный. В таких подходах есть плюсы и минусы, которые стоит рассмотреть, прежде чем углубляться в данную проблему. Позиция России предполагает отдать главенствующую роль в определении места и формы конфронтации США, но Вашингтон в таком случае будет вынужден тратить свои силы на формулирование предположительных ответов Москвы на их действия.

Россия зарекомендовала себя в странах Ближнего Востока как надежный партнер для формирования долгосрочных двусторонних отношений, особенно в новых условиях специальной военной операции по защите Донецкой и Луганской народных республик [3] и последовавшему вслед за ней изменению системы международных отношений, в то время как США уже не в силах продвигать свою гегемонию на данной территории в одиночку [4, с. 48].

Страны Ближнего Востока и Россию объединяют длительное сотрудничество на международной арене и солидарность во взглядах на развитие мирового порядка. Они не признают экспансионистскую и эксплуатационную политику США и их западных коллег. Мы можем отчетливо проследить данную тенденцию на примере встречи глав государств – гарантов Астанинского процесса 19 июля 2022 г. в Тегеране [5], где обсуждалось преодоление сирийского кризиса. Россия, Турция и Иран достигли согласия относительно военной операции на территории Сирии [6], планируемой Анкарой. Страны опасаются продолжения эскалации конфликта, поэтому решение данного вопроса было временно приостановлено. Россия намерена продвигать на территории Ближнего Востока идею равноправного диалога всех стран-участниц для дальнейшего сплочения и быстрого координирования всех действий.

Для достижения данных целей необходимы взаимопонимание и конструктивный диалог, к чему и стремятся страны. В будущем формат инклюзивной архитектуры [7] планируется расширить, присоединяя к диалогу новые регионы, например Египет и Саудовскую Аравию. Все это должно привести к уменьшению уровня информационного влияния Вашингтона на ближневосточные страны. Конечно, конфронтация России и США не прекратится, но роль Москвы будет иметь решающее значение для реализации всех национальных целей и интересов.

Из сказанного следует, что деструктивная политика США теряет свое влияние на Ближнем Востоке благодаря миротворческой и взаимовыгодной политике России, которая стремительно развивается в последние годы. Несмотря на продолжающееся противостояние Москвы и Вашингтона, основная конфронтация происходит в информационном поле, но на фоне трудностей, с которыми сталкивается Вашингтон, стремящийся поддерживать модель гегемонии, выстраиваемая Россией при поддержке отдельных кроссрегиональных держав ближнего Востока новая система международных отношений является крайне привлекательной для многих партнеров Москвы. В рамках пространства Ближнего Востока это в перспективе может привести к постепенному уменьшению информационного влияния и утраты значимости Вашингтона при весьма вероятном сохранении конфликтного взаимодействия между Россией и США. В этой связи оборонительный, но при этом созидательный характер внешней политики России и нацеленность на достижение конкретных результатов могут иметь решающее значение в информационном противостоянии с США на Ближнем Востоке. Это позволит Москве максимально реализовать свои национальные интересы с минимальными тратами ресурсов, используя уязвимости и слабые позиции внешнеполитического курса Вашингтона.

Библиографический список

1. *Мальшева Д. Б.* Конфликтность на Ближнем Востоке в контексте трансформирующейся международно-политической среды. Конфликты и войны XXI века (Ближний Восток и Северная Африка). М.: ИВ РАН, 2015. 504 с.
2. *Богатуров А. Д.* Плюралистическая однополярность и интересы России // Свободная мысль. 1996. № 2. С. 25–36.
3. Обращение Президента Российской Федерации 24 февраля // Президент России. 2022. URL: <https://www.kremlin.ru/events/president/news/67843> (дата обращения: 29.11.2022).
4. *Казанцев А. А., Сергеев В. М.* Кризис «американоцентричной» глобализации: причины, тенденции, сценарии развития // Вестник МГИМО-Университета. 2020. № 13 (2). С. 40–69.
5. Рабочий визит в Иран. Встреча глав государств – гарантов Астанинского процесса содействия сирийскому урегулированию // Президент России. 2022. URL: <https://www.kremlin.ru/events/president/trips/69037> (дата обращения: 29.11.2022).
6. Трех единство: о чем договорились лидеры РФ, Ирана и Турции в Тегеране // Известия. 2022. URL: <https://iz.ru/1367279/dmitril-laru/trekh-edinstvo-o-chem-dogovorilis-lidery-rf-irana-i-turtcii-vtegerane> (дата обращения: 29.11.2022)
7. *Крылов Д. С.* Инклюзивная архитектура безопасности на Ближнем Востоке: особенности функционирования и перспективы расширения // Международные отношения. 2021. № 3. С. 1–14.

УДК 009

Б. А. Вахромеев

студент кафедры международного предпринимательства

В. А. Рындюк – кандидат технических наук, доцент – научный руководитель

**РОЛЬ ЧЕЛОВЕЧЕСКОГО ФАКТОРА
В ПРАВОВОМ ОБЕСПЕЧЕНИИ ИНФОРМАЦИОННОЙ БЕЗОПАСНОСТИ
ФЕДЕРАЛЬНОЙ ТАМОЖЕННОЙ СЛУЖБЫ РФ**

Федеральная таможенная служба (ФТС) Российской Федерации представляет собой высоко-технологичную государственную структуру и уполномоченный федеральный орган государственной власти, осуществляющий свою деятельность в соответствии с законодательством РФ и Евразийского экономического союза (ЕАЭС) по выработке государственной политики и нормативному правовому регулированию, контролю и надзору в области таможенного дела, а также действующий в сферах валютного контроля, пресечения контрабанды и иных правонарушений и преступлений [1]. ФТС России ведет активное межведомственное сотрудничество.

Законодательство РФ и стран-участниц ЕАЭС определяет стратегию информационной безопасности таможенного союза. Человеческий фактор – неотъемлемая часть реализации этой стратегии, поэтому исследование его роли в правовом обеспечении информационной безопасности ФТС России является актуальной научной задачей.

Цель работы – анализ правового обеспечения информационной безопасности ФТС России и роли человека в нем. Данный вопрос рассмотрен на примере электронных таможенных деклараций.

Осуществляя свою деятельность, ФТС России базируется не только на национальной нормативно-правовой базе [1; 2], но и на правовых документах, формирующих основы функционирования ЕАЭС. В рамках этого процесса Высшим Евразийским экономическим советом было принято Решение от 11 октября 2017 г. № 12 «Об Основных направлениях реализации цифровой повестки Евразийского экономического союза до 2025 года». Этот документ направлен на разработку методов информационной безопасности государств-участников на национальном уровне в условиях вызовов и рисков при цифровизации их экономик [2]. Из этого следует, что в пределах ЕАЭС информационная безопасность регулируется, но не на общесоюзном уровне, а каждым государством в отдельности.

Для Российской Федерации регулирующим документом является Доктрина информационной безопасности Российской Федерации, утвержденная Указом Президента РФ от 5 декабря 2016 г. № 646 «Об утверждении Доктрины информационной безопасности Российской Федерации». Основными ее направлениями представляются: эффективное применение информационных технологий для ускорения экономического развития государства, формирование информационного общества, выявление угроз и рисков, а также обеспечение государственной безопасности на социальном, экономическом, политическом и оборонительном уровнях [3]. Помимо Доктрины, за безопасность России в цифровой сфере отвечает Стратегия развития информационного общества в Российской Федерации на 2017–2030 годы, утвержденная Указом от 9 мая 2017 г. № 203. Стратегия ставит перед собой задачи по формированию «общества знаний», развитию человеческого потенциала, оформлению цифровой экономики РФ и обеспечению информационной безопасности государства и его граждан. В ее рамках был установлен ряд приоритетных задач, таких как создание новой технологической основы для развития экономики и социальной сферы, обеспечения национальных интересов в области цифровой экономики и обеспечения граждан безопасной и достоверной информацией [4].

Также нормативно-правовую базу РФ в направлении информационной безопасности дополняют «Основы государственной политики Российской Федерации в области международной информационной безопасности» (Указ Президента РФ от 12.04.2021 № 213).

Исследователи вопроса отмечают, что из-за решения проблем по информационной безопасности на национальном уровне государства-участники ЕАЭС будут ограничивать интеграцию в рамках организации, что в перспективе может отрицательно сказаться на формировании единой информационной системы цифрового экономического пространства союза [5, с. 58].

Федеральная таможенная служба РФ не обладает специальным нормативно-правовым актом, регулирующим сферу информационной безопасности, поэтому развитие методов цифровой защиты и осведомленности целиком зависит от общегосударственной политики в этой сфере, принятых доктрин и стратегий.

23 мая 2020 г. Правительством Российской Федерации была утверждена Стратегия развития таможенной службы Российской Федерации до 2030 года. В ее основу был положен ряд общегосударственных стратегий и доктрин, в том числе и Стратегия развития информационного общества в Российской Федерации на 2017 – 2030 годы. В Стратегии развития таможенной службы Российской Федерации до 2030 года упоминается, что ФТС России действует в условиях увеличения угроз несанкционированного доступа в Единую автоматизированную систему таможенных органов (ЕАИС ТО), появления способов совершения преступлений и правонарушений в сфере внешнеэкономической деятельности (ВЭД) посредством новых информационных технологий, развития информационного общества в РФ и цифровой экономики, увеличения объемов торговли с использованием информационно-телекоммуникационных сетей, недостаточного развития отечественной информационно-технической базы и зависимости от импортного технического и программного оборудования [6]. Стратегии развития ФТС РФ включают широкий спектр задач в области технической, информационной и административной организации, что обусловлено вызовами времени, стоящими перед таможенными органами и задачами по решению вопросов стабильного развития и обеспечения безопасности Российской Федерации, в контексте стремительно изменяющегося мира. Это выражается в активном межведомственном сотрудничестве и использовании информационных технологий, например системы «Единое окно» для оперативного получения от уполномоченных ведомств документов при процедурах, осуществляемых с электронными декларациями.

К настоящему времени ФТС России удалось достичь выпуска 4,07 млн электронных деклараций на товары (ЭДТ) за 2022 г., среднее время прохождения таможенных операций при импорте составило 46 мин, а при экспорте – 24 мин. По сведениям отчетов ФТС России, на 2022 г. более 98% деклараций были оформлены в центрах электронного декларирования (ЦЭД) [7].

Нынешний успех Федеральной таможенной службы РФ опирается на стандарты защиты информации, приведенные в рекомендации Коллегией Евразийской экономической комиссии (ЕЭК) от 12 марта 2019 г. № 9 в рамках реализации цифровой повестки [8]. Из средств, рекомендованных Коллегией ЕЭК, специалисты выделяют криптографическую защиту, цифровую электронную подпись [5, с. 58], которую ставит таможенный инспектор при одобрении декларации. Также применяется привлечение специальных доверенных сервисов, например информационных операторов в виде коммерческих организаций как «Альта Софт», которые хранят информацию участников ВЭД и передают ЭДТ в ЕАИС ТО. Такие стандартизированные подходы, рекомендованные Коллегией ЕЭК по обеспечению информационной безопасности в таможенной сфере, используются на всей территории ЕАЭС в комбинации с национальным законодательством [5, С. 59].

Несмотря на продвинутую систему обеспечения информационной безопасности и высокий уровень технической оснащенности ФТС России, деятельность злоумышленников находит все новую сферу для реализации. Новым полприщем для правонарушений стала сфера автоматического декларирования.

Существующий порядок анализа электронных деклараций на товары включает форматно-логический (программа проверяет декларации на входе в ЕАИС ТО на предмет правильности заполнения) и документальный контроль (анализ таможенных процедур и платежей, проверку кода ТН ВЭД, интеллектуальной собственности, страны происхождения товара, стоимости, соблюдения запретов и ограничений). Кроме того, работает система управления рисками. Завершает этап машинной проверки сравнение сведений документов, приложенных к товару, со сведениями от уполномоченных ведомств через механизм «Единого окна». Далее следует списание таможенного платежа с единого лицевого счета участника ВЭД. По завершении операций происходит выпуск ЭДТ автоматический или должностным лицом.

В случае автоматического выпуска нарушители пользуются недостатками машинной проверки и указывают недостоверные сведения в ЭДТ или же могут подавать одну и ту же ЭДТ в разные таможенные органы, при этом меняя только количественные параметры в описании товара. Такие действия

способствуют росту незаконно перемещения денежных потоков и товаров. Единственным инструментом выявления и борьбы с правонарушениями такого характера является контроль товара после автоматического выпуска в течение трех лет. Должностные лица сверяют документы, указанные декларантом, с документами из межведомственной системы «Единое окно» и в случае обнаружения нарушений возбуждают дела (различающиеся в зависимости от тяжести правонарушения).

Несмотря на широкое применение современных технологий и активную модернизацию существующих механизмов машинной проверки, контроля и выпуска ЭДТ, нарушители находят возможности для незаконного перемещения товаров и денежных средств, неся угрозу безопасности России, странам-участникам ЕАЭС и третьим странам.

Поэтому сдерживающим барьером против правонарушений в этой сфере является работа людей, оказывающая существенное влияние на выявление случаев умышленного и неумышленного пренебрежения установленными нормами и правилами, а также поступления ложной информации в цифровую среду ФТС РФ.

Таким образом, человеческий фактор в информационной системе таможенных органов призван не только учитывать и компенсировать недостатки автоматизированных процессов, но и служить неотъемлемым элементом обеспечения экономической защищенности нашей страны, гарантом безопасного ведения внешнеэкономической деятельности для всех ее участников.

Библиографический список

1. Постановление Правительства РФ от 26.07.2006 № 459 (ред. от 09.06.2020) «О Федеральной таможенной службе». URL: https://www.consultant.ru/document/cons_doc_LAW_61861/ (дата обращения: 26.03.2023).
2. Высший евразийский экономический совет. Решение от 11 октября 2017 года № 12 «Об основных направлениях реализации цифровой повестки Евразийского экономического союза до 2025 года». URL: <https://docs.cntd.ru/document/555625953> (дата обращения: 26.03.2023).
3. Указ Президента РФ от 5 декабря 2016 г. № 646 «Об утверждении Доктрины информационной безопасности Российской Федерации». URL: <https://www.garant.ru/products/ipo/prime/doc/71456224/> (дата обращения: 26.03.2023).
4. Указ Президента Российской Федерации от 09.05.2017 г. № 203 «О Стратегии развития информационного общества в Российской Федерации на 2017–2030 годы». URL: <http://www.kremlin.ru/acts/bank/41919> (дата обращения: 26.03.2023).
5. Вологодина Е. С. Информационная безопасность в Евразийском экономическом союзе: правовой аспект, проблемы и перспективы в условиях цифровой трансформации // Развитие таможенного дела Российской Федерации: дальневосточный вектор. 2021. № 2. С. 57–60.
6. Стратегия развития ФТС России до 2030 года. URL: <https://customs.gov.ru/activity/programmy-razvitiya/strategiya-razvitiya-fts-rossii-do-2030-goda> (дата обращения: 26.03.2023).
7. Проект итогового доклада о результатах и основных направлениях деятельности ФТС России в 2022 году. URL: https://customs.gov.ru/storage/document/document_info/2023-03/09/itog_doklad_2022.pdf (дата обращения: 26.03.2023).
8. Коллегия Евразийской экономической комиссии. Рекомендация от 12 марта 2019 года № 9 «О перечне стандартов и рекомендаций в области информационной безопасности, применяемых в рамках реализации цифровой повестки Евразийского экономического союза». URL: <https://docs.cntd.ru/document/553889469> (дата обращения: 26.03.2023).

Ю. В. Денисов, С. В. Собченко

студенты кафедры международного предпринимательства

Д. Н. Иванов – кандидат исторических наук – научный руководитель

РОССИЯ И ИСЛАМСКИЙ ЭМИРАТ АФГАНИСТАН. ПЕРСПЕКТИВЫ ОТНОШЕНИЙ ПОСЛЕ ПРИХОДА К ВЛАСТИ «ТАЛИБАНА»

Отношения России с движением «Талибан»¹ претерпевали значительные изменения. После ухода советского контингента из Афганистана в 1989 г. просоветский режим Наджибуллы просуществовал недолго – до 1992 г. После гражданской война разгорелась с новой силой: различные группировки моджахедов боролись друг с другом за контроль над страной. В этой атмосфере хаоса и междоусобиц и родилось движение «Талибан» (с пуштунского «студенты»). Под командованием лидера группировки Мухаммеда Омара, 27 сентября 1996 г. талибы овладели столицей государства Кабулом и провозгласили Исламский Эмират Афганистан.

В этот период отношения с Россией в целом складывались враждебно. Талибы оказывали поддержку и предоставляли убежище террористическим группировкам из Северного Кавказа. Во время первого прихода «Талибана» к власти Афганистан фактически стал базой для различных группировок исламских террористов. В 1999 г. боевики Исламского движения Узбекистана, поддержанные талибами, предприняли попытку прорваться в Киргизию и Узбекистан. Россия в ответ поддерживала противников «Талибана» внутри Афганистана – Северный Альянс. В 2003 г. движение «Талибан» было признано в России террористической организацией [1].

Однако Россия не стала «сжигать мосты» в отношениях с «Талибаном» и продолжала поддерживать контакт с этим движением. Действия российского руководства были продиктованы прежде всего появлением «Исламского государства» в Афганистане и желанием использовать талибов в борьбе с ними. Помимо этого, еще жива была надежда на мирное урегулирование конфликта между официальным Кабулом и «Талибаном» и создание коалиционного правительства [2]. С этой целью с 2017 г. проводятся встречи в рамках Московского формата по Афганистану, являющегося площадкой для консультаций и примирения сторон конфликта. В работе таких встреч помимо официального Кабула и представителей «Талибана» принимали участие также дипломаты России и сопредельных государств, таких как Пакистан, Иран, Индия, Китай и т. д. В Московских встречах принимали участие лишь региональные игроки, США на заседаниях не присутствовали [3].

По результатам Дохийского соглашения, международная коалиция приступила к выводу своих войск из Афганистана, после чего вскоре талибы предприняли масштабное наступление по всей стране и в августе 2021 г. вновь, как и в 1996 г., овладели Кабулом. Президент Афганистана Ашраф Гани бежал в ОАЭ.

Поначалу имелись опасения по поводу стремления талибов к внешней экспансии. Речь шла прежде всего о Таджикистане, по отношению к которому у России в рамках ОДКБ имелись гарантии безопасности. Также на фоне столь ошеломительной победы «Талибана» в мире ожидался подъем прочих исламских радикальных организаций и движений [4].

Однако на первой пресс-конференции после захвата власти в стране талибы заверили афганцев и международное сообщество, что новый Афганистан не станет прибежищем для террористов и исламских экстремистов, как это было в период 1996–2001 гг., а территория страны не будет использоваться для атак на соседние страны. Также талибы заявили, что страна перестанет производить наркотики, а права женщин будут соблюдаться, но в рамках шариата. Представители движения выразили надежду поддерживать теплые отношения со всеми странами. «Поскольку оккупантов» и работники прежней администрации не будут подвергаться преследованию, заявили талибы [5].

В России позитивно оценили сигналы талибов «уважать мнение разных сил». «То, что сейчас талибы (члены запрещенного «Талибана») в Кабуле декларируют и на практике доказывают свою готовность уважать мнение других, я считаю позитивным сигналом. Они, в частности, сказали, что готовы

¹ Организация признана террористической, ее деятельность запрещена на территории РФ.

обсуждать правительство, в котором будут участвовать не только они, но и другие афганские представители», – заявил министр иностранных дел РФ Сергей Лавров [6].

В целом движение «Талибан» современного образца разительно отличается не только от других террористических исламских группировок, но и от самого себя двадцатилетней давности. Талибы стараются всячески отстраниться от своих прежних союзников из «Аль-Каиды», так как хотят показать себя легитимным правительством Афганистана, а не террористической группировкой, захватившей власть в стране. В религиозном плане «Талибан» имеет много противоречий и с Исламским государством, который объявил войну талибам в 2015 г. из-за разногласий по поводу методов ведения борьбы, отношения к неверным и дальнейшему устройству государства [7].

В отличие от прочих салафитских джихадистских движений, таких как ИГ или Аль-Каида, «Талибан» не стремится к переустройству существующего мирового порядка. Их цели ограничиваются построением исламского эмирата в пределах Афганистана, поэтому вполне естественным видится решение талибов отказаться от внешней экспансии и взять курс на вхождение в состав мирового сообщества [8].

В марте 2022 г. в Москве был аккредитован первый дипломат, представляющий талибов. Однако камнем преткновения в отношениях Афганистана и России остается вопрос инклюзивного правительства. Несмотря на заверения талибов, они так и не выполнили обещания о представительстве различных этнополитических групп в правительстве. Хотя в руководстве страны и присутствуют люди различных национальностей, все они являются членами группировки «Талибан». Этот факт официально служит главной причиной непризнания талибов законными властителями Афганистана [9; 10].

Начавшаяся в феврале 2022 г. СВО внесла значительные коррективы во внешнюю политику РФ. На фоне значительного похолодания отношений с Западом Россия начала подыскивать новых экономических и политических партнеров, прежде всего на Востоке, невзирая на их внутриполитическое устройство. Одним из таких партнеров в перспективе может стать Исламский Эмират Афганистан. «Талибы, как к ним ни относиться, – это реальность, от которой не уйти. Поэтому мы должны работать с ними там, где это отвечает нашим интересам, и где это требуется для решения стоящих перед Россией задач», – заявил посол России в Афганистане Дмитрий Жирнов. Два государства находятся под санкционным давлением Запада (резервы Афганистана были заморожены американцами) и в данном случае наличие общих недружественных стран естественным образом создает почву для сотрудничества Афганистана с Россией.

На этом фоне торговое соглашение между странами, заключенное в сентябре 2022 г., выглядит вполне логичным шагом. Со стороны России в этой сделке политический фактор превалирует над экономическим – отправка 1 млн т бензина по скидке (в 2021 г. Россия отправила в Европу нефтепродуктов 111 млн баррелей) и 2 млн т зерна выглядит не очень впечатляюще. Однако на почве данного соглашения возможно в будущем выстраивать конструктивное политическое и экономическое сотрудничество, которое будет выгодно обоим государствам. Для Афганистана это будет означать частичный выход из международной изоляции, что очень важно в условиях критической ситуации с экономикой в стране. Россия взамен может получить право на разработку богатых недр Афганистана [11].

С другой стороны, одной из главных проблем в отношениях между странами остается наркотрафик. После прихода к власти «Талибана» новое правительство Афганистана заявило об активной борьбе с наркотиками, в частности с большим количеством опиума, производимого на территории данного государства. Однако ситуация не только не поменялась, а стала даже хуже: в соседнем Таджикистане за первый квартал 2022 г. было изъято в 14,5 раза больше наркотических веществ, привезенных из Афганистана, чем за прошедший 2021 г. Можно еще подметить, что в том же 2021 г. [12] объем производства опиума вырос на 8% и достиг 6,8 тыс. т, доход от этого составил 14% ВВП Афганистана. Из сказанного можно сделать вывод, что борьба с наркотиками идет скорее мнимая, ведь это приносит значительный доход для нынешней власти. А одним из рынков сбыта является Россия, что может значительно ухудшить отношения между странами, если, конечно, не найти альтернативный способ заработка для афганских фермеров, у которых нет другого источника существования [13].

Есть также вероятность, что талибы не смогут установить полноценный контроль над всей территорией страны. Это может привести в итоге к распаду государства по примеру Сирии и Ливии. Появление пространства в центре Азии, где каждая террористическая группировка имеет свою вотчину, со-

здаст огромную угрозу безопасности бедных стран Средней Азии. Для России, которая имеет развитые миграционные связи с этими государствами, это будет означать повышение террористической угрозы внутри страны.

Отношения между Россией и Исламским Эмиратом Афганистан развиваются медленно, но последовательно. Существуют некоторые препятствия, прежде всего террористическая угроза, нарко-трафик, проблема дипломатического признания. Сам «Талибан» до сих пор входит в список террористических организаций в России. Однако обе стороны видят выгоду в сотрудничестве друг с другом. Россия сейчас имеет лучшие, по сравнению с другими крупными странами, отношения с Афганистаном. Надо отдавать себе отчет в том, что изоляция Афганистана несет за собой опасность для всех стран региона, в том числе для России. От того, как сопредельные страны примут новый режим, а также смогут ли талибы наладить экономические дела в стране, в том числе за счет экономического сотрудничества с другими странами, зависит, пойдет ли «Талибан» по пути большей радикализации. Тогда Афганистан вновь, как и на рубеже веков, рискует стать базой для международных террористов и очагом нестабильности в мире.

Библиографический список

1. История отношений России с талибами // Коммерсантъ. 2021. URL: <https://www.kommersant.ru/amp/4947089> (дата обращения: 23.11.2022).
2. Лавров объяснил необходимость контактов Москвы с талибами // РБК. 2018. URL: <https://www.rbc.ru/politics/21/08/2018/5b7c38fe9a7947434848b6d1> (дата обращения: 23.11.2022).
3. Переговоры по Афганистану в московском формате // РИА Новости. 2022. URL: <https://ria.ru/20221116/afganistan-1831360989.html> (дата обращения: 24.11.2022).
4. Казанцев А. Кризис в Афганистане: проблемы безопасности России и стран Центральной Азии // РСМД. 2021. URL: <https://russiancouncil.ru/analytics-and-comments/analytics/krizis-v-afganistane-problemy-bezopasnosti-rossii-i-stran-tsentrainoy-azii/> (дата обращения: 24.11.2022).
5. Первая пресс-конференция «Талибана» после взятия Афганистана. Главное // Коммерсантъ. 2021. URL: <https://www.kommersant.ru/doc/4947339> (дата обращения: 24.11.2022).
6. Лавров назвал позитивным сигналом готовность талибов «уважать мнение разных сил» // Коммерсантъ. 2021. URL: <https://www.kommersant.ru/doc/4947123> (дата обращения: 24.11.2022).
7. «Исламское государство» объявило войну движению «Талибан» в Афганистане // ТАСС. 2015. URL: <https://tass.ru/mezhdunarodnaya-panorama/1916957> (дата обращения: 24.11.2022).
8. Семенов К. Роль и место движения «Талибан» на карте мирового исламизма, его вызовы и угрозы // РСМД. 2021. URL: <https://russiancouncil.ru/analytics-and-comments/analytics/rol-i-mesto-dvizheniya-taliban-na-karte-mirovogo-islamizma-ego-vyzovu-i-ugrozy/> (дата обращения: 24.11.2022).
9. В Кремле ответили на вопрос о признании «Талибана» на фоне визита на ПМЭФ // РБК. 2022. URL: <https://www.rbc.ru/rbcfreenews/62a9a9389a79472f1f4dc392> (дата обращения: 24.11.2022).
10. «Московский формат» лишил себя талибов // Коммерсантъ. 2022. URL: <https://www.kommersant.ru/doc/5669106> (дата обращения: 24.11.2022).
11. «Крупнейшая сделка»: Россия расширяет экономическое сотрудничество с талибами // EurAsia Daily. 2022. URL: <https://easdaily.com/ru/news/2022/10/02/kрупнейshaya-sdelka-rossiya-rasshiryayet-ekonomicheskoe-sotrudnichestvo-s-talibami> (дата обращения: 25.11.2022).
12. МИД РФ заявил о росте потока наркотиков из Афганистана в Центральную Азию при талибах // Коммерсантъ. 2022. URL: <https://www.kommersant.ru/doc/5514393> (дата обращения: 25.11.2022).
13. Предчувствие новой войны: Афганистан в ожидании весны 2022-го // ТАСС. 2022. URL: <https://tass.ru/mezhdunarodnaya-panorama/13450673> (дата обращения: 25.11.2022).

УДК 339.9

В. В. Ентураева, Н. А. Платов, С. А. Перегудин

студенты кафедры международного предпринимательства

Э. В. Маскаленко – старший преподаватель – научный руководитель

РОССИЙСКИЙ ЭКСПОРТ ВЫСОКОТЕХНОЛОГИЧНОЙ ПРОДУКЦИИ В УСЛОВИЯХ САНКЦИЙ (НА ПРИМЕРЕ ЭКСПОРТА ТРАКТОРОВ В ЮАР)

Начиная с 2006–2007 гг. Россия активизирует африканское направление своей внешней политики. Основными движущими факторами становятся успешные проекты российского бизнеса и подписанные торгово-экономические соглашения. Значимую роль играет налаживание взаимодействия России с африканскими странами в рамках ООН, поскольку им принадлежит четверть голосов в организации, а это немаловажный политический ресурс [1]. В рамках разговора об экономическом сотрудничестве стран Африки и РФ следует отметить такое государство, как Южно-Африканская Республика.

Договор о заключении дипломатических отношений между РФ и ЮАР, который был подписан 28 февраля 1992 г., положил начало внешнеполитической деятельности, находящейся сейчас в стадии развития [2]. Важным этапом в развитии сотрудничества наших стран стало вступление ЮАР в БРИКС. Это единственная страна на всем континенте, которая является участницей союза, что дает ей некое преимущество среди остальных африканских государств. Вхождение в БРИКС позволило ЮАР существенно повысить свой международный статус и закрепить за собой роль «региональной державы» в формирующемся новом миропорядке и усилить позиции в качестве представителя африканского континента [3].

Несмотря на то что и Россия, и ЮАР состоят в БРИКС, они не являются важными торговыми партнерами. Падение стоимостного объема товарооборота между Россией и ЮАР сохраняется с 2013 г., главным образом в связи с общим падением товарооборота России из-за введения антироссийских санкций западными странами и вызванного этим обстоятельством замедления социально-экономической динамики РФ, включая девальвацию российской валюты [4]. Сложившаяся ситуация подчеркивает актуальность проблемы развития внешнеэкономических связей России и ЮАР для стимулирования экономического роста обеих стран. Цель данной статьи – обосновать перспективность взаимодействия ЮАР и России в сфере экспорта высокотехнологичной продукции. Задачи – охарактеризовать внешнеполитическое взаимодействие РФ и ЮАР и статистику их торговых отношений за период 2020–2021 гг., определить возможности экспорта товаров, имеющих код ТН ВЭД 8701, т. е. тракторов.

Южно-Африканская Республика – страна африканского континента с наиболее крупной экономикой. ВВП страны составляет треть суммарного ВВП остальных государств, расположенных к югу от Сахары [5]. ЮАР обладает отличной инфраструктурой и одним из наиболее развитых финансовых рынков в мире, что делает ее некими «воротами» в Африку, значение которых для мировой экономики является общепризнанным. Из всех стран Африканского континента у ЮАР самый высокий моральный авторитет, поскольку страна занимается устранением апартеида, принимает участие в миротворческих операциях и выступает в качестве посредника в конфликтах на континенте [6]. ЮАР обладает значительными запасами различных природных ресурсов: 91% мировых запасов марганца, 82 – платиноидов, 58 – хрома, 53 – золота, 50 – ванадия, до 20 – алмазов, 5,5% – угля. На южном шельфе страны открыты месторождения нефти и газа. Российские компании в ЮАР ведут разведку и добычу марганцевой руды, участвуют в проекте создания солнечных энергетических парков, инвестируют в добычу и переработку медно-никелевых руд, производство металлов платиновой группы. Осуществляется сотрудничество в сфере атомной энергетики. В соответствии с межправительственным соглашением 2004 г. о сотрудничестве в области мирного использования атомной энергии стороны обсуждают, в том числе в рамках Совместного российско-южноафриканского координационного комитета, широкий круг вопросов – от разведки и разработки урановых месторождений до организации полного ядерно-топливного цикла [2]. Это доказывает факт увеличения числа разнопрофильных контактов между РФ и ЮАР, что в свою очередь закладывает фундамент для дальнейшего экономического партнерства.

Стремление государств налаживать контакты выражается в многочисленных встречах представителей стран. Например, в ходе состоявшейся в январе 2023 г. встречи министров иностранных дел РФ и ЮАР С. В. Лаврова и Н. Пандора был обсужден комплекс вопросов дальнейшего укрепления российско-южноафриканского стратегического партнерства. При этом была отмечена положительная динамика взаимовыгодного многопланового сотрудничества: поступательный рост товарооборота, активизация парламентских и межпартийных контактов, расширение научных и гуманитарных связей [7].

Можно сказать, что ЮАР является одним из наиболее приоритетных торговых партнеров для РФ в контексте антироссийских санкций, ознаменовавшихся постепенным прекращением экономических взаимодействий между Россией и странами коллективного Запада. Санкции недружественных государств против России, контрсанкции Москвы и добровольное прекращение или сокращение торговли западных компаний с Россией привели к фундаментальной реструктуризации отечественной внешней торговли в 2022 г. Однако объем экспорта в недружественные страны в январе 2023 г. составил 55% от общего экспорта РФ [8]. Даже спустя год после начала экономической конфронтации Россия все еще зависит от западных рынков сбыта. ЕС уже объявил об 11-м пакете санкций [9], что свидетельствует о необходимости завершения упомянутой экономической реструктуризации в ближайшие месяцы. Перспективной заменой западным рынкам вполне могут стать рынки Африки с их наиболее развитым представителем в лице ЮАР.

Следует проанализировать статистику экспортной торговли с ЮАР за последний известный промежуток времени, 2020–2021 гг. Экспорт России в ЮАР во 2-м квартале 2021 г. составил 96,3 млн долл., увеличившись на 64,80% (37,8 млн долл.) по сравнению с аналогичным периодом 2020 г., в то время как общая доля ЮАР во внешнеторговом обороте России за тот же промежуток времени выросла с 0,1924% до 0,2285% [10]. Доля ЮАР в экспорте России во 2-м квартале 2021 г. составила 0,1378% (95,31 млн долл.) против 0,0580% (112,87 млн долл. в аналогичном периоде 2020 г.) [11]. Основные данные, отражающие динамику торговли с ЮАР, представлены на рисунке.

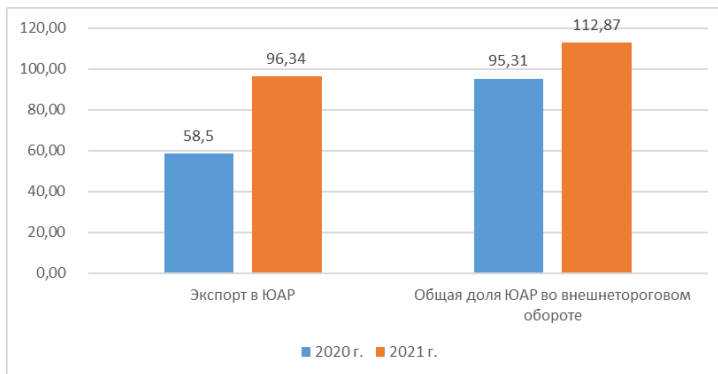

Торговля РФ с ЮАР, млн долл.

В данной работе рассматривается продажа товара, имеющего код ТН ВЭД 8701 (тракторы) [12]. Данный товар был выбран на основе официального запроса со стороны ЮАР, опубликованного на сайте МИНПРОМТОРГ РФ [13], в соответствии с которым стране требуется сельскохозяйственная техника (комбайны, тракторы, опрыскиватели, плуги) и машино-техническая продукция для горнодобывающей отрасли (бульдозеры, погрузчики, экскаваторы, драги). Эти машины незаменимы в сельском хозяйстве, лесозаготовках, строительстве и стройиндустрии, прокладке дорог и тоннелей, в горнодобывающей, нефтяной и газовой промышленности. Деятельность всех этих отраслей важна для страны. Однако экспорт такого необходимого товара, как тракторы, в недружественные страны составил 6,33% от общего экспорта на 2021 г. [14]. Упомянутый торговый ресурс можно и нужно перенаправить в развивающиеся страны, в которых остро ощущается нехватка строительного оборудования. ЮАР в этом вопросе

не является исключением, в стране активно развиваются сельское хозяйство, электро- и инфраструктура [15], а покрыть свои потребности их производство пока не способно. Такой вывод можно сделать, основываясь на общем количестве строительной техники и оборудования ввозимых в ЮАР: данная группа составляет 7,3% в общей структуре импорта страны [16]. Россия, в свою очередь, имея в распоряжении большое количество тракторостроительных заводов, оставшихся с советских времен, может наладить производство тракторов на экспорт, тем самым улучшить свое положение на рынке строительной и сельскохозяйственной техники.

Такое сотрудничество предвещает долгосрочные перспективы, например, совместные добывающие предприятия и строительные проекты на территории ЮАР. Это может положительно сказаться не только на российской экономике, но и на распространении влияния Москвы на страны второго и третьего порядка. Например, в ЮАР уже действует совместная русско-африканская добывающая компания Nkomati. Nkomati – предприятие, находящиеся в собственности «Норникеля» (50% владение) и компании African Rainbow Minerals. Данные по Nkomati учитываются в финансовых показателях по методу пропорциональной консолидации, исходя из доли владения. В 2019 г. объем добытой руды на предприятии Nkomati составил 3,5 млн т (исходя из доли группы в 50%) со средним содержанием никеля 0,26%, меди – 0,11%. Данная компания при правильном использовании своих возможностей способна стать лишь началом взаимовыгодного сотрудничества между Россией и ЮАР [17].

Поставлять тракторы в ЮАР можно многими способами, начиная от водной доставки, заканчивая аэроперевозками. При этом местами таможенного оформления могут быть автомобильные или железнодорожные пункты пропуска, крупные порты или международные аэропорты, а также центры электронного декларирования (ЦЭД).

Однако на Южно-Африканском рынке есть большая конкуренция между странами-импортерами. Китай занимает 20% от общего объема импортируемых в ЮАР товаров, а Германия 8,16%, в то время как доля России составляет приблизительно 0,24%, при совокупном импорте в ЮАР равном 93 млрд долл. по данным за 2021 г. В соревновании за поставки на территорию ЮАР у России, несмотря на большую процентную разницу, есть весьма существенное преимущество перед другими странами в виде совместной русско-африканской добывающей компании Nkomati, которая успешно действует на территории ЮАР уже много лет, что говорит о взаимном доверии государств и потенциале развития совместной торговли.

В соответствии с Налоговым кодексом РФ (ч. 2) от 05.02.2000 г. № 117-ФЗ и учетом редакций от 18.03.2023 г., тракторы, как и самоходные комбайны всех марок, не являются объектом налогообложения [18], а в ЮАР к импорту из Российской Федерации, в соответствии с решением Совета ЕЭК от 14.09.2021 г. № 80 «Об утверждении единой Товарной номенклатуры внешнеэкономической деятельности Евразийского экономического союза и Единого таможенного тарифа Евразийского экономического союза, а также об изменении и признании утратившими силу некоторых решений Совета Евразийской экономической комиссии», применяются обычные ставки импортного тарифа (5%) [19], квотные ограничения по каким-либо товарным группам не установлены. НДС на территории ЮАР составляет 20%.

Поставка тракторов на территорию Южной Африки будет являться выгодным для обеих сторон решением благодаря географической доступности и низким таможенным сборам. Также экспорт в ЮАР позволит укрепить и развить уже существующий торговый союз, несмотря на сегодняшнюю экономико-политическую ситуацию, поскольку, по данным ассоциации экономического сотрудничества со странами Африки (АЭССА), общая потребность стран Африки в зерне, для выращивания которого будут закупаться тракторы, в этом сельхозсезоне оценивается в 100 млн т [20].

Библиографический список

1. *Высоцкая Н. И.* Россия – Африка // Перспективы: сетевое издание Центра исследований и аналитики Фонда исторической перспективы. 2009. 14 мая. URL: http://www.perspektivy.info/rus/ekob/rossija_afrika_2009-05-14.htm (дата обращения: 25.03.2023).
2. *Аветисян Э. Г.* Российско-африканские отношения: достижения, проблемы, перспективы (на примере отношений России и ЮАР) // Актуальные проблемы современных международных отно-

шений. 2015. № 6. URL: <https://cyberleninka.ru/article/n/rossiysko-afrikanskie-otnosheniya-dostizheniya-problemy-perspektivy-na-primere-otnosheniy-rossii-i-yuar> (дата обращения: 25.03.2023).

3. *Агоннуде Б. В. Ф.* ЮАР и БРИКС: политические и экономические аспекты сотрудничества при администрации Джейкоба Зумы // Известия Юго-Западного государственного университета. Серия: История и право. 2022. Т. 12, № 3. С. 141–152.

4. *Корчагина Е. В.* Анализ торговых связей между Россией и ЮАР // Вестник образования и развития науки Российской академии естественных наук. 2021. № 2. С. 32–35.

5. *Пруненко М.* Торговое сотрудничество ЮАР и РФ в рамках БРИКС: достигнутые успехи и многообещающие перспективы. URL: <https://www.nkibrics.ru/posts/show/5b1a0ea062726944df2b0000> (дата обращения: 28.03.2023).

6. *Савинский А. В.* ЮАР в БРИКС: возможности развития сотрудничества с Россией // Мировая экономика в XXI веке: Value and Values: сб. матер. Междунар. науч.-практ. конф, Москва, 07 дек. 2018 г. / отв. ред. И. А. Айдрус. М.: Рос. ун-т дружбы народов (РУДН), 2019. С. 251–257.

7. О визите Министра иностранных дел Российской Федерации С. В. Лаврова в Южно-Африканскую Республику. URL: https://www.mid.ru/ru/foreign_policy/news/1849388/ (дата обращения: 29.03.2023).

8. Тектонический сдвиг: как изменилась внешняя торговля России в 2022 году. URL: <https://www.rbc.ru/> (дата обращения: 01.04.2023).

9. Путеводитель по санкциям и ограничениям против России. Главное. URL: <https://rbc.ru/turbopages.org/rbc.ru/s/business/28/02/2022/621a20109a79471f8295dade> (дата обращения: 02.04.2023).

10. Экспорт и импорт Российской Федерации по товарам. URL: <https://customs.gov.ru/folder/502> (дата обращения: 01.04.2023).

11. Russian Trade. URL: <https://russian-trade.com/> (дата обращения: 06.04.2023).

12. 8701 Тракторы (кроме тракторов товарной позиции 8709). URL: https://www.consultant.ru/document/cons_doc_LAW_133133/84361b901b5aa0da35ffd2844e06e2c06be59858/ (дата обращения: 01.04.2023).

13. Сайт Министерства промышленности и торговли Российской Федерации. URL: <https://minpromtorg.gov.ru/> (дата обращения: 05.04.2023).

14. Структура экспорта из России, товарной группы 8701. URL: <https://trendeconomy.ru/data/h2/Russia/8701> (дата обращения: 02.04.2023).

15. Government programmes, projects and campaigns. URL: <https://www.gov.za/about-government/government-programmes/projects-and-campaigns> (дата обращения: 08.04.2023).

16. Структура импорта ЮАР. URL: <https://trendeconomy.ru/data/h2/SouthAfrica/TOTAL> (дата обращения: 09.04.2023).

17. NKOMATI (ЮАР). URL: <https://ar2019.nornickel.ru/business-overview/operational-performance/south-africa> (дата обращения: 09.04.2023).

18. Налоговый кодекс РФ (ч. 2) от 05.02.2000 № 117-ФЗ и учетом редакций от 18.03.2023. URL: https://www.consultant.ru/document/cons_doc_LAW_28165/ (дата обращения: 09.04.2023).

19. Решение Совета Евразийской экономической комиссии от 14.09.2021 № 80 «Об утверждении единой Товарной номенклатуры внешнеэкономической деятельности Евразийского экономического союза и Единого таможенного тарифа Евразийского экономического союза, а также об изменении и признании утратившими силу некоторых решений Совета Евразийской экономической комиссии». URL: https://www.consultant.ru/document/cons_doc_LAW_397176/ (дата обращения: 09.04.2023).

20. Export by country. URL: <https://export.by/> (дата обращения: 06.04.2023).

УДК 327.81

П. П. Мищенко

студент кафедры международного предпринимательства

Д. Н. Иванов – кандидат исторических наук – научный руководитель

РАЗВИТИЕ СОВЕТСКО-АМЕРИКАНСКИХ ОТНОШЕНИЙ В ХОДЕ РЕАЛИЗАЦИИ ПРОГРАММЫ ЛЕНД-ЛИЗА

В начале Второй мировой войны США использовали политику невмешательства в военные действия в целях избежания людских потерь и сохранения военной изоляции континента (Северной Америки). Но, понимая силу фашистской экспансии и то, как роль США в конфликте повлияет на послевоенное мироустройство, правительство Рузвельта разработало новую программу экономической помощи странам – союзникам по антигитлеровской коалиции – ленд-лиз. Он представлял собой поставки техники, оружия, боеприпасов и продовольствия оборонявшимся странам в аренду или займы [1].

Для СССР первые месяцы после вступления во Вторую мировую войну 22 июня 1941 г. оказались катастрофически тяжелыми. Достигли колоссальных размеров потери Советских Вооруженных сил: как людские, так и технические. Советское правительство стало закупать технику и боеприпасы у Великобритании и США, но вскоре денежных средств не стало хватать, пришлось воспользоваться золотым фондом страны. В этот момент стало ясно, что важнейшим фактором противоборства армии Вермахта должна стать помощь государств – членов антигитлеровской коалиции.

США, которые к этому моменту уже оказывали подобную помощь Великобритании, опасались неспособности Советского Союза противостоять противнику, а также выхода СССР из конфликта и объединения его с Гитлеровской Германией. Кроме того, двойственный подход усиливало неприятие сталинского режима. Но визит советника президента Г. Гопкинса в Москву в июле 1941 г. показал правительству Рузвельта, что ключевое значение в борьбе с гитлеризмом имеет Советский Союз, а его победа над фашизмом способствует американской безопасности. Вдобавок регулярные поставки помогут удержать русских в войне и ослабить военную мощь Германии.

После длительных переговоров в ходе Московской конференции трех держав (СССР, США, Великобритания) состоявшейся с 29 сентября по 1 октября 1941 г. был подписан Московский протокол о взаимных поставках («Первый протокол» [2, с. 34]), который стал первой согласованной программой поставок СССР. Также Советскому Союзу был предоставлен беспроцентный заем на сумму 1 млрд долл., по которому должны были осуществляться американские поставки.

СССР снабжался без предварительных условий – поставки согласовывались в ходе ежегодных двухсторонних переговоров, в конце которых подписывались протоколы, определявшие максимальные объемы материалов и товаров, которые США могли предоставить. За годы войны было заключено четыре таких протокола, и на протяжении их действия было налажено несколько безопасных путей доставки грузов [3, с. 110]. Имелся и обратный ленд-лиз: Советский Союз предоставлял, хоть и в небольших объемах, услуги, информацию и материалы, необходимые для укрепления обороны США. Это способствовало развитию двухсторонних экономических отношений.

Вскоре СССР столкнулся с проблемой задержек поставок, что негативно сказывалось на отношениях между странами. Сбои снабжения были связаны с перенаправкой техники и оружия в американскую армию после нападения японской авиации на Перл-Харбор 7 декабря 1941 г. и итало-немецкого наступления в Северной Африке. Но американское правительство предприняло ряд мер для скорейшего налаживания поставок, и в течение первых месяцев 1942 г. их объем стал восстанавливаться. Но все же к концу действия (к 31 июня 1942 г.) «Первый протокол» был реализован только на 80%, а Вашингтонский протокол (к 1 июля 1943 г.) – на 75%. Удовлетворить запросы советского правительства в полной мере удалось лишь к концу 1943 г., когда в США наладили процесс выпуска радиооборудования и бронетехники [3, с. 124–131]. Также после подписания Лондонского протокола 19 октября 1943 г. существенно увеличились объемы поставок промышленного оборудования, продовольствия и медикаментов, а артиллерии, бронетехники и самолетов были даже перевыполнены.

Но это не означало, что политика США строилась на альтруизме: правительство Рузвельта содействовало разрешению европейского конфликта, снабжая Вооруженные силы Советского Союза,

чтобы сохранить жизни своих граждан. Также планировалось вовлечение СССР в войну между США и Японией в качестве американского союзника [4]. Таким образом США рассчитывали не только укрепить собственные позиции на западном фронте (Дальнем Востоке), но и сдерживать советскую экспансию в Восточной Европе, ослабляя интерес советского правительства к этому региону. В ответ Советский Союз, хотя и постепенно интегрировался в международную экономическую систему, но отказался вступить в большинство международных организаций, опасаясь впоследствии оказаться в полной экономической зависимости от Соединенных Штатов.

Оттавский протокол от 17 апреля 1945 г. все больше обострял разногласия между странами. На этом сказалась смена власти в США – новым президентом стал Трумэн, который не был сторонником политики Рузвельта и был склонен к более жестким мерам в отношении СССР. Он применял манипуляции относительно сокращения объема поставок в зависимости от намерений Советского Союза в Восточной Европе. В итоге Трумэн остановил экономическую программу 20 сентября 1945 г. – практически на восемь месяцев раньше намеченного протоколом срока. Кроме указанных причин, «похолодание» в отношениях было вызвано появлением в США атомного оружия, из-за чего сотрудничество с СССР перестало быть полезным для завершения японского конфликта. Поэтому уже 15 октября 1945 г. страны заключили кредитное соглашение, по которому Советский Союз должен был погасить задолженность в течение 30 лет (долг был полностью погашен к июлю 1975 г.). На этом закончилась история американско-советского ленд-лиза.

Отношения Советского Союза и США в ходе реализации программы ленд-лиза претерпели резкий перепад от взаимной симпатии и оказания помощи друг другу до вражды, вызванной опасением американских политиков, что сотрудничество с СССР приведет к усилению его роли в Восточной Европе и Азиатско-Тихоокеанском регионе. Но не стоит отрицать значимость самой экономической программы для СССР в годы Второй Мировой войны. В период с 1941 по 1942 гг., который являлся самым тяжелым для советской стороны и от прохождения которого зависело состояние мирового порядка, Соединенные Штаты смогли спасти промышленный сектор СССР. Немаловажно и то, что поставлялись новейшие техника и оборудование. Это укрепляло собственное производство Советского Союза и ускоряло темпы выпуска боевой техники. Хотя поставки не были выполнены полностью и не могли оказать существенное влияние на обстановку на линии советско-германского фронта, моральное значение оказываемой США помощи укрепляло дух советских граждан и способствовало активному контрнаступлению Советской армии начиная с 1943 г. и становлению советско-американских экономических отношений. Но, к сожалению, эта помощь омрачилась появлением взаимной неприязни в ходе политических и экономических разногласий между правительствами государств на пороге окончания войны и возникновения вопросов о последующем миропорядке. Это не только спровоцировало негативный настрой и антипатрию общественных масс обеих стран к своему экономическому союзнику, но и уменьшение значимости программы ленд-лиза для обоих государств.

Библиографический список

1. *Медведев М.* Что такое ленд-лиз, как устроен и зачем был нужен во время войны. URL: <https://mag.auto.ru/article/lendleaseusarussia/?ysclid=laicvjer5x87336115> (дата обращения: 12.12.2022).
2. *Печатнов В. О.* Сталин, Рузвельт, Трумэн: СССР и США в 1940-х гг. М.: Терра – Книжный клуб, 2006. 749 с.
3. *Бутенина Н. В.* Ленд-лиз: сделка века. М.: Издательский дом ГУ ВШЭ, 2004. 312 с.
4. *Николаев Н.* Ленд-лиз во время Второй мировой войны. URL: <https://diletant.media/articles/45346932/?ysclid=lap5rh6o8n479314650> (дата обращения: 12.12.2022).

УДК 339

А. В. Мухамедьярова

студент кафедры международного предпринимательства

Е. В. Давыденко – кандидат экономических наук, доцент – научный руководитель

ГЛОБАЛЬНЫЕ ЭКОЛОГИЧЕСКИЕ ПРОБЛЕМЫ И ИХ ВЛИЯНИЕ НА ЭКОНОМИКУ

Далеко не первое поколение подряд человечество живет с постоянным и навязчивым страхом перед экологическими катастрофами. Экология все больше и больше становится двигателем экономического развития. Важно понимать, что решение глобальных экологических проблем, влияющих на экономику, не может находиться в руках конкретных стран или наций. Необходимым условием в успешной борьбе с этими проблемами является сплоченная работа всего человечества. В статье рассмотрены наиболее острые глобальные экономические проблемы современности и показано их влияние на мировую экономику.

Загрязнение мирового океана

Большее половины нашей планеты (а если быть точнее, то 70%) – вода. Океан – главный фактор, формирующий климат на Земле: течения обуславливают жару или прохладу, а испаренная вода формирует облака и провоцирует осадки [1]. Мировой океан так или иначе затрагивает жизнь каждого из нас: дожди и другие осадки; доставка грузов между континентами; рыба и прочие морепродукты, которые мы ежедневно употребляем в пищу. Сейчас мировой океан находится в опасности из-за постоянных техногенных катастроф (крушений танкеров и пр.), сточных вод и выбросов в океан промышленных отходов. Рост экономики неразрывно связан с ростом промышленного потребления воды. 40% населения планеты уже испытывают в ней недостаток. Если не будут приняты меры по рациональному использованию, защите и очищению водных источников, то эта цифра скоро вырастет до 65%. Решением данной экологической проблемы могут послужить строгое соблюдение процесса очистки промышленных отходов и стоков, сбрасываемых в гидросферу, а также увеличение охраняемых водных территорий. Сложность решения данной проблемы заключается в высокой затратности и слабой экономической рентабельности [2].

Загрязнение воздуха

Самая очевидная опасность загрязнения атмосферы – дефицит чистого воздуха, но не менее серьезная проблема – изменение климата планеты и отдаленные последствия этого процесса [1]. Из главных элементов, загрязняющих атмосферу, можно выделить: выбросы во время деятельности промышленных предприятий; выхлопы автомобилей и другого транспорта с двигателем внутреннего сгорания; радиоактивные объекты; отходы (бытовые и промышленные). Кроме того, эти факторы приводят к разрушению озонового слоя, что чревато глобальным потеплением и другими климатическими изменениями на нашей планете. Сокращение загрязнения воздуха относится к материально затратным мероприятиям. Они включают разработку и внедрение высокотехнологичных процессов по снижению количества выбросов и переход населения на использование низкоэмиссионных товаров и услуг. Стоимость этих мер колеблется от 1 до 3,5% мирового ВВП, однако при успешном их внедрении в дальнейшем ВВП вырастет [2].

Вырубка лесов и опустынивание

Лес – сложная хрупкая экосистема, работающая по собственным законам и объединяющая растения, грибы, животных и микроорганизмы, которые все вместе влияют на климат нашей планеты, на качество питьевой воды и воздуха, которым мы дышим. Несколько тысячелетий назад значительная часть поверхности Земли была покрыта лесами, но, когда человек начал осваивать землю под свои нужды, возникла проблема обезлесения. Да, лес – возобновляемый ресурс, однако интенсивность вырубки леса в современном мире не сопоставима со скоростью его возобновления. По сей день значительные территории после вырубки леса или лесных пожаров становятся пустынями, что ведет не

только к биологическим катастрофам (уничтожение видов), но и к социальным, в том числе к исчезновению целых этнических групп [1]. Уменьшение лесных площадей влечет за собой сокращение запасов пищи, ресурсов энергии и других продуктов лесного хозяйства, которое отражается на экономике многих государств. Восстановление и охрана лесов – одни из важнейших аспектов экологической деятельности во всем мире. Ежегодно на эти нужды тратятся миллионы долларов, но на 11 млн га лесных потерь восстанавливается всего 1 млн га. Убытки от исчезновения лесов каждый год насчитывают до 5 трлн долл. [2].

Тема экологии выходит на первое место в мире среди экономических вопросов. Негативное влияние экологии будет тормозить глобальный экономический рост, и эффект может оказаться даже более существенным, чем от торговых войн. Речь идет прежде всего о повышенных налогах на компании, которые производят продукцию с большими выбросами CO₂. Этот процесс несет риски для российских экспортеров. Экологические риски становятся частью корпоративного управления компаний и инвестирования. Компаниям, не снижающим негативное влияние на экологию, уже ограничивают доступ к рынку капиталов – как долговому, так и акционерному [3]. Помимо действующих проектов и программ по сохранению и защите окружающей среды, ученые уже работают над амбициозными проектами будущего, среди которых строительство заводов полной утилизации отходов, строительство тепловых электростанций на Луне (работающих на веществе Гелий-3), всемирный отказ от бензиновых двигателей и переход на электромобили, использование технологии холодного ядерного синтеза – эффективной и экологичной методики получения энергии из воды. Но помимо этих глобальных планов существует ответственность каждого из нас.

Библиографический список

1. Головина Е. А. Экология в России: современное состояние и актуальные проблемы // *Аграрная история*. 2021. № 3. С. 5–7.
2. Влияние экономики и экологии друг на друга. URL: <https://musorniy.ru/kakekonomika-i-ekologiya-vliyayut-drug-na-druga/> (дата обращения: 05.02.2023).
3. Загрязнение воды, воздуха и земли в России замедляет рост экономики. URL: <https://www.vedomosti.ru/economics/articles/2020/01/12/820395-zagryaznenie-vodi-vozdudahdruga/> (дата обращения: 05.02.2023).

УДК 339.9

А. К. Паньшина, М. А. Латыпов, А. Б. Цыденов

студенты кафедры международного предпринимательства

Э. В. Маскаленко – старший преподаватель – научный руководитель

РОССИЙСКИЙ ЭКСПОРТ ВЫСОКОТЕХНОЛОГИЧНОЙ ПРОДУКЦИИ В УСЛОВИЯХ САНКЦИЙ (НА ПРИМЕРЕ ЭКСПОРТА ТЕЛЕВИЗИОННЫХ КАМЕР И ЗАПИСЫВАЮЩИХ ВИДЕОКАМЕР В ИРАН)

Статья посвящена рассмотрению возможности экспорта российской высокотехнологичной продукции в условиях санкций. В качестве страны для экспорта авторами был выбран Иран. Для России в условиях экономического давления европейских и североамериканских стран важно приобрести постоянных союзников и иметь выход на внешние рынки для сохранения стабильной экономической ситуации. Это далеко не просто, ведь начиная с 2014 г. на Россию наложено около 12 тыс. санкций. В похожей ситуации находится и Иран. Страна уже несколько десятилетий окружена санкциями. Исходя из сложившейся ситуации, Иран и Россия активно развивают сотрудничество и взаимовыгодные экономические отношения. Россия использует все возможности по обходу санкций западных стран в отношении Ирана, поставляя республике свою продукцию.

В качестве товара для экспорта была выбрана передающая аппаратура для радиовещания или телевидения, телевизионные камеры, цифровые камеры и записывающие видеокамеры код ТН ВЭД 8525801900 [1]. Данный товар был выбран, так как в Иране существует высокий уровень преступности и террористических угроз, поэтому видеонаблюдение является необходимым для обеспечения безопасности объектов и населения. Кроме того, Иран является торговым и промышленным центром, что подразумевает необходимость контроля за производством и транспортировкой товаров. В связи с этим поставки в Иран систем видеонаблюдения обладают высоким коммерческим потенциалом.

Актуальность статьи заключается в стремлении улучшить товарооборот и усилить двусторонние отношения с Ираном. Из-за санкций, введенных странами запада в 2022 г., Россия потеряла большинство торговых партнеров. Страна вынуждена начать экспортную экспансию на восток, т. е. переориентировать направления внешней торговли за счет расширения сотрудничества со странами Азии. Россия должна показать, что санкционные ограничения могут стать стимулом для диверсификации и повышения уровня товарооборота на внешнем рынке.

Цель настоящей работы заключается в определении влияния экспортного сотрудничества на взаимоотношения Ирана и России, а также в выявлении целесообразности данного экспорта. Для ее достижения были поставлены и решены следующие задачи:

- описать экономические и политические отношения России и Ирана;
- охарактеризовать торговые отношения между странами и перспективу их развития;
- рассмотреть статистику поставок видеозаписывающей аппаратуры в Иран.

В современном мире стратегическое партнерство Ирана и России играет значительную роль в сфере обеспечения стабильности и безопасности в Центральной Азии. Россия и Иран укрепляют партнерские отношения с учетом взаимовыгодных интересов, создавая благоприятную обстановку для развития экономического, политического, торгового и культурного сотрудничества, что подтверждается в высказывании главы Исламской Республики Иран Сейида Ибрахима Раиси на встрече с президентом Российской Федерации Владимиром Владимировичем Путиным в январе 2022 г.: «Что касается отношений с дружественной нам Российской Федерацией, то мы хотим, чтобы эти отношения были устойчивыми и всесторонними. Мы можем развивать наши отношения в сфере экономики, торговли, политики, культуры и всех тех направлениях в двустороннем формате между нашими странами, которые выгодны нашим двум странам, а также нашим двум народам. Так что по всем этим направлениям мы можем развивать и расширять наше двустороннее взаимодействие» [2].

В укреплении связей с Ираном есть положительный фактор, поскольку Исламская Республика Иран сегодня – это достаточно обширный рынок для российской промышленности. Для компаний двух стран, как считает кандидат экономических наук Нина Михайловна Мамедова, перспективно создать специальную зону свободной торговли, сблизить правовые основы использования иностранного капитала, расширить сотрудничество во внешнеторговом обмене малого и среднего бизнеса [3].

В торговле между Россией и Ираном с 2000 г. прослеживается рост товарооборота между, выросший до объемов 3,5 млрд долл. Но после санкций 2010–2011 гг. он стал быстро сокращаться, и уже в 2015 г. товарооборот снизился до размеров 1,6 млрд долл., главным образом за счет сокращения и российского экспорта и импорта. В конце 2022 г. во внешней торговле России экспорт с Ираном не превышал 1%, но для России Иран важен как рынок сбыта промышленных товаров (рис. 1).



Рис. 1. Товарооборот между Россией и Ираном в период с 2008 по 2022 гг., млрд долл. [4]

Руководства обеих стран выдвинули цель по увеличению объема экономического сотрудничества до 10 млрд долл. Российская сторона приняла решение о выделении кредитной линии размером в 5 млрд долл. для стимулирования российско-иранского сотрудничества [5]. Это свидетельствует о стремлении создать прочную экономическую базу для политического взаимодействия Ирана и России. Вместе с тем растет и региональное влияние Ирана как на Ближнем Востоке, так и в Евразии, что не может не привлекать внимание России. Кроме того, оба государства заинтересованы в сохранении региональной стабильности на обширной территории от Центральной Азии и зоны Каспия до Ближнего Востока.

Анализ динамики основных макроэкономических показателей Ирана позволяет сделать вывод, что, несмотря на ослабление международных экономических санкций, ситуация в стране существенно не улучшилась. Проблемой экономики остаются высокая безработица и инфляция (рис. 2).

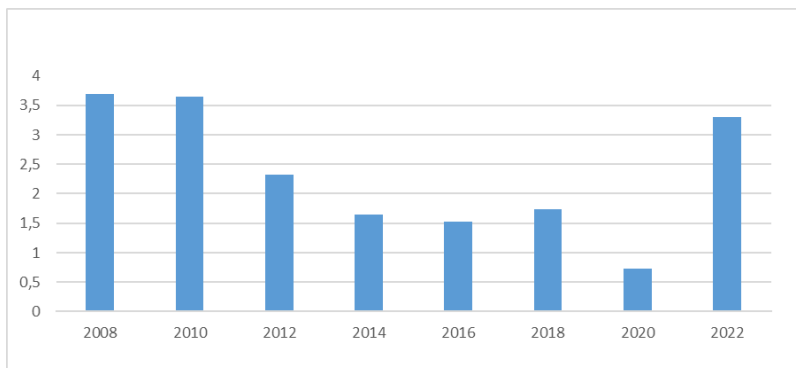

Рис. 2. Уровень инфляции и безработицы в Иране в период с 2008-2022 гг., % [6]

Учитывая складывающуюся экономическую ситуацию в стране, Иран заинтересован в поиске долгосрочных экономических партнеров, и Россия рассматривается иранскими властями в качестве одного из таких партнеров. В Иране относительно мало конкуренции. Там гораздо меньше предложений от западных, японских и китайских фирм. Развивать деловые отношения с Тегераном – один из главных векторов российской политики на Ближнем Востоке. Иран может выйти на передовые позиции в сильно меняющемся внешнеторговом балансе России и стать надежным партнером [5].

При анализе экспорта видеозаписывающей аппаратуры было выявлено, что с Ираном продажа данного товара не налажена, при этом выявлена потребность в его поставке. Товар пользуется спросом в соседних странах, таких как Беларусь, Казахстан, Армения, Кыргызстан и т. д. Можно предположить, что перспектива развития экспорта высокотехнологичной продукции с Ираном также имеется. Система экспорта по товару в России налажена, а у Ирана есть запрос на коммуникационную аппаратуру, на электротехнику, на промоборудование и на запчасти для различной техники. Иран заинтересован в росте поставок продукции из России, а российские экспортеры готовы выходить на рынок этой страны. Транспортировка будет осуществляться с завода в Нижнем Новгороде, товар отправится в контейнерах в Нижегородский речной грузовой порт, после чего по Волге напрямую в порт Бендер-Энзели.

В результате изученной информации можно сделать вывод, что даже в условиях санкций сотрудничать с Ираном выгодно. У Ирана есть потребность в обеспечении безопасности страны за счет экспорта российской видеозаписывающей аппаратуры, а у России – стремление в повышении товарооборота. Присутствует дальнейшая перспектива максимизировать доход от экспорта, так как Иран является торговым и промышленным центром, и у России есть шанс наладить новые связи с гигантскими и быстрорастущими экономиками Азии, выстроив новый торговый путь от восточной окраины Европы до Индийского океана.

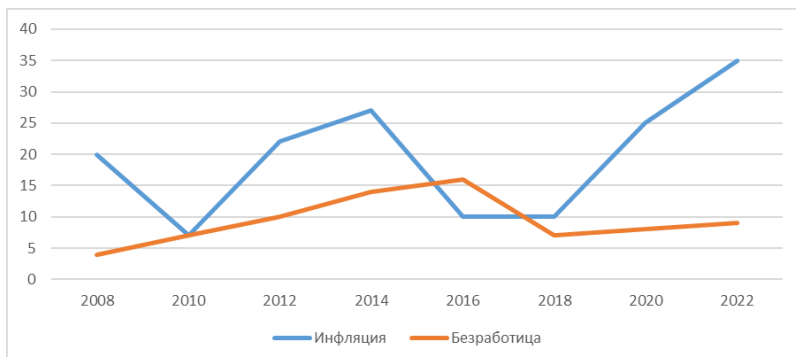
Библиографический список

1. Федеральная таможенная служба. URL: <https://customs.gov.ru/> (дата обращения: 02.04.2023).
2. Встреча с Президентом Ирана Сейедом Эбрахимом Раиси. Москва 2022. URL: <http://www.kremlin.ru/events/president/news/67608> (дата обращения: 17.03.2023).
3. Мамедова Н. М. Экономические отношения Ирана и России: проблемы и перспективы // Сотрудничество России и Ирана в политической, экономической и культурной областях как фактор укрепления мира и безопасности в Евразии: матер. Междунар. науч.-практ. конф. М.: ФГБОУ ВО МГЛУ, 2017. С. 54–61.
4. Value of Russian trade in goods (export, import and, trade balance) with Iran from 2005 to 2021. URL: <https://www.statista.com/statistics/1025404/russia-value-of-trade-in-goods-with-iran/> (дата обращения: 17.03.2023).
5. Сченснович В. Н. Экономическое и политическое взаимодействие Ирана и России (обзор) // Россия и мусульманский мир. 2020. № 2 / под ред. Е. Л. Дмитриева. М.: РАН, 2020. С. 61–69.
6. Иран – Уровень инфляции. URL: <https://ru.tradingeconomics.com/iran/inflation-cpi> (дата обращения: 20.03.2023).

Р. М. Плотникова, Л. С. Муфлихунова, Н. В. Блинов

студенты кафедры международного предпринимательства

Е. Г. Бондарь – старший преподаватель – научный руководитель

РОССИЙСКИЙ ЭКСПОРТ ВЫСОКОТЕХНОЛОГИЧНОЙ ПРОДУКЦИИ В УСЛОВИЯХ САНКЦИЙ (НА ПРИМЕРЕ ЭКСПОРТА МЕДИ В БРАЗИЛИЮ)

Цель статьи – выявление возможностей российского экспорта высокотехнологичной продукции, а именно меди, в условиях санкций. Для этого при анализе перспективности поставок продукта необходимо охарактеризовать отношения между Россией и Бразилией, определить потребность данного товара, а также выявить риски и перспективы.

Отношения между Бразилией и Россией можно охарактеризовать как дружественные и многогранные. Обе страны являются членами международной организации БРИКС. События 2014 г. и последующие санкции негативно отразились на внешнеторговом обороте России. Но, несмотря на большое количество ограничительных мер, страна по-прежнему остается участником международной торговли и не имеет санкций со стороны Бразилии.

В экономической сфере Бразилия и Россия являются важными торговыми партнерами. Они сотрудничают друг с другом в таких секторах, как нефтегазовая, автомобильная и авиационная промышленность, сельское хозяйство, а также в области культуры, науки и образования. Однако между ними есть и разногласия, например в отношении ситуации в Венесуэле. Тем не менее в целом отношения остаются дружественными и обе страны стремятся к дальнейшему их развитию. Бразилия и Россия выступают за мультиполярный мир и сотрудничество в рамках международных организаций. Страны имеют схожие интересы в области энергетики, экологии и борьбы с терроризмом. Международная торговля служит хорошим способом для укрепления взаимоотношений, учитывая их важность на мировой арене и потенциал для совместной работы [1].

Бразилия и Россия имеют довольно ограниченный объем товарооборота, но с 2020 г. импорт увеличился на 163,47%. Бразилия является одним из крупнейших потребителей меди в мире, большая часть производится внутри страны, но и импортируется из других стран тоже, включая Россию [2]. Российский экспорт из группы «медь и изделия из нее» за период 2018–2020 гг. составил 16,2 млрд долл. общей массой 2688 тыс. т. В основном экспортировались «медь рафинированная и сплавы медные необработанные» (79%), «провода медная» (17%). В 2022 г. возросли физические объемы экспорта меди и медных сплавов в 3,3 раза [3].

Медь как высокотехнологичный товар – это продукция, выпускаемая предприятиями наукоемких отраслей, произведенная с использованием новейших образцов техники и технологий. По объемам производства среди цветных металлов медь занимает второе место. Выбор продукта обусловлен тем, что медь – металл с универсальной сферой применения. Ее используют в различных промышленных отраслях в качестве основы для изготовления элементов и деталей. Медь – критически важный компонент для развития ветровых и фотоэлектрических энергетических систем, где интенсивность ее использования от 5 до 12 раз выше, чем в традиционной энергетике. В производстве электромобилей требуется в четыре раза больше меди по сравнению с традиционным автомобилем равного класса – около 83 кг против 20 кг. Зарядная станция для такого транспорта содержит до 8 кг меди, что увеличит спрос на медь по мере роста бизнеса [4]. В период с 2010 по 2022 г. спрос в мире на медь вырос на 31,5% – с 16 млн до 21 млн метрических тонн в основном за счет зарождения возобновляемых источников энергии и электромобилей.

Мир перестраивается на экологически чистую и энергосберегающую экономику на фоне пандемии COVID-19. Европейские города, а также страны Латинской Америки переходят на электромобили. Эти новые условия потребуют больше цветных металлов и, в частности, меди. В Бразилии доля продаж автомобилей с электродвигателями может достигнуть 65% от всего объема продаж машин в стране уже к 2035 г. Об этом говорят данные совместного исследования BCG и национальной ассоциации автопроизводителей Бразилии [5].

Согласно исследованию, проведенному Международным союзом меди, электрокары могут потреблять в два раза больше меди, чем автомобили с двигателями внутреннего сгорания. При этом с увеличением производства электрокаров в Бразилии к 2035 г. потребность в продукте также будет расти, что приведет к увеличению спроса на медь на мировых рынках. В итоге есть риски хронической недофинансированности отрасли и дефицита предложения. Следовательно, несмотря на достаточно высокий уровень производства продукта внутри страны, необходим дополнительный его импорт.

Рассмотрим статистику экспорта товаров и отдельно меди в Бразилию. На рис. 1 представлена диаграмма экспорта меди в Бразилию. Показано, что вес поставки экспорта не изменялся с 2018 по 2019 г., в 2020 г. из-за ограничений коронавируса достиг почти нуля, а с 2021 по 2022 г. увеличился в связи с производством новых изделий, что повлекло за собой увеличение стоимости меди.



Рис. 1. Экспорт меди в Бразилию [1]

На рис. 2 представлен экспорт товаров, содержащих медь. На диаграмме показано, что на протяжении пяти лет стоимость экспорта меди повышалась с каждым годом, что связано с увеличением стоимости доллара в мире.

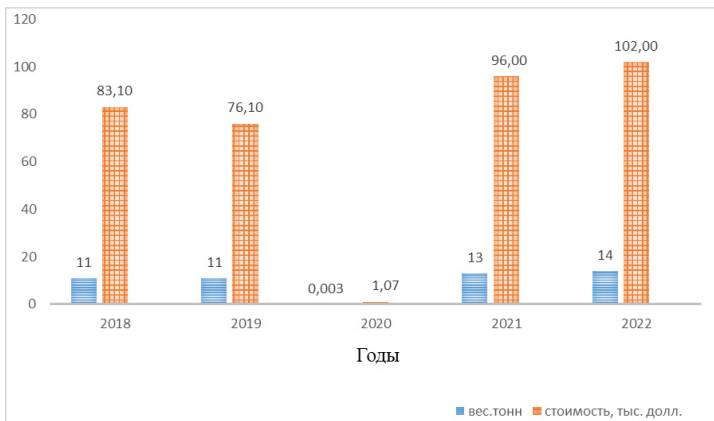

Рис. 2. Экспорт товаров, содержащих медь, млрд долл. [1]

На рис. 3 показана структура экспорта России в Бразилию с 2018–2022 гг., которая приходится на основную долю поставок следующих видов товаров: продукция химической промышленности, минеральные продукты, металлы и изделия из них, машины и продовольственные товары. Из диаграммы видно, что Бразилия нуждается в продукции химической промышленности больше всего. А продовольственные товары и машины не имеют высокого спроса.

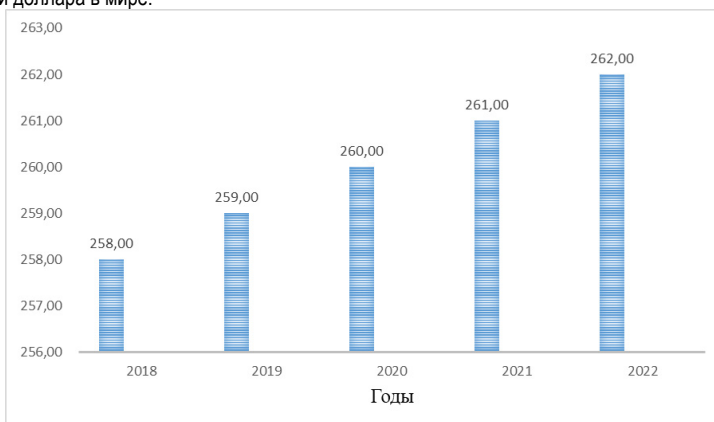

Рис. 3. Структура экспорта товаров в Бразилию, %

Международное энергетическое агентство (МЭА) прогнозирует, что мировой спрос на медь может удвоиться в течение следующих 20 лет по мере роста темпов электрификации. При этом на долю экологически чистых источников энергии может приходиться 45% общего спроса мирового рынка [6].

В ближайшие годы роль России в обеспечении производства меди может возрасти. Один из факторов – наличие нескольких крупных неосвоенных месторождений, второй – уже работающие горно-металлургические компании, которые разрабатывают новые крупные медные проекты [7].

В данный момент существует много проектов на стадии подготовки, но для удовлетворения растущего спроса требуются «потенциальные» проекты со сроком запуска после 2026 г. Это делает российские проекты бенефициарами сектора, а также может защитить от введения внешнеторговых ограничений как на отдельные компании, так и на сектор в целом. Данная ситуация может послужить увеличению экспорта меди в дружественные страны, а именно в Бразилию для увеличения производства новых электромобилей.

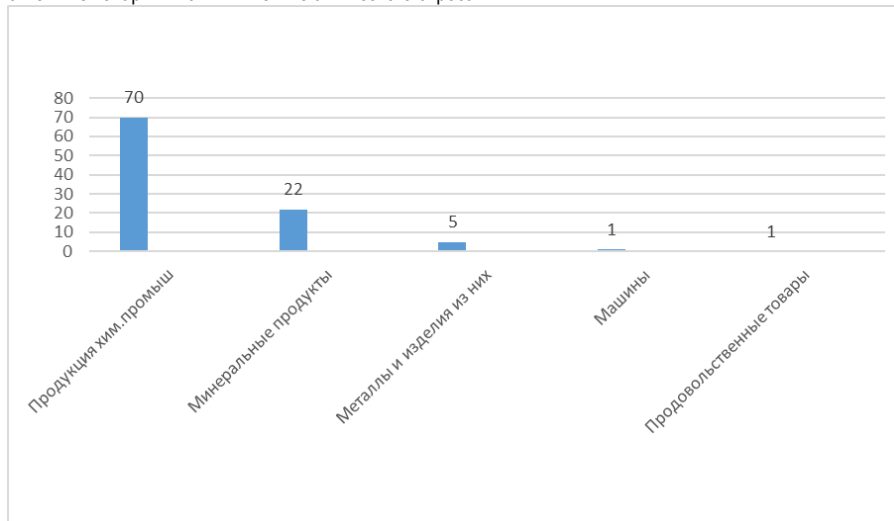
Около 80% коммерческих структур и предприятий России, осуществляющих внешнеэкономическую и инвестиционную деятельность в Бразилии, приходилось сталкиваться с политическими рисками. Однако в последние годы российско-бразильские отношения характеризуются устойчивой позитивной динамикой, поэтому различия по отдельным вопросам, например, разногласия по венесуэльскому кризису, не отразятся в целом на их сотрудничестве в рамках БРИКС или на двухсторонних отношениях, которые представляют взаимный интерес для обеих сторон [8].

Проанализировав все данные, можно сказать, что экспорт высокотехнологичной продукции в условиях санкций возможен. В XXI в. при активном развитии энергосберегающих ресурсов существует явная потребность в производстве меди, которая может послужить отличным способом для расширения рынка сбыта и улучшения взаимоотношений между Россией и Бразилией.

Библиографический список

1. *Иванченко А. Г., Ушаков Д. С.* Понятие высокотехнологичной продукции. Анализ российской и зарубежной литературы // Молодой ученый. 2018. № 17 (203). С. 178–180. URL: <https://moluch.ru/archive/203/49692/> (дата обращения: 02.03.2023).
2. *Пономарева И. В.* Влияние политических рисков на внешнеэкономическую деятельность России. URL: <https://cyberleninka.ru/article/n/vliyanie-politicheskikh-riskov-na-vneshneekonomicheskuyu-deyatelnost-rossii/viewer> (дата обращения: 05.03.2023).
3. Об экспорте: особенности внешнеторговых операций, современные тенденции и направления развития. URL: https://www.exportcenter.ru/international_markets/export/ (дата обращения: 09.03.2023).
4. Медь: состояние отрасли и перспективы для инвестиций. URL: <https://gazprombank.investments/blog/market/copper/> (дата обращения: 13.03.23).
5. Российская добыча меди – 30 лет. URL: <https://gold.1prime.ru/reviews/20220112/438608.html> (дата обращения: 18.03.2023).
6. Экспорт и импорт России по товарам и странам. URL: <https://zavodfoto.livejournal.com/6742676.html> (дата обращения: 11.03.2023).
7. Экспорт из России. Все товары. 2017–2020. URL: <https://ru-stat.com/date-Y2017-2022/RU/export/world> (дата обращения: 25.03.2023).
8. Федеральная таможенная служба: офиц. сайт. URL: <https://customs.gov.ru/> (дата обращения: 12.03.2023).

УДК 656.025.4

П. В. Романихина, Е. М. Былинин

студенты кафедры международного предпринимательства

Е. Г. Бондарь – старший преподаватель – научный руководитель

**РОССИЙСКИЙ ЭКСПОРТ ВЫСОКОТЕХНОЛОГИЧНОЙ ПРОДУКЦИИ В УСЛОВИЯХ САНКЦИЙ
(НА ПРИМЕРЕ ЭКСПОРТА ПОЛУФАБРИКАТОВ ИЗ ЖЕЛЕЗА И НЕЛЕГИРОВАННОЙ СТАЛИ
В МЕКСИКУ)**

Статья посвящена рассмотрению перспектив российского экспорта высокотехнологичной продукции в условиях санкций. Актуальность данной темы обусловлена тем, что в настоящее время государственная политика Российской Федерации направлена на стимулирование продаж высокотехнологичных товаров за рубеж. Об этом свидетельствует Постановление Российской Федерации от 28 июля 2022 г. № 1347 «О государственной поддержке российских организаций промышленности в целях компенсации затрат на транспортировку промышленной продукции» [1; 2].

Цель статьи – подготовить обоснованные предложения о высокотехнологичном товаре, перспективном для экспорта из России в одну из дружественных стран мира.

Для достижения данной цели были поставлены следующие задачи:

— определить высокотехнологичный товар для экспорта за рубеж;

— осуществить выбор страны для экспорта товара с учетом политических и иных рисков, в том числе связанных с логистикой.

В качестве страны-импортера была выбрана Мексика, так как это одна из самых перспективных стран в Латинской Америке в плане двустороннего сотрудничества с Россией. Об этом свидетельствует соглашение между Правительством Российской Федерации и Правительством Мексиканских Соединенных Штатов о сотрудничестве и взаимной помощи в таможенных делах от 23 июля 2003 г. [3–5].

В качестве высокотехнологичного товара выбраны полуфабрикаты из железа или нелегированной стали, содержащие менее 0,25 мас. % углерода, прямоугольного (включая квадратное) поперечного сечения шириной менее двойной толщины, катаные или полученные непрерывным литьем, прочие, толщиной не более 130 мм, код товара в соответствии ТН ВЭД 7207111400. Данный выбор сделан на основе приказа от 16 сентября 2020 г. № 3092 «Об утверждении Перечня высокотехнологичной продукции, работ и услуг с учетом приоритетных направлений модернизации российской экономики» [6; 7].

Полуфабрикаты из железа и стали подходят для экспорта, подтверждение этому – официальная статистика ФТС России (табл. 1)

Таблица 1

**Экспорт России полуфабрикатов из железа или нелегированной стали
(код ТН ВЭД ЕАЭС – 7207) с 2019 по 2022 г. и январь 2022 г. [8]**

Год	Объем экспорта	
	количество, тонн	сумма, млн долл.
2019	14 743,8	6 091,0
2020	13 005,7	4 846,7
2021	14 979,3	9 176,4
Январь 2022 г.	1 338,0	837,8

Основные поставщики товара осуществляют свою деятельность в Липецкой, Свердловской и Кемеровской областях. Данные территории удалены от морских портов, что следует учитывать при определении маршрута и схемы доставки товара торговому партнеру.

В качестве зарубежного рынка для поставки предлагаемого российского продукта рассматривается Мексика. Полуфабрикаты из железа или нелегированной стали используются для жилищного и

промышленного строительства, поэтому Мексика в этом товаре заинтересована. Анализ данных ФТС России показал наличие продаж такого товара российскими компаниями в данную страну (табл. 2). Доставку товаров можно организовать между любыми крупными портами РФ и Мексики.

Таблица 2

Экспорт полуфабрикатов из железа и нелегированной стали из России в Мексику с 2019 по 2022 г. [9]

Год	Объем экспорта	
	количество, тонн	сумма, млн долл.
2019	2 110 179,14	866,72
2020	1 584 933,4	563,62
2021	3 292 589,73	2 143
2022	267 417,6	168,82

Главным образом поставки происходят из Липецкой области, но, так как она не имеет выхода в море, процесс доставки товара до морского порта возможен путем перевозок по железнодорожным путям до города Новороссийска. Погрузка товара производится небольшими партиями с помощью крана, грузят отдельными связанными партиями, крепят на специальные рамы, между ними помещаются деревянные листы, чтобы не допустить повреждения в процессе транспортировки. Для железнодорожной перевозки металла используются платформы или полувагоны.

В Новороссийске происходит перегрузка на судна и отправка полуфабрикатов из железа или нелегированной стали в сорокафутовых контейнерах с открытой крышей, что дает возможность загружать товары краном сверху. Максимальное брутто – 36 000 кг, максимальная загрузка контейнера – 31 570 кг, а грузопместимость – 66,7 куб. м. Во время перевозки груз защищен сверху брезентовым тентом, а стены контейнера сделаны из рифленой стали. Контейнеры загружаются краном на палубу судна, которое называется контейнеровозом. Для него характерна открытая конструкция, она обеспечивает подъемным устройствам возможность прямого доступа к каждому контейнеру, трюмы у таких судов квадратные. Контейнеры устанавливаются друг на друга. На крыше каждого есть четыре фитинга, в которые устанавливаются твистлоки. Задача крановщика – попасть во все четыре фитинга нижестоящего контейнера, они закрываются сами, а открываются вручную.

Конечная точка назначения в Мексике – нефтеэкспортный порт Тампико. В него могут заходить суда с осадкой до 9 м. Порт состоит из нескольких грузовых участков, расположенных вдоль левого берега реки, и бункерной станции на правом берегу. Длина причального фронта 2,8 км с глубиной 9,7 м. В порт Тампико вывозятся следующие морские грузы: металлоизделия, текстиль, стекло, машины; вывозятся нефть и нефтепродукты [10].

Если говорить о рисках торговли с Мексикой, то можно выделить несколько позиций. Во-первых, это непосредственная связь с США, так как у этих стран есть общая граница, то и контактируют они часто, и США имеет большое влияние на экономику Мексики. Во-вторых, Мексика является не самой стабильной страной в плане внутренней политики, что может помешать торговым отношениям с РФ.

Подводя итоги, можно утверждать, что, несмотря на наличие некоторых политических рисков, в целом экспорт данного товара в указанную страну по выбранному маршруту транспортировки может быть реализован в современных условиях.

Библиографический список

1. Правительство упростило порядок компенсации затрат на транспортировку высокотехнологичной продукции. URL: <http://government.ru/docs/46153/> (дата обращения: 01.08.2022).
2. О государственной поддержке российских организаций промышленности в целях компенсации затрат на транспортировку промышленной продукции: Постановление Правительства РФ № 1347 от

28.07.2022. URL: <http://static.government.ru/media/files/AGnTNNtMoe6V4bAtgJ0neQiKxomG294F.pdf> (дата обращения: 01.08.2022).

3. Правительство утвердило перечень недружественных России стран и территорий. URL: <http://government.ru/docs/44745/> (дата обращения: 07.03.2022).

4. Перечень иностранных государств и территорий, совершающих в отношении Российской Федерации, российских юридических лиц и физических лиц недружественные действия: утв. распоряжением Правительства РФ от 05.03.2022 № 430-р. URL: https://www.consultant.ru/document/cons_doc_LAW_411064/e8730c96430f0f246299a0cb7e5b27193f98fdaa/ (дата обращения: 01.08.2022).

5. Соглашение между Правительством Российской Федерации и Правительством Мексиканских Соединенных Штатов о сотрудничестве и взаимной помощи в таможенных делах от 21 июля 2003 года. URL: <https://customs.gov.ru/activity/mezhdunarodnoe-tamozhennoe-sotrudnichestvo/mezhdunarodnyedogovory,-zaklyuchen/meksika> (дата обращения: 01.02.2019).

6. Об утверждении Перечня высокотехнологичной продукции, работ и услуг с учетом приоритетных направлений модернизации российской экономики: приказ Министерства промышленности и торговли РФ от 16.09.2020 № 3092. URL: <https://docs.cntd.ru/document/566064051> (дата обращения: 01.08.2022).

7. О внесении изменений в пункт 1 Перечня высокотехнологичной продукции, работ и услуг с учетом приоритетных направлений модернизации российской экономики, утвержденного приказом Министерства промышленности и торговли Российской Федерации от 16 сентября 2020 г. № 3092: приказ Министерства промышленности и торговли РФ от 29.11.2022. URL: <http://publication.pravo.gov.ru/document/0001202212300068> (дата обращения: 01.08.2022).

8. Экспорт России важнейших товаров. Данные статистики. URL: <https://customs.gov.ru/statistic/eksport-rossii-vazhnejshix-tovarov> (дата обращения: 14.03.2022).

9. Анализ данных. Экспорт России полуфабрикатов из железа или нелегированной стали в Мексику. URL: <http://stat.customs.gov.ru/analysis> (дата обращения: 11.04.2023).

10. Port of Tampico, Mexico – Arrivals, schedule and weather forecast. URL: https://www.fleetmon.com/ports/tampico_mxtam_2295/?language=ru (дата обращения: 15.04.2023).

УДК 34

Р. Я. Алиев

студент кафедры публичного права

С. Ю. Андрейцо – кандидат юридических наук, доцент – научный руководитель

ПОНЯТИЯ «ОБЩЕСТВЕННЫЙ ПОРЯДОК» И «ОБЩЕСТВЕННАЯ БЕЗОПАСНОСТЬ» В ЗАКОНОДАТЕЛЬСТВЕ РОССИЙСКОЙ ФЕДЕРАЦИИ

Рассматривается проблема, вызванная отсутствием в законодательстве на федеральном уровне определения понятий «общественный порядок» и «общественная безопасность».

Определение понятий в законах, а также раскрытие их сущности и содержания в различных нормативных правовых актах позволяют совершенствовать правовую терминологию, что способствует более высокому обеспечению и соблюдению прав и свобод человека. Цель данной работы – раскрытие сущности и содержания общественного порядка и общественной безопасности.

Определение понятий «общественный порядок» и «общественная безопасность», понимание их сущности и содержания как объекта административно-правовой защиты – практическая задача юридической науки. Общественный порядок и общественная безопасность взаимосвязаны, поскольку соблюдение общественного порядка способствует повышению общественной безопасности.

Надлежащий общественный порядок гарантирует необходимые условия для нормальной деятельности граждан, обеспечивает уважение их прав и свобод, а также является фундаментом для построения эффективной государственной власти и одним из ключевых факторов, способствующих обеспечению безопасности граждан и защите личности от преступных посягательств. Таким образом повышается ценность общественного порядка как необходимого условия координации, регулирования совместной жизни людей в обществе и стабильности системы общественных отношений.

В целом общественный порядок в государстве является социально-правовой категорией, устанавливающей результат соблюдения социальных норм (законов, морали, общепринятых норм общежития и т. д.). Система социальных отношений, ее неприкосновенность гарантируются государством, всей политической системой общества.

Законодательство Российской Федерации на федеральном уровне закрепляет понятие «общественный порядок» и регулирует вопросы, тесно связанные с ним, в следующих нормативных правовых актах:

1. Кодексе Российской Федерации об административных правонарушениях от 30.12.2001 г. № 195-ФЗ [1];
2. Федеральном законе «Об участии граждан в охране общественного порядка» от 02.04.2014 г. № 44-ФЗ [2];
3. Федеральном законе от 06.10.2003 г. № 131-ФЗ «Об общих принципах организации местного самоуправления в Российской Федерации» [3];
4. Уголовном кодексе Российской Федерации от 13.06.1996 г. № 63-ФЗ [4].

КоАП РФ [1] закрепляет понятие «общественный порядок» в следующих положениях:

1) ст. 1.2: «Задачами законодательства об административных правонарушениях являются защита личности, охрана прав и свобод человека и гражданина, охрана здоровья граждан, санитарно-эпидемиологического благополучия населения, защита общественной нравственности, охрана окружающей среды, установленного порядка осуществления государственной власти, общественного порядка и общественной безопасности, собственности, защита законных экономических интересов физических и юридических лиц, общества и государства от административных правонарушений, а также предупреждение административных правонарушений» [1];

2) гл. 20 [1] регулируются административные правонарушения, посягающие на общественный порядок и общественную безопасность.

Охрана общественного порядка силами общественности осуществляется в соответствии с Федеральным законом от 02.04.2014 г. № 44-ФЗ «Об участии граждан в охране общественного порядка» [2]. Он устанавливает принципы и основные формы участия граждан в охране общественного порядка, особенности создания и деятельности общественных объединений правоохранительной направленности, целью которых является участие в охране общественного порядка, порядок и особенности создания и деятельности народных дружин, а также правовой статус народных дружинников.

Федеральный закон от 06.10.2003 г. № 131-ФЗ «Об общих принципах организации местного самоуправления в Российской Федерации» [3] предусмотрел два вопроса местного значения, касающихся общественного порядка:

1) п. 8 ч. 1 ст. 15 и п. 9 ч. 1 ст. 16 – организация охраны общественного порядка на территории муниципального района и городского округа муниципальной милицией [3];

2) п. 33 ч. 1 ст. 14 и п. 37 ч. 1 ст. 16 – создание условий для деятельности добровольных формирований населения по охране общественного порядка [3].

Также санкционный характер в сфере обеспечения общественного порядка предусмотрен разд. IX Уголовного кодекса Российской Федерации [4], который регулирует вопросы, связанные с преступлениями против общественной безопасности и общественного порядка.

Во всех перечисленных нормативных правовых актах общественный порядок регулируется отдельными положениями, рассматривающими различные вопросы, касающиеся непосредственно общественного порядка, которые несут как диспозитивный, так и императивный характер, но не раскрывают основной смысл понятия «общественный порядок».

В отношении понятия «общественная безопасность» законодательство использует в нормативных правовых актах следующие понятия, которые являются составной частью общественной безопасности:

- 1) пожарная безопасность;
- 2) промышленная безопасность;
- 3) государственная безопасность;
- 4) безопасность дорожного движения;
- 5) транспортная безопасность и иные виды безопасности.

Перечисленные понятия, закрепленные в нормативных правовых актах, позволяют определить сущность и содержание понятия «безопасность», что позволит в дальнейшем определить сущность и содержание общественной безопасности, а также сформулировать более точное определение.

Понятие «общественная безопасность» в законодательстве на федеральном уровне закреплено в нормативных правовых актах, в которых не раскрывается его основной смысл. Оно встречается в следующих нормативных правовых актах:

- 1) Уголовном кодексе Российской Федерации от 13.06.1996 г. № 63-ФЗ [4];
- 2) Кодексе Российской Федерации об административных правонарушениях от 30.12.2001 г. № 195-ФЗ [1];
- 3) Федеральном законе «О безопасности» от 28.12.2010 г. № 390-ФЗ [5];
- 4) Концепции общественной безопасности в Российской Федерации (утв. Президентом РФ 14.11.2013 г. № Пр-2685) [6].

Федеральный закон «О безопасности» [5] закрепляет правовые основы обеспечения безопасности личности, общества и государства, определяет систему безопасности и ее функции, устанавливает порядок организации и финансирования органов обеспечения безопасности, а также контроля и надзора за законностью их деятельности.

Концепция общественной безопасности в Российской Федерации [6] представляет собой систему взглядов на обеспечение общественной безопасности как части национальной безопасности страны, является основополагающим документом стратегического планирования, определяющим государственную политику в сфере обеспечения общественной безопасности.

Таким образом, общественную безопасность можно рассмотреть как состояние защищенности человека и гражданина, материальных и духовных ценностей общества от преступных и иных противоправных посягательств, социальных и межнациональных конфликтов, а также от чрезвычайных ситуаций природного и техногенного характера.

Анализ трудов отечественных авторов по данной проблематике, к сожалению, не дает единого мнения о понятии «общественный порядок» и «общественная безопасность». А. В. Антонов [7] при рассмотрении правовой сущности понятий «общественный порядок» и «общественная безопасность» приходит к тому, что содержанием общественного порядка является сама система общественных отношений, которые складываются в результате соблюдения и исполнения членами общества норм морали, права и иных социальных норм. При этом общественный порядок составляет не само установление социальных и правовых норм, а фактически возникающие, изменяющиеся и развивающиеся на их основе общественные отношения.

Раскрывает данное понятие автор следующим образом: «Общественный порядок – это урегулированная нормами морали и права система общественных отношений, учитывающая интересы всего народа, возникающая, складывающаяся и развивающаяся в процессе нахождения членов социума в общественных местах и вне их и позволяющая обеспечить соблюдение и защиту основных конституционных прав и свобод всем участникам общественных отношений» [7].

А. В. Горохов [8] приводит понимание понятия «общественный порядок» как в узком, так и в широком смысле. В широком смысле под общественным порядком он понимает всю систему урегулированных социальными нормами общественных отношений, существующих в данном обществе, которое организуется и поддерживается государством в соответствии с социальными нормами, в том числе с нормами права и другими социальными нормами: морали, культуры, религии [8].

В узком смысле общественный порядок представляет собой систему отношений, складывающихся в результате соблюдения правил, регулирующих поведение людей в общественных местах. Тогда общественный порядок представляет собой не всю систему урегулированных социальными нормами общественных отношений, а их часть – подсистему, которая складывается в определенной сфере жизнедеятельности – общественных местах. Эта сфера включает урегулированные правовыми нормами отношения, складывающиеся в процессе обеспечения упорядоченных условий жизнедеятельности, безопасности и благосостояния людей [8].

При рассмотрении преступлений против общественной безопасности О. И. Захарова [9] дает следующее определение понятию «общественная безопасность»: «Общественная безопасность – это совокупность общественных отношений, правовое регулирование которых обеспечивает предотвращение, локализацию и ликвидацию условий и факторов, создающих потенциальную и реальную опасность для жизненно важных интересов личности, общества и государства. Она является одной из составляющих национальной безопасности и выражается в уровне защищенности личности, общества и государства преимущественно от внутренних угроз общепасного характера» [9].

С. Ю. Рулев [10] приходит к выводу, что в юридической литературе понятие «общественная безопасность» трактуется, как состояние защищенности жизненно важных интересов страны, при этом предполагается снижение количества ее внутренних и внешних угроз и обеспечиваются возможности развития личности, общества и государства.

Можно сделать следующие выводы.

Законодательство на федеральном уровне не раскрывает сущность и содержание понятий «общественный порядок» и «общественная безопасность», что представляет собой проблему в связи с тем, что именно общественный порядок и общественная безопасность являются понятиями, раскрывающими суть правоохранительной функции государства. Именно общественный порядок и общественная безопасность отражают уровень эффективности защиты прав и свобод человека и гражданина в государстве.

Как показал анализ сущности понятия «общественный порядок», в научной литературе существует достаточно большое количество подходов к его толкованию. В связи с этим предлагается авторский подход к определению понятия «общественный порядок», под которым понимается соблюдение в рамках общества и государства правовых, социальных и морально-нравственных норм, обеспечивающих соблюдение и защиту основных конституционных прав и свобод, а также не представляющих угроз общественной безопасности.

Изучение и анализ трактуемых авторами определений позволяет сделать вывод, что общественная безопасность определяется как состояние защищенности человека, общества и государства как от внешних, так и внутренних угроз, затрагивающих их ценности и жизненно важные интересы.

Библиографический список

1. Кодекс Российской Федерации об административных правонарушениях от 30.12.2001 № 195-ФЗ (ред. от 18.03.2023) // Собрание законодательства РФ. 2002. № 1 (ч. I). Ст. 1.
2. Федеральный закон «Об участии граждан в охране общественного порядка» от 02.04.2014 № 44-ФЗ (ред. от 14.07.2022) // Собрание законодательства РФ. 2014. № 14. Ст. 1536.
3. Федеральный закон «Об общих принципах организации местного самоуправления в Российской Федерации» от 06.10.2003 № 131-ФЗ (ред. от 06.02.2023) // Собрание законодательства РФ. 2003. № 40. Ст. 3822.
4. Уголовный кодекс Российской Федерации от 13.06.1996 № 63-ФЗ (ред. от 18.03.2023) // Собрание законодательства РФ. 1996. № 25. Ст. 2954.
5. Федеральный закон «О безопасности» от 28.12.2010 № 390-ФЗ (ред. от 09.11.2020) // Собрание законодательства РФ. 2011. № 1. Ст. 2.
6. Концепция общественной безопасности в Российской Федерации. URL: <http://www.kremlin.ru/acts/news/19653> (дата обращения: 08.04.2023).
7. Антонов А. В. Правовая сущность понятий «общественный порядок» и «общественная безопасность» // Молодой ученый. 2021. № 13 (355). С. 134–137.
8. Горохов А. В. Общественный порядок и общественная безопасность как объекты уголовно-правовой охраны: к вопросу об определении понятий «общественный порядок» и «общественное место» // Молодой ученый. 2022. № 5 (400). С. 167–168.
9. Захарова О. И. Преступления против общественной безопасности // Молодой ученый. 2021. № 51 (393). С. 193–196.
10. Рувль С. Ю. Сравнительный анализ понятий «общественный порядок» и «общественная безопасность» // Молодой ученый. 2021. № 21 (363). С. 277–279.

УДК 34

Е. Д. Андреевский

студент кафедры гражданского права

С. Ю. Андрейцо – кандидат юридических наук, доцент – научный руководитель

ПРОБЛЕМЫ ПРАВОВОГО СТАТУСА СУБЪЕКТОВ РОССИЙСКОЙ ФЕДЕРАЦИИ

В реалиях современной мировой напряженности следует с особой внимательностью относиться к федеративному устройству в Российской Федерации. Необходимо корректно выбирать основные направления в развитии отношений между субъектами Российской Федерации, а также уделять должное внимание традициям, культурам и малочисленным народам, проживающим на территории отдельных субъектов.

Политическая ситуация на территории современной России в конце прошлого века является наглядным примером ненадлежащего внимания к интересам субъектов. Парад суверенитетов, прошедший с 1988 по 1991 г., во время которого многие республики СССР пожелали обрести независимость (например, в Чечне и Татарстане сепаратистски настроенные движения выдвинули требования о выходе из состава Российской Федерации), показывает необходимость привлечения особого внимания к интересам субъектов нашей страны.

Наша страна насчитывает 89 субъектов, а именно 24 республики, 48 областей, 3 города федерального значения, 9 краев, 1 автономную область и 4 автономных округа. Первая и, пожалуй, самая наглядная проблема заключается в наименованиях субъектов Российской Федерации. Ч. 2 ст. 5 Конституции Российской Федерации гласит, что республики в составе Российской Федерации признаются государствами, в то время как остальные субъекты Российской Федерации таковыми не называются. Исходя из этого, республики наделяются особыми правами. Например, только республики имеют право самостоятельно определять способ принятия их конституций (референдумом, законодательным органом, специально создаваемым органом и т. д.). Обратимся к конституциям самих субъектов, а именно к пониманию терминологического смысла их статей. Например, ч. 1 ст. 1 Конституции Республики Бурятия гласит: «Республика Бурятия есть демократическое правовое государство, субъект Российской Федерации». В ч. 1 ст. 1 Конституции Чечни «Чеченская Республика есть демократическое правовое государство в составе Российской Федерации». Проблема заключается в том, что законодатель не дает определения термина «государство», но если обратиться к большой российской энциклопедии [1] или к мнению некоторых ученых, например О. В. Мартышина, то государство – это объединение людей, проживающих на определенной территории и подчиняющихся единому правительству, обладающему суверенной властью. Такой термин не может быть применим в исходном значении к республикам Российской Федерации, ведь суверенитет, который входит в определение термина «государство», не присущ республикам в полном его значении, постановление Конституционного суда РФ определяет, что Конституция Российской Федерации не допускает суверенитета субъектов Российской Федерации [2]. В данном случае термин государство используется в более узком смысле, для определения внутрисубъектных отношений в территориальных единицах страны.

Следовательно, определяя конституционно-правовой статус республик в составе Российской Федерации, точнее было бы использовать понятие «национально-государственное образование». Согласно А. Я. Сухареву [3], под национально-государственным образованием понимается определенная территория, которая имеет более высокий статус, чем у обычной административно-территориальной единицы, и совокупность некоторых атрибутов государственности: собственная система органов государственной власти, сформированных независимо от федерации, собственные конституционные акты, собственную, установленную федерацией, законодательную компетенцию, собственный официальный язык, гражданство и собственные государственные символы.

Вторую проблему можно обнаружить, опять обратившись к ст. 5 Конституции Российской Федерации, где речь идет о равноправии, но не о равенстве субъектов Российской Федерации, о равенстве в правах, но не о равенстве фактическом. Субъекты Российской Федерации не равны по размеру территории, численности населения, экономическому потенциалу и т. д. Например, на Москву приходится 0,3 % территории страны, но почти 10 % населения Российской Федерации, а также более 1/3 доходов

федерального бюджета. Также примером противоречий в равенстве прав и статуса субъектов можно служит, что республики, и только республики, имеют право устанавливать свои государственные языки наряду с русским языком. Государственный язык, принятый в республике, употребляется в органах государственной власти, органах местного самоуправления, государственных учреждениях наряду с русским языком. Это говорит об асимметрии конституционного статуса субъектов Российской Федерации.

Третья проблема заключается в неравенстве между автономными округами. Законом от 15 декабря 1990 г. автономным округам была предоставлена возможность самостоятельно решать вопрос о вхождении в состав Федерации – через край, область или непосредственно [4]. Этим правом воспользовался Чукотский автономный округ, выделившийся из Магаданской области, который в соответствии с Законом РФ от 17 июня 1992 г. входит непосредственно в состав РФ [5]. Остальные автономные округа теперь воспользоваться этим правом в одностороннем порядке не могут, поскольку Конституция РФ 1993 г. устанавливает, что границы между субъектами РФ изменяются только с их взаимного согласия (ч. 3 ст. 67). Поэтому попытка Ненецкого автономного округа в 1994 г. выйти из состава Архангельской области (была назначена даже дата референдума по этому вопросу) не осуществилась. Будучи по Конституции РФ равноправными с другими субъектами, автономные округа в подавляющем большинстве входят в другой субъект РФ. Такая ситуация создает определенное неравенство между автономными округами.

В целом для решения перечисленных проблем, по нашему мнению, необходимо предпринять следующие действия.

Решение первой проблемы, связанной с терминологическими неточностями, может состоять в уточнении понятия «республика» в Конституции Российской Федерации, чтобы избежать двойственности в использовании термина «государство». Также можно использовать понятие «национально-государственное образование», которое точнее отражает конституционно-правовой статус республик в составе Российской Федерации.

Вторая проблема, связанная с неравенством между субъектами Российской Федерации, может быть решена путем совершенствования системы финансовых отношений между субъектами Российской Федерации. Это может быть достигнуто путем разработки и принятия законов, которые уравнивают экономический потенциал и обеспечивают равные возможности для развития всех регионов страны.

Для решения третьей проблемы, связанной с неравенством автономных округов, необходимо развивать механизмы диалога и сотрудничества между автономными округами и другими субъектами Российской Федерации, чтобы учитывать интересы каждого региона и находить компромиссы в решении вопросов развития и управления регионами.

Библиографический список

1. Государство // Большая российская энциклопедия. URL: <https://old.bigenc.ru/ethnology/text/2373590?ysclid=igrqw4tfuc32950087> (дата обращения: 12.04.2023).
2. Постановление Конституционного суда РФ от 07.06.2000 № 10-П «По делу о проверке конституционности отдельных положений Конституции Республики Алтай и Федерального закона „Об общих принципах организации законодательных (представительных) и исполнительных органов государственной власти субъектов Российской Федерации“». URL: <https://legalacts.ru/doc/postanovlenie-konstitutsionnogo-suda-rf-ot-07062000-n/> (дата обращения: 19.02.2023).
3. *Сухарев А. Я.* Большой юридический словарь. 3-е изд., доп. и перераб. М.: ИНФРА-М., 2007.
4. Закон РСФСР от 15.12.1990 № 423-1 «Об изменениях и дополнениях Конституции (Основного Закона) РСФСР» (прекратил действие). URL: <https://constitution.garant.ru/history/usrsfrsfr/1978/zakony/183128/> (дата обращения: 19.02.2023).
5. Закон РФ от 17.06.1992 № 3056-1 «О непосредственном вхождении Чукотского автономного округа в состав Российской Федерации» // Ведомости Съезда народных депутатов РФ и Верховного Совета РФ. 1992. № 28. Ст. 1618.

Д. В. Бахвалов

студент кафедры гражданского права

Ю. А. Кудрявцев – кандидат юридических наук, доцент – научный руководитель

АКТУАЛЬНЫЕ ПРОБЛЕМЫ ИНСТИТУТА НЕСОСТОЯТЕЛЬНОСТИ (БАНКРОТСТВА)

Экономика современной России позволяет все большему числу предпринимателей начать свой бизнес. Организации имеют возможность занять одну из множеств ниш, стать конкурентоспособными и стабильно осуществлять свою деятельность. Однако на пути у любого экономического субъекта встречаются риски. Если организации не удастся справиться с колебаниями рынка и она регулярно несет убытки, в скором времени она может быть признана банкротом. Каким бы тяжелым ни было положение фирмы, вступление в стадию банкротства еще не означает прекращение ее деятельности. Наоборот, процедуры банкротства направлены на скорейшее восстановление финансового положения организации, тем самым на какой-либо стадии банкротства организация может утратить статус несостоятельности. Однако этот процесс очень сложен. Более того, ежегодно государство сталкивается с фиктивным банкротством. Оно представляет собой публичное, ложное заявление должника о банкротстве, с целью уклонения от исполнения обязательств перед кредиторами [1]. Такие неправомерные, криминальные действия регулируются нормами уголовного и административного права. Суду приходится проводить бдительную политику в отношении выявления фиктивных банкротств и особо тщательно рассматривать каждое дело о реальном банкротстве. Чтобы не усугубить, а улучшить положение предприятия, важно осуществлять продуманную политику, что будет зависеть от того, кто будет управлять таким процессом. Протекание процедур банкротства напрямую связано с решениями арбитражного суда, которые определяют судьбу организации, а потому вопрос разработки проблемы института возбуждения и рассмотрения дел о несостоятельности (банкротстве) очень важен для предприятий и самого государства, ведь юридические лица, частные предприниматели и граждане являются налогоплательщиками, которые пополняют государственный бюджет [2]. Тем самым выявление проблем, с которыми сталкивается институт банкротства, и пробелов, которые существуют по сей день в законах, связанных с возбуждением и рассмотрением процедуры банкротства, становится чрезвычайно важным.

Термин «банкротство» имеет богатую историю в России. Изменение законодательства и затрагивали вопрос о том, кого признавать банкротом, и раскрывали процесс обращения государственных органов с такими организациями. Закон о банкротстве меняется и совершенствуется, устраняя белые пятна. Последнее изменение закона зафиксировано 21.11.2022 г. и вступило в силу 02.12.2022 г. [3].

2020 и 2022 гг. были непростыми для экономики Российской Федерации. Столкновение с пандемией коронавируса, введение санкций, направленных на вытеснение России с мирового рынка, остановило деятельность многих юридических лиц, несмотря на активную поддержку государства. Малый и средний бизнес понес серьезные потери.

Увеличение числа банкротств юридических лиц всегда является негативным последствием для всей экономики. С одной стороны, кризис «очищает» рынок от наиболее слабых организаций, с другой – перспективные, но еще не окрепшие бизнесы просто лишаются возможности занять свое место. К тому же уменьшается количество налоговых поступлений в государственный бюджет. Крайне важен процесс протекания процедур банкротства, ведь от каждого действия управляющих зависит судьба компании. Существующие проблемы в функционировании института банкротства в России могут представлять серьезную угрозу экономической безопасности государства и угрожать формированию эффективной рыночной экономики [4, с. 256].

Стоит выделить ключевые проблемы института несостоятельности (банкротства):

- неэффективность процедуры банкротства, так как она направлена на финансовое оздоровление, но статистика показывает обратное;
- процедура банкротства происходит на протяжении долгого времени;
- бенефициары в контролируемых банкротствах могут назначать «своих» арбитражных управляющих;
- ненужность некоторых процедур банкротства.

Для эффективной работы института банкротства нужны кардинальные решения данных проблем, как минимум внесение изменений в Федеральный закон «О несостоятельности (банкротстве)» предложений, которые находятся на рассмотрении в Государственной Думе РФ, для выполнения главной функции процедуры банкротства – удовлетворения требований кредиторов при соблюдении интересов работников организации, государства и общества в целом посредством финансового оздоровления должника, достижения мирового соглашения или ликвидации нежизнеспособной организации [5].

Библиографический список

1. Уголовный кодекс Российской Федерации от 13.06.1996 № 63-ФЗ (ред. от 21.11.2022) // Собрание законодательства РФ. 1996. № 25. Ст. 2954.
2. Арбитражный процессуальный кодекс Российской Федерации от 24.07.2002 № 95-ФЗ (ред. от 18.03.2023) // Собрание законодательства РФ. 2002. № 30. Ст. 3012.
3. Федеральный закон от 26.10.2002 № 127-ФЗ (ред. от 21.11.2022) «О несостоятельности (банкротстве)» (с изм. и доп., вступ. в силу с 02.12.2022) // Собрание законодательства РФ. 2002. № 43. Ст. 4190.
4. *Кривомазова К. В.* Проблемы институтской несостоятельности в правоприменительной практике Российской Федерации // Молодой ученый. 2020. № 50 (340) С. 255–258.
5. *Енькова Е. Е., Ершова И. В.* Правовое регулирование банкротства: учебник. М.: Проспект, 2021.

УДК 343

А. С. Бондаренко

студент кафедры международного предпринимательства

П. М. Алексеева – кандидат педагогических наук – научный руководитель

ПРОКУРОРСКИЙ НАДЗОР ЗА ДЕЯТЕЛЬНОСТЬЮ ТАМОЖЕННЫХ ОРГАНОВ

В условиях современного мирового финансового кризиса, который касается в том числе области таможенных правоотношений, и достаточно тяжелой экономической ситуации в России, нуждающейся в проведении существенных реформ и преобразований, осложняется проблема обеспечения и поддержки законности и правопорядка в осуществлении таможенными органами своих задач и функций.

Для установления законности и правопорядка в рассматриваемой сфере отношений в роли субъектов выступают органы прокуратуры, которые осуществляют прокурорский надзор за деятельностью таможенных органов. Практическая деятельность Центрального таможенного управления за последние годы демонстрирует, что акты прокурорского реагирования служат своеобразным индикатором законности. Прокурор выносит протесты по большей части на постановления по делам о нарушении таможенных правил, и свыше 79% подлежат удовлетворению. В связи с этим следует проявлять особый интерес к организации прокурорского надзора за деятельностью таможенных органов, следовательно, обращение к теме прокурорского надзора за деятельностью таможенных органов актуально.

Тема прокурорского надзора достаточно популярна и освещена в работах таких авторов, как А. П. Рыжаков, Н. В. Ласкина, В. К. Бобров, М. М. Звягин, Е. А. Талья. Прокурорским надзором является реализация органами прокуратуры законности и правопорядка, проверка исполнения законодательных актов по предупреждению, выявлению и устранению нарушения законодательства в деятельности государственных органов, в том числе таможенных органов.

Есть разные точки зрения в отношении понятия прокурорского надзора. А. П. Рыжаков под прокурорским надзором понимает деятельность генерального прокурора РФ и подчиненных ему прокуроров, которая осуществляется от имени государства и направлена на обеспечение точного и единообразного исполнения законов на территории всей страны федеральными органами исполнительной власти, Следственным комитетом РФ, представительными (законодательными) и исполнительными органами субъектов Российской Федерации, органами местного самоуправления, должностными лицами, субъектами, осуществляющими общественный контроль за обеспечением прав человека в местах принудительного содержания и содействия лицам, которые находятся в местах принудительного содержания, органами управления и руководителями коммерческих и некоммерческих организаций, путем принятия мер к выявлению, своевременному устранению нарушения закона и привлечению виновных лиц к ответственности [1].

Н. В. Ласкина отмечает, что термин «прокурорский надзор» применяется в узком и широком смысле слова. В широком смысле это специфическая государственная деятельность, которая, способствуя становлению и развитию демократического правового государства, осуществляется органами прокуратуры, играет важную роль в охране и защите прав и свобод граждан, интересов общества и государства, укреплении законности и правопорядка. Узкое понимание термина проистекает из положения третьего раздела Федерального закона «О прокуратуре Российской Федерации», в который включены только отдельные направления деятельности прокуратуры по надзору за исполнением законов и блюдением прав и свобод человека и гражданина [2].

Рассмотренные определения базируются на четырех условиях:

- 1) это вид государственной деятельности;
- 2) реализуется специально уполномоченным на это государственным органом – прокуратурой;
- 3) характеризуется исключительностью, которая обозначает невозможность его проведения любыми другими органами;
- 4) полномочия по надзору реализуются посредством проверки исполнения нормативно-правовых актов и законов.

Таможенные органы являются объектом прокурорского надзора, поскольку их работа регламентирована Конституцией РФ [3] и нормативно-правовыми актами и законами [4; 5], которые должностные лица таможенных органов обязаны в своей деятельности исполнять. А принимаемые таможенными органами официальные документы не могут противоречить нормативно-правовым актам федерального уровня. Все изложенное и образует в совокупности предмет прокурорского надзора за деятельностью таможенных органов [6].

Прокурорский надзор за деятельностью таможенных органов является видом государственной деятельности, характеризуется самостоятельностью и производится от имени государства [7]. Реализуется специализированными прокуратурами, которые входят в систему прокуратуры России. Данные прокуратуры занимаются расследованием преступлений в таможенной сфере.

Органы прокуратуры проводят надзор за исполнением законов таможенными органами на основе поступивших в прокуратуру жалоб, заявлений и других сообщений, информирующих о факте нарушения закона. Если же в процессе надзорной деятельности были выявлены правонарушения в деятельности таможенных органов, то прокурор обязан незамедлительно отреагировать на это [8].

Систему прокуратур возглавляет Управление Генеральной прокуратуры по надзору за исполнением законов в таможенных органах [9]. На него возложены обязанности по надзору за исполнением законов таможенными органами:

- о сохранности федеральной собственности, находящейся в ведении таможенных органов, за соблюдением законов в бюджетной сфере;
- о государственной службе в ФТС РФ;
- в таможенной сфере, а также за тем, чтобы принимаемые таможенными органами нормативно-правовые акты соответствовали Конституции РФ и федеральным законам;
- в сфере реализации оперативно-розыскной и процессуальной работы;
- об административных правонарушениях в таможенной сфере.

Сущность прокурорского надзора за деятельностью таможенных органов состоит в достоверности исполнения нормативно-правовых актов в сфере таможенного дела, проверке соблюдения Конституции РФ, а также в соответствии принимаемых ими правовых актов федеральному законодательству.

Прокурорский надзор за деятельностью в сфере таможенного дела – это вид государственной деятельности, который отличается исключительностью, так как он не может проводиться любыми другими государственными органами и реализуется специально уполномоченным органом – прокуратурой посредством проверки исполнения нормативно-правовых актов и законов в деятельности таможенных органов. Он направлен на обеспечение функционирования механизма правового регулирования таможенных правоотношений, поэтому определяющее значение приобретают принципы его деятельности.

Под принципами в науке о прокурорском надзоре понимают обусловленные закономерностями развития общественных отношений основополагающие, руководящие идеи, начала, воплощенные в правовых положениях либо вытекающие из их смысла [10]. Принципами прокурорского надзора являются положения, которые определяют сущность и предназначение прокурорской системы.

Система принципов прокурорского надзора включает три группы принципов.

1. Конституционные принципы. К ним относятся принципы, закрепленные в Конституции РФ или подразумеваемые на базе содержащихся в Конституции норм:

- 1) принцип законности обозначает осуществление органами прокуратуры своих полномочий в соответствии с действующими законами на всей территории Российской Федерации;
- 2) принцип единства заключается в однородных формах организации всех прокурорских органов, в единстве целей и общих задач осуществления надзора в стране;
- 3) принцип централизации определяет, что органы прокуратуры создают единую федеральную централизованную систему органов и организаций и действует на основе подчинения нижестоящих органов вышестоящим и генеральному прокурору РФ;

4) принцип гласности заключается в том, что постоянно в СМИ сообщается о деятельности органов прокуратуры по обеспечению законности действий таможенных органов в проведении различных операций, мероприятий, даже при осуществлении таможенного контроля в отношении различных субъектов и товаров, о нарушениях в процессе перемещения товаров и транспортных средств. В целях осуществления принципа гласности используются СМИ, сайт ФТС РФ и т. п.

2. Принципы, закрепленные в ФЗ «О прокуратуре Российской Федерации» (пп. 2–5 ст. 4) [11], либо такие, которые можно вывести на базе изложенных в данном законе положений норм. По сути, дублируют конституционные принципы.

3. Внутриорганизационные принципы осуществления прокурорского надзора:

- 1) зональный;
- 2) предметный;
- 3) предметно-зональный.

Прокурорский надзор за деятельностью таможенных органов как подчиненная исполнительской дисциплине деятельность строго регламентирована нормативно-правовыми актами, приказами Генерального прокурора Российской Федерации. Однако, несмотря на регламентацию прокурорского надзора за деятельностью таможенных органов, в основу его эффективности, т. е. достижения положительных результатов деятельности, должен быть положен принцип целесообразности.

Прокурорский надзор за деятельностью таможенных органов должен иметь необходимый запас средств и способов решения поставленных перед ним задач. Однако средства реализации надзорной функции прокурора ограничены порядком истребования информации, составляющей банковскую тайну, доступа к сведениям о недвижимом имуществе, содержащимся в Едином государственном реестре прав на недвижимое имущество и сделок с ним. Поэтому необходимо включение прокуроров в систему межведомственного электронного взаимодействия.

Практическая деятельность прокурора, возникающая в связи с надзором за деятельностью таможенных органов, должна обладать коммуникативностью. Это свойство – проявление принципов гласности и открытости. Открытость надзора обусловлена необходимостью ответной реакции и связью с деятельностью других субъектов таможенной сферы. Аналогичное значение имеют принципы опосредованного характера реализации властных полномочий и убедительности, поскольку в случае выявления нарушений законодательства в таможенной сфере органы прокуратуры не вправе самостоятельно их устранять [12].

Обеспечение функционирования правовых средств осуществляется через акты прокурорского реагирования, обязательные для рассмотрения, а не для исполнения. Соответственно акты прокурорского реагирования, с одной стороны, должны выражать убежденность прокурора, с другой – быть понятными и доказательными для должностных лиц таможенных органов.

Подводя итог, коснемся сути прокурорского надзора за деятельностью таможенных органов. Она заключается в проведении проверки соблюдения Конституции Российской Федерации и четкого исполнения таможенного законодательства. Целью рассматриваемого надзора является защита прав субъектов таможенных правоотношений. Это определяет важное значение прокурорского надзора за деятельностью таможенных органов для совершенствования предоставления таможенными органами услуг в области таможенного администрирования.

Результат работы таможенных органов по обеспечению прав и свобод граждан напрямую зависит от прокурорского надзора за их деятельностью. Именно поэтому, необходим особый контроль органами прокуратуры за сферой таможенных правоотношений.

Библиографический список

1. *Рыжаков А. П.* Правоохранительные органы. М.: Юрист, 2017.
2. *Ласкина Н. В.* Прокурорский надзор. М.: Юстицинформ, 2018.
3. Конституция Российской Федерации: принята на всенар. голосовании 12.12.1993 (ред. от 01.07.2020 № 11-ФКЗ) // Собрание законодательства РФ. 2020. № 31. Ст. 4398.
4. Таможенный кодекс Евразийского экономического союза (приложение № 1 к Договору о Таможенном кодексе Евразийского экономического союза от 29.05.2019) // Евразийский экономический союз: офиц. сайт. URL: https://docs.eaunion.org/docs/ru-ru/01413569/itia_12042017 (дата обращения: 29.05.2019).
5. Федеральный закон от 03.08.2018 № 289-ФЗ (ред. от 28.11.2018) «О таможенном регулировании в Российской Федерации и о внесении изменений в отдельные законодательные акты Российской Федерации» // Собрание законодательства РФ. 2018. № 32 (ч. I). Ст. 5082.

6. *Талья Е. А.* К вопросу о предмете надзора прокурора за исполнением таможенного законодательства // *Юридическая мысль*. 2017. № 3 (101). С. 106–109.
7. *Мусаева Г. М.* Таможенные органы Российской Федерации как субъекты административной юрисдикционной деятельности // *Юридический вестник ДГУ*. 2018. Т. 25, № 1. С. 72–77.
8. *Бадмаева Д. Б.* Роль таможенных органов в обеспечении экономической безопасности Российской Федерации // *Аллея науки*. 2018. Т. 3, № 1 (17). С. 493–497.
9. *Бобров В. К.* Прокурорский надзор. М.: Юрайт, 2018.
10. *Звягин М. М.* Прокурорский надзор в механизме обеспечения законности в административно-юрисдикционной деятельности таможенных органов // *Административное и муниципальное право*. 2018. № 8 (32). С. 49–53.
11. Федеральный закон от 17.01.1992 № 2202-1 (ред. от 27.12.2018) «О прокуратуре Российской Федерации» // *Собрание законодательства РФ*. 1995. № 47. Ст. 4472.
12. *Чермянинов Д. В.* Таможенное право. М.: Юстиция, 2019.

УДК 342

И. В. Бондаренко

аспирант кафедры публичного права

С. Ю. Андрейцо – кандидат юридических наук, доцент – научный руководитель

К ВОПРОСУ О НЕОБХОДИМОСТИ СОЗДАНИЯ СПЕЦИАЛИЗИРОВАННЫХ СУДОВ В РОССИЙСКОЙ ФЕДЕРАЦИИ

В условиях быстро развивающихся экономических отношений и технологического прогресса, следствием которых является значительное усложнение социальных взаимосвязей и существующих правовых конструкций взаимоотношений субъектов права, зарождение новых институтов безусловным образом влечет за собой необходимость совершенствования существующих механизмов контроля их развития, а также способов и подходов разрешения споров, неминуемо возникающих при осуществлении сторонами своих прав и обязанностей. Отсюда следует потребность в пересмотре существующей законодательной конструкции отправления правосудия, а также критериев отнесения предметов спора к той или иной судебной компетенции.

В настоящее время основным нормативным правовым актом, регламентирующим порядок осуществления судебной власти, принципы ее функционирования, а также порядок создания и упразднения судов является Федеральный конституционный закон от 31.12.1996 г. № 1-ФКЗ (ред. от 16.04.2022 г.) «О судебной системе Российской Федерации» (с изм. и доп., вступ. в силу с 01.01.2023 г.).

Статьей 26 Федерального конституционного закона от 31.12.1996 г. № 1-ФКЗ (ред. от 16.04.2022 г.) «О судебной системе Российской Федерации» (с изм. и доп., вступ. в силу с 01.01.2023 г.) предусмотрено положение, согласно которому специализированные федеральные суды по рассмотрению гражданских и административных дел, посудных судам общей юрисдикции, а также экономических споров и иных дел, рассматриваемых арбитражными судами, могут быть учреждены внесением изменений и дополнений в настоящий Федеральный конституционный закон [1].

Указанный нормативный правовой акт не закрепляет дефиницию к понятию «специализированный суд», вместе с тем системное толкование закрепляемых им законоположений дает представление о существовании специализированных судов в рамках существующих судебных юрисдикций, компетенцией которых является рассмотрение споров, входящих в предмет общей юрисдикции, а также судов, рассматривающих дела по экономическим спорам и другие дела, связанные с осуществлением предпринимательской и иной экономической деятельности. На данный момент единственным специализированным судебным органом, входящим в структуру системы арбитражных судов, является Суд по интеллектуальным правам [2].

Сам по себе термин «специализация» применительно к правоотношениям, затрагивающим основы судебного контроля и судебный порядок разрешения споров, довольно широк и многогранен. В системе построения органов судебной власти прослеживается «функциональная специализация», в основу которой положено внутрисудебное распределение отправления правосудия по различным категориям дел между специально создаваемыми коллегиями, составами, группами судей (коллегия по гражданским делам, по уголовным делам, по административным делам и т. д.) [3].

Наиболее интересной и актуальной в условиях вновь зарождающихся правовых отношений и усложнения существующих представляется «институциональная специализация». Она подразумевает выделение судебных ветвей власти по разрешению споров и конфликтов вследствие осуществления сторонами конкретных правоотношений, таких как экономические, административные, конституционные суды.

Исходя из изложенного, вопрос дальнейшего развития судебной системы Российской Федерации отождествляется с проработыванием путей институционального расширения специализаций судебного контроля, что в свою очередь ведет к учреждению новых юрисдикций или, например, к созданию специализированных судов внутри существующей юрисдикции.

Само по себе учреждение и создание различных видов судопроизводства осуществляется в зависимости от сложившихся в обществе экономических, политических, социально-культурных особенностей. Поскольку одной из основополагающих целей судебного контроля является достижение макси-

мальной эффективности отправления правосудия, и, что важно, в разумные сроки, законодательство в указанной части должно отвечать принципам гибкости и способности скорого реагирования на те или иные общественные тенденции.

Очевидной представляется одновременная проработка понятийного аппарата рассматриваемой сферы, в частности соотношений таких понятий, как «специализация», «компетенция», «юрисдикция».

Судебной юрисдикцией определяется правомочие суда по разрешению споров, вытекающих из конкретных общественных отношений, например экономических, административных и т. д. Обширность и многогранность общественных отношений, объединенных рядом свойственных только конкретному отношению признаков и свойств, влечет за собой создание судов экономической, административной, конституционной юрисдикций.

Компетенция, представляющая собой правомочие суда разрешать возникший конкретный правовой конфликт, в соотношении с юрисдикцией является более узким понятием, поскольку последняя определяет непосредственно сферу правовых отношений, из чего представляется возможным охарактеризовать юрисдикцию как набор компетенций, отнесенных к ведению того или иного суда. Сказанное подтверждается тем обстоятельством, что в рамках одной юрисдикции могут функционировать специализированные суды с различной компетенцией, распределяемой между судами в зависимости от предусмотренных законом критериев, например подсудности спора.

Отправление правосудия, как характеризующая составляющая судопроизводства, в зависимости от категории дела, включается в юрисдикцию, тем самым наполняя ее набором компетенций, в связи с чем делается вывод о возможном существовании нескольких специализированных судов в рамках одной юрисдикции. Представляется разумным полагать изначальную специализацию юрисдикций в зависимости от набора включаемых в нее компетенций.

Практическая польза расширения практики создания специализированных судов видится в достижении таких показателей и результатов, как:

- значимое повышение качества принимаемого судом решения, достигаемое вследствие непосредственной специализации состава суда по разрешению конфликтов и споров, возникающих в конкретном правоотношении (группе правоотношений);
- повышение доступности судебной защиты прав и охраняемых законом интересов лица или группы лиц, в данном случае под доступностью правосудия следует понимать право лица на гарантию квалифицированного судебного решения нетипичного, сложного спора, требующего от судьи специальных знаний теоретической и практической сторон проблемы;
- снижений персональной нагрузки судей.

В настоящее время действующим законодательством Российской Федерации ограничена возможность создания специализированных судов [4]. Это ограничение относится прежде всего к отсутствию возможности законодательного закрепления специализированных юрисдикций, но одновременно предусматривает механизм учреждения отдельных специализированных судов в рамках существующих юрисдикций.

Таким образом, действующее отечественное законодательство касательно вопроса о специализированных судах следует позиции, из которой усматривается возможность создания специализированного суда как воплощение конкретной компетенции внутри существующей юрисдикции без создания новой.

Иного подхода придерживается немецкий правопорядок, которым определено существование судов общей юрисдикции и специализированных судебных систем, таких как административная, финансовая, социальная, трудовая, образующих отдельные ветви судебной власти. Немецкое законодательство в указанной части следует положению о возможности специализации целых юрисдикций и создаваемой на их основе судебной системы, что в значительной степени отличается от отечественного подхода, предполагающего возможность создания лишь конкретных специализированных судов.

Таким образом, вопрос относительно необходимости внедрения в отечественную структуру судебной власти специализированных судов тесным образом связан с потребностью проработки единого понимания взаимосвязей между такими понятиями, как «специализация», «юрисдикция», «компетенция». Аналогичным образом для определения наиболее эффективного пути развития отечественной

судебной системы представляется необходимым подробный анализ функционирования судебных правопорядков, позволяющих создавать обособленные специализированные судебные юрисдикции, например немецкого, с целью выявления их достоинств и недостатков, а также перспектив внедрения указанного опыта в отечественный правопорядок.

Библиографический список

1. Федеральный конституционный закон от 31.12.1996 № 1-ФКЗ (ред. от 16.04.2022) «О судебной системе Российской Федерации» // Собрание законодательства РФ. 1997. № 1. Ст. 1.
2. Усенков И. А. Основные критерии специализации судебных органов // Международный исследовательский научный журнал. 2018. № 1 (67). С. 167–169.
3. Замышляев Д. М. Судебная специализация: проблемы понятийного аппарата // Право. Журнал Высшей школы экономики. 2015. № 2. С. 122–130.
4. Феоктистов А. В., Феоктистова М. Н. Перспективы развития российской судебной системы // Наука. Общество. Государство: электрон. науч. журн. 2018. № 2 (22). С. 1–6.

УДК 34

Д. Р. Валеев

студент кафедры экономики высокотехнологичных производств

Н. А. Корсикова – кандидат юридических наук, доцент – научный руководитель**ЭКОНОМИЧЕСКАЯ ПРЕСТУПНОСТЬ НА СОВРЕМЕННОМ ЭТАПЕ РАЗВИТИЯ ОБЩЕСТВА**

Проблема экономической преступности становится все более актуальной в связи с ростом экономических рисков и нестабильности на рынке. Экономические преступления могут привести к серьезным последствиям для бизнеса и общества в целом, таким как потери финансовых средств, ущерб репутации, нарушение законодательства и т. д. Также на экономическую преступность влияют бурное развитие IT-технологий, рост спроса и предложения на рынке криптовалют, являющихся децентрализованной валютой и не контролирующихся правоохранительными органами, создание теневых сетей, таких как Darknet.

Характеристики экономической преступности пересекаются с ее тенденциями, но отличаются от них тем, что являются существенными и содержательными, в то время как тенденции указывают на направление ее негативного развития в ближайшем будущем. Поэтому необходимо осторожно подходить к формулировке признаков экономической преступности в действующих реалиях.

В УК РФ разд. VIII называется «Преступления в сфере экономики» [1]. В него входят: а) преступления против собственности (гл. 21); б) преступления в сфере экономической деятельности (гл. 22); в) преступления против интересов службы в коммерческих и иных организациях (гл. 23). Согласно законодательству, экономическая преступность включает все преступления, направленные против собственности независимо от ее формы, способа совершения, мотивов и статуса преступника. Однако такой подход не охватывает всех экономических преступлений, так как некоторые из них, например преступления в сфере компьютерной информации, преступления против военной службы, не включены в разд. VIII УК РФ. Данный закон не затрагивает насильственные преступления, связанные с преступлениями против собственности, например убийства, истязание, похищение, использование рабского труда и нарушение авторских прав. Они могут предшествовать или вытекать из экономической деятельности, такой как необоснованный отказ в приеме на работу или невыплата заработной платы.

Таким образом, можно выделить основные характеристики экономических преступлений: корыстный характер, совершение преступления в процессе профессиональной деятельности, наличие прямой связи с договорами и обязательствами, коллективность жертв, скрытый характер преступлений, большое условное расстояние между жертвой и преступником, наличие с криминологической точки зрения, трех субъектов преступления (а) юридического лица; б) физических лиц, действующих в интересах предприятия; в) физических лиц, действующих в своих собственных интересах), существенный ущерб, перманентное распределение и перераспределение материальных благ, длящееся систематическое совершение преступлений и вытекающий из этого множественный многоэпизодный характер преступной деятельности [2].

Исходя из определения и данной характеристики экономических преступлений, можно определить тенденцию развития в современных условиях данной преступной деятельности в России.

Согласно статистике генеральной прокуратуры Российской Федерации, с 2014 по 2019 г. количество экономических преступлений падало. Но с начала 2019 г. по конец 2022-го эта цифра стала увеличиваться. Примечательно, что как раз в 2019 г. начался мировой кризис, вызванный пандемией.

В соответствии с проанализированными данными в сфере количества преступлений и их содержания, одной из ключевых тенденций экономических преступлений является опережающий (по сравнению с показателем, аналогичным для преступности в целом) рост организованности. Другие важные тенденции: перенос интересов и незаконно полученных капиталов из торговли в производство и услуги; рост экономической преступности в сфере интеллектуальных услуг и информационных продуктов; глобализация и международная преступная кооперация; зависимость регистрируемого объема преступности от политической конъюнктуры; изменение способов совершения преступлений и диверсификация экономической преступности; невозможность отслеживания денежных потоков из-за анонимности криптовалют, используемых злоумышленниками для сокрытия доходов [3].

Экономическая преступность является серьезной угрозой в настоящее время по нескольким причинам.

1. В отраслях добычи и переработки сырья и энергоносителей, промышленного производства, транспорта и строительства сохраняется сложная криминальная обстановка.

2. Представители различных секторов теневой экономики («беловоротничковой», серого, серо-черного, черного и криминального) влияют на хозяйственную и финансовую деятельность предприятий, выбор экспортеров, формирование цен, объемы продаж, распределение валютных и рублевых средств, принуждают к контрабанде и фиктивным договорам.

3. Кредитно-банковская сфера в России, несмотря на ее стратегическое значение, стала наиболее уязвимой для криминальных посягательств и является одним из самых криминогенных под-секторов экономики. Распространены мошеннические действия, легализация грязных денег, что приводит к лишению лицензий многих банков [4].

4. Во внешнеэкономической деятельности продолжают нелегальная и полулегальная утечка российских сырьевых ресурсов за границу, а также фиктивные экспортные операции.

5. В агропромышленном комплексе наиболее криминогенной зоной оказалось сельское хозяйство. Преступники направляют свои посягательства на денежные средства, поступающие на льготных условиях от представителей властных институтов, сельскохозяйственную продукцию, удобрения, горюче-смазочные материалы и сделки по земле. Непоследовательные решения по продаже земли и откладываемое окончательное решение под благовидными предлогами сохранения земли для тех, кто на ней трудится, привели к тому, что значительные угодья, находящиеся вблизи транспортных потоков и больших городов, были скуплены лицами, далекими от сельского хозяйства. В результате земля потеряла первоначальное предназначение и вышла из категории земель сельскохозяйственного назначения. Этот процесс продолжается [5].

Экономическое мошенничество распространено и не снижается, а благодаря развитию технологий приобретает все большие масштабы. Злоумышленникам чаще удается скрывать свои данные и оставаться анонимными, появляются новые средства теневого ведения бизнеса, в том числе сокрытие реальных доходов фирмы. Есть необходимость в решении проблемы с криптовалютой и созданием ее государственного аналога, для более прозрачной системы денежных потоков.

Библиографический список

1. Уголовный кодекс Российской Федерации от 13.06.1996 № 63-ФЗ (ред. от 03.04.2023). URL: https://www.consultant.ru/document/cons_doc_LAW_10699/ (дата обращения: 19.02.2023).
2. *Бертовский Л. В.* Расследование преступлений экономической направленности: науч.-практ. пособие. М.: Проспект, 2018. 704 с.
3. *Витвицкая С.* Последствия и результат экономических преступлений. М.: Lambert Academic Publishing, 2020. 938 с.
4. *Русанов Г. А.* Преступления в сфере экономической деятельности. М.: Проспект, 2020. 260 с.
5. *Тюнин В. И.* Преступления в сфере экономической деятельности: учеб. пособие для бакалавриата, специалитета и магистратуры. М.: Юрайт, 2022. 382 с.

УДК 159.9

В. А. Воронцова

студент кафедры публичного права

М. В. Семенова – старший преподаватель – научный руководитель

РОЛЬ ЭМПАТИИ В ЛИЧНОСТНОМ РАЗВИТИИ СТУДЕНТА-ЮРИСТА

Эдвард Брэдфорд Титченер (11 января 1867 г. – 3 августа 1927 г.) – английский психолог, учившийся несколько лет у легендарного Вильгельма Вундта (немецкого врача, физиолога, психолога и лингвиста), известен на весь мир тем, что создал свою версию психологии, которая описывала структуру разума. В одной из своих работ он писал о том, что «вчувствование», или эмпатия, входя в структуру интроспекции², позволяет объективно описывать ощущения, образы и чувства в процессе восприятия внешних объектов.

Первоначально смысл термина «эмпатия» сводился только к процессу вчувствования, эмоциональному отклику. Далее развитие представлений об эмпатии идет от понимания ее как реагирования чувствами на чувствак аффективно-когнитивному процессу понимания внутреннего мира другого в целом.

По мнению американского психолога Карла Рэнсома Роджерса³, эмпатия означает вхождение в личный перцептивный мир другого и основательное его обживание. Она подразумевает сензитивность к постоянно изменяющимся в этом другом человеке чувственным смыслам, временное проживание в жизни другого человека, осторожное перемещение в ней без того, чтобы делать какие-то оценки: «Эмпатия означает частую сверку с человеком в отношении точности ваших ощущений и руководство теми реакциями, которые вы получаете от него. Вы являетесь надежным спутником человека в его или ее внутреннем мире» [1, с. 248].

Как же эмпатию понимают люди, не обладающие психологическим образованием? Прежде всего для «непсихологов» эмпатия – это способность переживать и воспринимать чужие эмоции; умение тонко чувствовать взаимосвязь и ощущать единение с людьми. Именно с помощью эмпатии люди учатся состраданию и взаимопониманию, поскольку она порождает в человеке человека. Понимая других людей, проще установить контакт и взаимосвязь, а отношения становятся более доверительными и простыми. Эмпатия позволяет не столько понять, сколько определить суть мотивов другого человека. Эмпатия – это не стагнационное понятие, поскольку ее нельзя сформировать в течение всей жизни, нельзя навязать и заставить ощущать то, что кому-то кажется правильным.

Американский писатель, психолог и научный журналист Дэниел Гоулман разработал классификацию эмпатии, выделив три ее основных вида.

1. Когнитивная эмпатия – способность понять, что чувствуют люди и почему так думают. Благодаря ей люди становятся отличными переговорщиками, потому что учатся подавать информацию так, чтобы ее восприняли другие.

2. Эмоциональная эмпатия (или аффективная) – способность переносить на себя чужие чувства. Помогает душевному сближению.

3. Сострадательная эмпатия (или эмпатическая забота) – больше, чем понимать других и разделять их чувства. Заставляет действовать, помогать всеми силами [2, с. 74].

² Интроспекция, или самонаблюдение (от лат. *introspecto* «смотреть внутрь»), – метод психологического исследования, который заключается в наблюдении собственных психических процессов без использования каких-либо инструментов или эталонов. *Интроспекция* – метод углубленного исследования и познания человеком моментов собственной активности: отдельных мыслей, образов, чувств, переживаний, актов мышления как деятельности разума, структурирующего сознание и т. п. Метод восходит к работам Дж. Локка, разрабатывался В. Вундтом и Э. Титченером.

³ Карл Рэнсом Роджерс (8 января 1902 г. – 4 февраля 1987 г.) – американский психолог, один из создателей и лидеров гуманистической психологии. Фундаментальным компонентом структуры личности К. Роджерс считал «я-концепцию», формирующуюся в процессе взаимодействия субъекта с окружающей социальной средой и являющуюся интегральным механизмом саморегуляции его поведения. К. Роджерс внес большой вклад в создание недирективной психотерапии, которую он называл личностно-ориентированной. Президент Американской психологической ассоциации в 1947 г.

Все эти виды эмпатии проявляются в зависимости от восприятия и осознания. Развитие эмпатии влияет на формирующуюся способность откликаться на эмоциональные состояния других людей, на способность видеть мир со стороны другого человека.

Эмпатичный человек располагает к себе. Выбирая профессию юриста, студент выбирает роль эмпата. При этом возрастать в себе эмпатию очень тяжело, именно поэтому перед началом работы в юридической сфере студентов учат проявлять эмпатию с помощью практик, наставников и стажировок [3]. Обучаясь юридической специальности, студент-юрист получает определенный набор навыков и знаний, среди которых развитие эмоциональной сферы и значимых качеств в юриспруденции.

Студенты юридических факультетов или институтов выбирают сферу юриспруденции по разным причинам, но общее – помощь другим людям. Юридическая сфера подразумевает оказание правовых услуг: защиту прав и свобод граждан, консультирование, поддержку и связь, установленную между юристом и его клиентом. Подготовка молодых специалистов требует компетентного подхода и правильной организации образовательного процесса. Вовлеченность в учебный процесс влияет не только на будущее трудоустройство, но и на самопознание студента, его мысли и ожидания по поводу будущей деятельности. Студент анализирует информацию, взаимодействует с людьми и отстаивает свои интересы, перенимая новый опыт и навыки.

В вопросе правильного проявления эмпатии может проявиться проблема эмоционального барьера. Эмоциональный барьер – это реакция, формирующаяся годами, вне зависимости от возраста, нации, половой принадлежности и т. п. [4]. Существуют периоды, когда он проявляется наиболее выражено. Барьер может препятствовать развитию личности и важных качеств, содействующих социализации в обществе. Более того, они выступают в качестве психологически «удобных» условий для человека, мешающих проявлению эмпатии.

Фопель Клаус, немецкий психолог и психотерапевт, считает, что суть эмоциональных барьеров заключается в невозможности контролировать события, что предопределяет отказ от преодоления трудностей в форме астенического поведения. Эмоциональный барьер считается способом защиты от негативных последствий извне. Он может препятствовать построению адекватных и продуктивных отношений с другими людьми.

Зигмунд Фрейд описывал эмоциональный барьер как невольное действие принуждения, которое мы сознательно или неосознанно заставляем себя делать, чтобы защититься от боли или страха. По мнению Фрейда, эмоциональный барьер – это наша неспособность принимать эмоциональные проявления других, поскольку он возникает из-за травматических опытов прошлого или нежелания, боязни поддаваться чувствам, делиться своими мыслями и чувствами с другими.

Безусловно, есть люди, которые считают проявление эмоций слабостью. Однако проявлять эмоции не так страшно, как кажется на первый взгляд, это помогает контролировать их и принимать более правильные решения, именно с помощью эмоций человек учится понимать других людей, мир вокруг, а самое главное – себя.

С детства в каждом из нас формируются определенные качества, модели поведения, восприятия и мировоззрения, проявление эмоций зависит также от нашего темперамента и воспитания [5]. Семейная среда стимулирует развитие эмпатии, если в ней присутствуют взаимопонимание и уважение к чувствам других людей. Если родители проявляют заботу и внимание к своим детям, учат их эмоциональной грамотности и помогают разбираться в чувствах окружающих, это способствует формированию у детей эмпатии.

Увлечения также могут повлиять на развитие эмпатии. Например, занятия спортом, танцами или музыкой помогают человеку лучше понимать эмоции и чувства других людей. В процессе тренировок или творческой работы у человека развивается чувство взаимодействия с другими людьми, он учится прислушиваться к их потребностям и эмоциям. Более того, само окружение играет немаловажную роль в формировании эмпатии. Если человек окружен людьми, которые проявляют заботу и внимание к другим, это становится примером для подражания; общение с людьми разных возрастов, культур и социальных групп помогает человеку расширить кругозор и научиться лучше понимать и уважать различия в чувствах и мнениях других людей.

Таким образом, эмпатия имеет огромное значение для личностного развития студента-юриста, потому что помогает находить и развивать внутренние ресурсы, а также понять, как чувства и мысли

других людей влияют на их поведение. Именно поэтому правильно сформированная эмпатия поможет в будущем студенту-юристу лучше понять своего клиента, его мотивы, цели и действия. Какими способами необходимо добиться студенту-юристу наработки «правильной» эмпатии?

Во-первых, студент-юрист должен учиться понимать чувства и переживания своих клиентов [6, с. 92]. Когда клиент получает заслуженное понимание от своего юриста, он чувствует себя более комфортно. Важно расположить к себе, дать понять, что клиент может довериться. Во-вторых, студент-юрист должен обучаться тому, чтобы быть в состоянии синтезировать информацию, предоставленную клиентом [6, с. 94]. В-третьих, необходимо обучаться последовательному выстраиванию доверительных отношений между собой и клиентом [6, с. 95]. Клиент должен чувствовать уверенность в том, что юрист понимает его ситуацию и придерживается принципов честности и добросовестности.

Эмпатия, в отличие от рационального понимания поведения человека, всегда предполагает эмоциональный отклик на услышанное. «Умение слушать – важнейшее качество, свидетельствующее о профессиональной культуре юриста» [7]. Высшим проявлением умения слушать, отражать чувства является эмпатическое слушание, своего рода «вчувствование», понимание клиента, его проблем. Приемы эмпатического слушания должны соответствовать эмоционально-ролевому поведению в процессе общения. В случае несоответствия поведение юриста может оцениваться клиентом как неискреннее и приводить к напряженности, натянутости или даже полному разрыву отношений.

Библиографический список

1. Роджерс К. Эмпатия. Психология эмоций / под ред. В. К. Виллюноса, Ю. Б. Гиппенрейтер. М.: Изд-во: Моск. ун-та, 1993.
2. Гоулман Д. и др. Как оставаться человеком на работе. Все грани эмоционального интеллекта / пер. с англ. Ю. Гиматовой. М.: Манн, Иванов и Фербер, 2020.
3. Романов В. В. Юридическая психология: учеб. пособие для сред. проф. образования. 3-е изд., перераб. и доп. М.: Юрайт, 2023.
4. Шакуров Р. Х. Барьер как категория и его роль в деятельности // Вопросы психологии. 2001. № 1. С. 3–18.
5. Актуальные вопросы общей и юридической психологии: образование, право и социальные практики: матер. Междунар. науч.-практ. конф. / под ред. Е. С. Аничкина, А. А. Васильева, Д. В. Каширского, Н. В. Сабельниковой. Барнаул: Изд-во Алт. ун-та, 2018.
6. Буравцова Н. В. Взаимосвязь психологического пространства личности и эмпатии студентов-педагогов и психологов // Казанский педагогический журнал. 2009. № 9. С. 89–97.
7. Рыбкина А. А. Развитие грамматических навыков у студентов-психологов с помощью аутентичных материалов // Молодой ученый. 2021. № 20 (362). С. 186–189.

УДК 355.233

Э. А. Городиский

студент кафедры публичного права

М. В. Семенова – старший преподаватель – научный руководитель**ВАЖНОСТЬ ПОДДЕРЖАНИЯ ПАТРИОТИЧЕСКОГО НАСТРОЕНИЯ В АРМИИ**

На протяжении всей своей истории человечество вступает в войны, причины бывают разные: территории, ресурсы, влияние и пр., но есть то, что эти все причины объединяет – стремление победить, добиться желаемого результата. Именно оно толкало людей на развитие. На смену мечам и лукам пришли винтовки и автоматы, на смену лошадям – машины, что-то было улучшено. Осадные орудия развивались до сегодняшнего дня и будут развиваться дальше. В тактике боя с развитием технологий что-то уходило – «порох убил рыцарство», и на смену приходило новое – «легкая кавалерия». Также увеличивалась численность, раньше армию больше 10 000 чел. было невозможно представить, сейчас миллионные армии являются обычным делом. Но все это может оказаться бесполезным, если у солдат отсутствуют патриотическое воспитание и боевой дух.

Важность этого фактора поняли уже давно. Правители стран и офицеры делали большой упор на поддержание боевого духа и патриотизма, потому что это прямо сказывается на их успехах в учениях и на поле боя, а также на их верности, при этом последнее является по праву самым важным в армии, ведь нетрудно догадаться, что произойдет, если армия перестанет поддерживать правителя – как минимум смена режима, а в худшем случае закат страны. В разные исторические периоды по-разному поддерживали патриотические настроения: в Риме, например, солдатам, которые проявляли себя на поле боя, выдавали участки земли; во времена крестовых походов солдатам внушали, что они воюют за Господа против еретиков, также им не запрещали в пути грабить.

В статье будет рассмотрен вопрос о том, как поддерживали патриотизм и боевой дух в России на примере исторических событий, какие методы для этого использовали и какой из этого получился результат, как его поддерживают в России сегодня и как его можно улучшить.

Для начала необходимо вспомнить такое событие, как битва на Куликовом поле. В этот период раздробленная Русь находится под монголо-татарским игом и десятки лет будет платить дань. Монголы использовали простую тактику: они убивали всех несогласных, тем самым обеспечивали себе гарантию, что русские не поднимут бунты. Однако со временем ордынцы предоставят больше свободы русским и скоро появится поколение, которое не видело жестокости ордынцев и не будет испытывать перед ними страх. Поведет их Дмитрий Донской, и в 1380 г. он встретится с Мамаем на Куликовом поле. У ордынцев было явное преимущество; кроме засадного полка, у Дмитрия Донского больше не было переломных моментов, но солдаты стояли до последнего и смогли победить ордынцев. Высокий боевой дух солдат помог одержать победу в этом сражении, добиться которой получилось из-за боя между богатырями Пересветом и Челубеем, они сразили друг друга, но русский богатырь удержался в седле чуть дольше, что войска Дмитрия Донского восприняли как божий знак и были настроены на победу [1]. В тот период часто устраивали поединки один на один, чтобы воодушевить солдат. Метод далек от идеала, ибо в случае поражения он мог возыметь обратный эффект.

Наверное, самый знаковый период проявления патриотизма русских солдат – XX век, на это время выпали две самые крупные войны в истории человечества, и в обеих наша страна принимала активное участие.

В 1914 г. Россия вступит в Первую Мировую войну с целью поддержки славянских стран и участия в дальнейшем переделе мира. Наша страна в этой войне является «проигравшей в блоке победителей», но при этом героизм русских солдат помнят и сегодня. Я бы хотел рассмотреть два момента, которые оказали разное влияние на ход событий и помогут нам лучше понять, как повышение и снижение патриотизма в войсках могут изменить ход истории.

Атака мертвецов – по праву одно из самых узнаваемых событий Первой Мировой войны. 13-я рота 226-го Земляного полка под командованием подпоручика Владимира Котлинского обороняла крепость Осовец от наступающих немецких войск. После неудачных попыток взять крепость немецкие войска под командованием Пауля фон Гинденбурга получили разрешение на использование снарядов

с хлором и бромом. После того как обстрел завершился, немецкие войска пошли вперед в полный рост, не боясь сопротивления. 9-, 10- и 11-я роты были полностью уничтожены, те, кому повезло пережить атаку, получили тяжёлые ранения, многие еле стояли на ногах.

Это создавало угрозу захвата Рудского моста, что грозило потерей участка снабжения и Соснецкой позиции. Поэтому выжившие солдаты из 8-, 13- и 14-й рот приняли решение пойти в контратаку. Харкая кровью, выплевывая легкие, они выпрямились в полный рост и пошли в штыковую на наступающие немецкие полки. Они верили, что бог дал им шанс и что они должны исполнить последний долг и дать отпор врагу, они не боялись смерти, ибо уже считали себя мертвыми. Немецкие солдаты были сильно удивлены, они верили, что там не должно быть выживших, в какой-то момент они даже поверили, что это мертвецы восстали, чтобы отомстить. За счет смятения в рядах противника русским солдатам удалось успешно откинуть вражеские полки и удержать крепость, которую оставят только из-за угрозы окружения [2].

Это событие показывает, как за счет веры удавалось поддерживать патриотическое настроение: если бы у обороняющихся солдат был низкий боевой дух, вряд ли бы они решились на такой рискованный шаг.

Следующее событие – издание Приказа № 1 [3]. Данный документ был принят в 1917 г., на тот момент Российская империя в основном отступала и несла большие потери, вследствие чего росло число недовольных, особенно солдат, которым обещали быструю войну. Объединенным Петроградским Советом рабочих и солдатских депутатов будет принят Приказ № 1, который практически уравнивает солдат и офицеров в звании, что позволит солдатам подчиняться не офицерам, а выборным комитетам, в которые избирались сами солдаты. Вводилось равенство прав нижних чинов с остальными гражданами и отменялось титулование офицеров. Этот приказ возымел огромное влияние, породил вражду и недоверие между высшими и нижними чинами, при этом он не был настолько вызывающим, как его привыкли описывать, он сохранял власть за уже имеющимися командирами и не ограничивал ее, но рассеять непонимание, особенно среди офицеров было очень трудно. Изможденные солдаты хотели прекращения войны и после издания этого приказа активно оставляли позиции, не выполняли приказы офицеров. Все чаще будут возникать стычки, что приведет к ослаблению русской армии и в дальнейшем к подписанию Брестского мирного договора.

Данное событие показывает, что может произойти при понижении патриотизма и боевого духа в войсках. Переоценка своих возможностей, большие потери и подобные указы ослабляли армию, что привело к поражению и свержению власти.

В XX в. была еще одна война, которая превзошла описанную – Вторая мировая. Несмотря на отставание по технологическому прогрессу и боевой подготовке, советским солдатам удалось победить. В этой войне появилось множество героев, что отдавали свои жизни ради победы, перечислить которых в рамках данной работы не представляется возможным, поэтому я бы хотел рассказать, благодаря чему удалось добиться такого эффекта.

Советское правительство понимало, что ему досталась страна, где больше 80% населения не обучено грамоте, поэтому, еще во время Гражданской войны использовали плакаты, на которых ясно и просто писали политические идеи. Это возымеет огромный успех и будет использоваться и во время Великой Отечественной войны. На таких плакатах будут рисовать героев, памятки, призывы. Во многом такие плакаты поспособствуют развитию у подрастающего поколения патриотического настроения, и в армию уже придут солдаты, готовые служить своей стране.

Другим важным фактором стало четкое осознание, почему мы должны воевать. Советские граждане понимали, что с ними хотят сделать немецкие оккупанты, и большинство из них считали, что лучше сражаться и пасть в бою. На советском радио регулярно транслировали сводки с фронта, в газетах публиковали информацию о героях и о зверствах нацистов, из-за чего люди четко знали, за что отдают свои жизни, отчего боевой дух удавалось поддерживать на высоком уровне.

Третьим немаловажным фактором было издание таких указов, как Приказ 270 [4] и Приказ 227 [5]. Первый об ответственности военнослужащих за сдачу в плен и оставление врагу оружия, а второй вошел в историю как «Ни шагу назад». Данные указы позволяли поддерживать дисциплину в войсках. Бесспорно, они оказывали двойной эффект, одних они воодушевляли, других запугивали, но они помогали в борьбе с паникой, которая часто возникала в армейских частях, отрезанных от основ-

ных сил. Благодаря этим указам удастся стабилизировать фронт и в дальнейшем перейти в контрнаступление.

Ну и в заключение необходимо упомянуть пионерку. В 1922 г. выпущена резолюция, которая гласила следующее: «Принимая во внимание настоятельную необходимость самоорганизации пролетарских детей, Всероссийская конференция поручает ЦК разработать вопрос о детском движении и применении в нем реорганизованной системы „скаутинг“. Учитывая опыт Московской организации, Конференция поставляет распространить этот опыт на тех же основаниях на другие организации РКСМ под руководством ЦК» [6]. Организация создавалась для патриотического воспитания детей, пропаганды коммунистических идей. Дети, которые были или являлись на момент войны пионерами, совершили множество подвигов: работали на заводах, воевали на передовой, в тылу врага, оказывали помощь раненым солдатам.

Рассмотрим поднятую тему в рамках современной России. Сегодня наша страна имеет большое влияние на мировой арене, принимает участие в различных военных конфликтах, а политическая обстановка вынуждает держать армию наготове. Однако, по сравнению с СССР, в РФ задачи по поддержанию патриотического настроения и боевого духа не считают настолько важными. Например, была упразднена пионерка, с детьми больше не проводят активное патриотическое воспитание. Больше нет политруков и замполитов, которые раньше были в армейских частях и поддерживали патриотические настроения в войсках.

Сегодня в нашей стране одна из проблем – непонимание населением, почему мужчины должны служить, в случае войны убивать и рисковать своей жизнью; эта проблема прогрессирует, и последние события показали ее актуальность. Основу патриотического настроения составляет осознание человеком своего долга перед отечеством, что он защищает свою страну и народ, который в ней живет. Конечно, принимаются меры по поддержанию патриотических настроений. По инициативе министра обороны Сергея Шойгу в 2016 г. создана Юнармия, где дети получают патриотическое воспитание, начальное военное образование и физическую подготовку [7]. Также создаются кадетские классы для обучения будущих солдат. Проводятся парады, спортивные игры и пр., но, к сожалению, этого недостаточно. Конечно, это помогает поддерживать патриотические настроения и боевой дух на приемлемом уровне, но можно улучшить этот результат. Можно с учетом прошлых ошибок создать в частях современные варианты политруков и замполитов, так как не все приходят в армию с желанием защищать родину, многие просто чтобы отслужить, поэтому если таким людям в армии будут объяснять, почему они должны служить, в будущем они могут изменить свое мнение и в случае войны защищать не свою жизнь, а отечество и свою семью, что поможет добиться успеха на поле боя. Нужно снимать больше фильмов о героях России, чтобы солдаты и те, кто ими станет в будущем, уже имели понимание о том, кто такой герой своей страны, и имели осознание, почему они жертвовали собой ради нее. Самым важным я считаю возрождение пионерки, ведь, несмотря на достижения Юнармии, она не имеет такой массовости, как пионерка. Многие подростки не интересуются этим, тогда как если бы они с детства получали патриотическое воспитание, это позволило бы более эффективно поддерживать патриотические настроения в армии.

Патриотизм и боевой дух могут перевернуть ход сражения, войны и даже историю самой страны, недаром во все времена, во всех странах делали упор на развитие и поддержание патриотического настроения. В нашей стране этот дух всегда был, есть и будет, а наша задача его поддерживать и не позволить упасть до такого уровня, после которого наша страна встретит свой закат.

Библиографический список

1. Куликовская битва – подвиг русского воинства. URL: <https://russianarmy.ru/kulikovskaya-bitva.html> (дата обращения: 02.04.2023).
2. *Смирнов А.* Атака мертвецов. Как отравленные хлором русские воины не сдали крепость Осовец // Родина. Федеральный выпуск. 2015. № 9 (915). URL: <https://rg.ru/2015/09/02/rodina-ataka.html> (дата обращения: 02.04.2023).
3. *Костяев Э. В.* Российские социал-демократы и Приказ № 1 Петроградского Совета от 1 марта 1917 г. // Власть. 2014. № 4. С. 147–151. URL: <https://cyberleninka.ru/article/n/rossiyskie-sotsial-demokraty-i-prikaz-1-petrogradskogo-soveta-ot-1-marta-1917-g/viewer> (дата обращения: 02.04.2023).

4. Приказ Ставки Верховного Главного Командования Красной Армии от 16 августа 1941 г. № 270. В августе 1941-го был принят приказ об ответственности за сдачу в плен // Российская газета. Федеральный выпуск. 2015. № 98 (6669). URL: <https://rg.ru/2015/05/08/plen.html> (дата обращения: 02.04.2023).

5. «Ни шагу назад»: как приказ Сталина повлиял на ход Великой Отечественной войны. URL: <https://russian.rt.com/science/article/413304-ni-shagu-nazad-prikaz-stalin-velikaya-otchestvennaya-voyna> (дата обращения: 02.04.2023).

6. *Сорокин А.* О чем советские пионеры писали руководителям страны Советов // Российская газета. 2017. 15 сент. URL: <https://rg.ru/2017/09/15/rodina-pionery.html> (дата обращения: 02.04.2023).

7. *Гаврилов Ю.* В Минюсте зарегистрировали юнармейское движение // Российская газета. 2016. 03 авг. URL: <https://rg.ru/2016/08/03/v-miniuste-zaregistrovali-iunarmejskoe-dvizhenie.html> (дата обращения: 02.04.2023).

Д. С. Грехова

студент кафедры рекламы и современных коммуникаций

Н. А. Корсикова – кандидат юридических наук, доцент – научный руководитель

ТОРГОВЛЯ ЛЮДЬМИ КАК ЭЛЕМЕНТ ТРАНСНАЦИОНАЛЬНОЙ ОРГАНИЗОВАННОЙ ПРЕСТУПНОСТИ

Торговля людьми, являясь незаконным, криминальным бизнесом, оказалась одной из глобальных проблем современности вследствие ее распространения за пределами различных стран и заняла ведущее место в структуре транснациональной организованной преступности. В соответствии с международными стандартами, торговля людьми является грубым нарушением личных, основополагающих прав человека [1]. Данный вид организованных преступлений носит межнациональный характер, что особенно препятствует борьбе с этим явлением на территории одной страны.

Основными формами торговли живым товаром, определенными в законе, считаются: купля-продажа, вербовка, перевозка, передача, укрывательство человека или иные сделки в его отношении. Способами совершения этих деяний являются угрозы силой, похищение, мошенничество, обман, злоупотребление властью или уязвимостью положения или другие формы принуждения. При этом важно отметить, что торговля людьми считается исполненной при любом из перечисленных действий [2].

Исследование исторических социальных и правовых предпосылок возникновения торговли людьми (как общественного явления и правового института), а также анализ современной ситуации позволяют понять, что торговля людьми в различных ее формах (легальных или завуалированных, теневых) сопровождала общество на протяжении всего периода его развития. Обращаясь к истории, можно установить, что источником современной торговли людьми служат рабство и работорговля, которые из-за своей широкой распространенности с древних времен породили в обществе лояльное отношение к таким явлениям. Яркие исторические примеры – Древняя Греция и Рим, где была распространена продажа детей с условием использования детского труда, а также создавались бордели с женщинами-рабынями [3]. Впоследствии популяризация оказания сексуальных услуг – от простых форм (когда женщины добровольно занимались данным видом деятельности), до перехода к сложным, организованным формам, таким как эксплуатация проституции рабовладельцами, – позволяла развиваться работорговле на протяжении длительного периода и получать огромные доходы. Хотя бесплатная трудовая эксплуатация тоже имела.

Такие процессы, как глобализация, открытость границ государств, мировая интеграция экономики, увеличение миграционных потоков, а также усиление социального и экономического неравенства, повышающего уровень бедности, поспособствовали новому всплеску современной работорговли. По данным Организации Объединенных Наций за 2018 г., в 148 странах мира были обнаружены и зарегистрированы около 50 000 жертв торговли людьми. Их количество возрастает с каждым годом, и в настоящий момент колеблется в пределах 600–800 тыс. чел. в год. Среди пострадавших дети, в основном девочки, составляют 19%, женщины – 46%. Что особенно страшно, в глобальном масштабе каждая третья обнаруженная жертва торговли людьми – ребенок. Наиболее распространенной формой эксплуатации остается сексуальная (50%), за которой следует принудительный труд (38%). Кроме того, торговля людьми – не только один из самых динамично развивающихся видов современной преступности, но и один из самых высокодоходных ее видов. Согласно последним данным, торговля людьми во всем мире ежегодно приносит незаконный доход в размере 150 млрд долл., 99 млрд долл. из которых приходится на торговлю людьми в целях сексуальной эксплуатации и 51 млрд долл. на трудовую эксплуатацию [4], что делает работорговлю крупнейшим источником незаконного дохода в мире.

Исследования показали, что неравенство доходов внутри стран является основной движущей силой торговли людьми, так как люди вынуждены предпринимать рискованные действия для улучшения своего экономического положения. Торговцы людьми могут воспользоваться их уязвимостью, прибегнув к обману, принуждению и жестокому обращению. Миграция, статус беженца, этническая принадлежность, инвалидность и ВИЧ-статус, пересекаясь с гендерной проблематикой, еще больше повышают вероятность того, что люди, особенно женщины, будут уязвимы на работе, что увеличивает

шансы на эксплуатацию. Различные формы эксплуатации оказывают глубочайшее воздействие на человека, причиняя психологический и физический вред, а также повышая шансы заразиться опасными болезнями.

Для того чтобы защитить жертв торговли людьми и предотвратить их повторное попадание в эксплуатацию, правительства стран принимают законодательство, обеспечивающее особые права и потребности жертв. Членам семей жертв торговли людьми и детям предоставляется необходимая дополнительная защита. Действует (с 2013 г., носит рекомендательный характер) принцип некриминализации, или, другими словами, принцип ненаказания, жертв торговли людьми, создаются специализированные центры для размещения пострадавших и предоставления им помощи. Оказывается финансовая поддержка организациям и учреждениям, которые обеспечивают безопасный проезд жертв и оказание им помощи в реинтеграции (т. е. социализация человека и помощь в становлении частью общества).

Несмотря на то что торговля людьми, по международным стандартам, является грубым нарушением основных прав и свобод человека и данное деяние рассматривается в международных документах как организованное транснациональное преступление против личности, в Российской Федерации общественная опасность этого криминального бизнеса до последнего времени недооценивалась. В УК РФ ответственность за совершение данного преступления появилась лишь в 2003 г., а еще в течение 5 лет в ст. 127.1 УК РФ «Торговля людьми» и 127.2 «Использование рабского труда» [5] вносились изменения, устраняющие юридические пороки данной нормы и противоречия международным нормативным документам.

Общественная опасность торговли людьми недооценивается и правоохранительными органами, в первую очередь органами внутренних дел. За последние несколько лет ежегодно в России регистрируется около 100 таких преступлений и выявляется до 40 чел., участвовавших в их совершении, что явно не соответствует общемировой тенденции постоянного возрастания криминальной активности торговцев «живым товаром».

Например, в 2021 г. по статье 127.1 было осуждено 16 чел. (ст. 127.2 – ни одного), а всего с 2009 по 2021 г. по данным статьям осуждено 387 чел. В последние годы государства все же активизировали усилия по принятию законов и укреплению служб, занимающихся борьбой с торговлей людьми. Был достигнут прогресс в достижении всеобщей ратификации Протокола о предупреждении и пресечении торговли людьми (2000 г.), особенно женщинами и детьми, и наказании за нее, дополняющего Конвенцию Организации Объединенных Наций против транснациональной организованной преступности, участниками которого в настоящее время являются 176 государств. Несмотря на эти усилия, низкое число вынесенных обвинительных приговоров свидетельствует о том, что еще многое предстоит сделать для того, чтобы изменить возможность безнаказанности, которой пользуются торговцы людьми.

Торговля людьми является преступлением как против личности, так и против государства. Ее наиболее частыми жертвами становятся женщины и дети. Она представляет собой вид нелегального бизнеса, который в некоторых случаях использует для своей выгоды международные миграционные потоки. Торговля людьми стала глобальной проблемой, затрагивающей каждое государство, поэтому для борьбы с этим мировым общественно опасным явлением требуется международное сотрудничество с постоянным обменом информацией и оказанием взаимной помощи в предотвращении преступлений, поимке преступников и защите жертв.

Библиографический список

1. Национальное и международно-правовое регулирование противодействия торговле людьми и рабству в их современных формах: монография / Т. Я. Хабриева, А. С. Автономов, В. Ю. Артемов [и др.]; отв. ред. д-р юрид. наук, проф. А. С. Автономов. М.: Ин-т законодательства и сравнит. правоведения при Правительстве РФ: ИНФРА-М, 2019.
2. *Староверов А. В.* Уголовная ответственность за торговлю людьми с целью сексуальной эксплуатации. Актуальные вопросы судебной практики: монография. М.: ЮНИТИ-ДАНА, 2020. 175 с.
3. *Рагулина Ю. В., Завалько Н. А., Кожина В. О.* Международная торговля: учебник. М.: Альфа-М: ИНФРА-М, 2022. 272 с.

4. Торговля людьми и легализация преступных доходов: вопросы противодействия: науч.-практ. пособие / А. Андреани [и др.]; под ред. О. П. Левченко. М.: ЮНИТИ-ДАНА, 2017. 271 с.
5. Уголовный кодекс Российской Федерации: по состоянию на 1 октября 2007 года с последними изм. и доп. М.: ИНФРА-М, 2007. 175 с.

УДК 34

А. В. Григорьев

студент кафедры публичного права

С. Ю. Андрейцо – кандидат юридических наук, доцент – научный руководитель

ПРОБЛЕМЫ РАСПРОСТРАНЕНИЯ И ПОПУЛЯРИЗАЦИИ ЗАПРЕЩЕННЫХ НАРКОТИЧЕСКИХ И ПСИХОТРОПНЫХ ВЕЩЕСТВ В ИНТЕРНЕТЕ

Проблема незаконного оборота наркотических и психотропных веществ остро стоит в России еще с конца XX в. С распадом СССР и разрушением основных институтов государственного контроля она начала усугубляться, а к 2000-м гг. достигла своего пика. «По данным правоохранительных органов и органов здравоохранения, на начало 2001 года общее число граждан России, употребляющих наркотики на регулярной основе, превышает 2,2 миллиона человек» [1, с. 122].

С усилением государственного контроля в данной сфере количество ввозимых наркотических и психотропных веществ уменьшилось, но, согласно данным Минздрава России, число наркозависимых в стране постоянно растет. По отчету Антинаркотического комитета России, «в 2021 г. в стране общее число пациентов с психическими и поведенческими расстройствами, связанными с употреблением наркотиков, зарегистрированных наркологической службой Российской Федерации, составило 388 392 (+1,8 %; 2020 г. – 381 505). Из них 227 365 – пациенты с диагнозом „синдром зависимости“ (+1,5 %; 2020 г. – 224 117)» [2, с. 6]. Кроме того, незаконный оборот наркотиков становится все более организованным и масштабным.

В 2012 г. появляется интернет-площадка Russian Anonymous Marketplace (RAMP), которая производит продажу наркотиков через интернет. Доставка товара осуществлялась через систему закладок, когда курьер заранее прятал закладку, а покупателю после оплаты приходили координаты с местом нахождения «клада». «В основном применяются два основных метода закладок: закапывание в грунт (прикоп) или прикрепление к поверхности (металлической). В первом варианте закладка фиксируется изоляционной лентой, чаще всего цветной, а во втором к нему прикрепляется неодимовый магнит. Особенностью первого метода является наличие четких ориентиров – например, гараж (номер листа), стена (номер кирпича), дерево в парке и др. При применении данного метода ясно видны демаскирующие особенности: перекопанная земля, куски изоленты, разорванные zip-локи. При применении второго метода закладка крепится на металлическую поверхность – например, подоконник, водосточную трубу, элементы ограждения. Демаскирующие особенности: кладмен обычно фотографирует закладку» [3]. Доступ на площадку осуществлялся через браузер Tor, это обеспечивало покупателю анонимность, а также избавляло от необходимости покупать товар у третьих лиц. Такая система продажи получила большую популярность в России, что привело к открытию новых площадок, подобных RAMP.

В 2016 г. развязалась настоящая война между площадками RAMP и Hydra за право быть монополистом на рынке. Hydra делала ставку на синтетические и дизайнерские наркотики, помимо этого, на площадке можно было купить другие товары и услуги, например фальшивые деньги, поддельные документы, взлом аккаунтов в социальных сетях. Противостояние закончилось победой Hydra, которая стала монополистом на рынке России и СНГ. По данным Ленты.ру, в 2019 г. магазинами на площадке делалось более 13 000 закладок в день, а число зарегистрированных пользователей достигало 2,5 млн. Де-факто это делало Hydra самым успешным проектом среди мировых аналогов. На волне успеха Hydra планировала расширяться на европейский рынок, но эпидемия коронавируса в 2020 г., а затем отключение серверов Hydra немецкой полицией 5 апреля 2022 г. не дали этим планам сбыться. Отключение серверов стало концом Hydra.

После отключения серверов Hydra у продавцов маркетплейса возник вопрос, где можно осуществлять продажу. Ответа было два. Первым стал Телеграм, уже на следующий день начало появляться множество телеграмм-ботов, осуществляющих продажу. Покупка через таких ботов осуществляется очень просто: достаточно зайти в бота, выбрать город и товар, оплатить покупку можно даже переводом на карту. Реклама ботов публиковалась в тематических каналах или рисовалась на улицах специальными промоутерами, которые оставляли тэги канала на видных местах здания, за один такой рисунок промоутер получает от 300 до 1000 руб. Вторым ответом были другие мелкие площадки, такие

как Mega и OMG, но первые две недели они практически не работали, так как столкнулись с большим потоком пользователей, на который их сайты не были рассчитаны. Через полгода состоялось открытие еще одной крупной площадки – Kraken, создателями которой были выходцы из Hydra. Фактически российский рынок наркоторговли пребывает в состоянии конкуренции, где каждый из участников не брезгует любимыми методами борьбы.

Один из главных способов добиться притока новых пользователей – реклама. Это было бы не такой большой проблемой, если бы создатели площадок не выходили за пределы тематических каналов, но их реклама в том или ином виде появляется практически во всех мессенджерах, видеохостингах и социальных сетях. Дальше всех в данном вопросе продвинулся маркетплейс Mega. Они создали ютуб-канал, посвященный теме Даркнета, на котором персонаж под именем Мориарти утверждает, что является главой маркетплейса, занимается оправданием продажи наркотических веществ, а также рассказывает, как обходить законодательство Российской Федерации для покупки наркотических и психотропных веществ. В его деятельность входит и реклама соответствующего маркетплейса. Канал получил название «МОРИАРТИ». Хотя на ютубе на данный момент канал заблокирован на территории РФ, но ролики можно просмотреть, а ссылки под видео ведут на телеграм-канал, где продолжается публикация новых видеороликов. Канал на момент написания статьи имеет 661 тыс. подписчиков.

Еще одним примером подобной рекламы служит случай с неизвестным блогером Некоглаем. 9 декабря 2022 г. он проводил стрим, где отвечал на нападки других блогеров, но во всем этом деле была одна примечательная деталь – футболка с логотипом маркетплейса Mega и призыв на 30-й минуте стрима пользоваться файлообменником Mega. Конечно, файлообменник во всей этой истории служил лишь прикрытием, ведь уже на следующий день ситуация получила большой резонанс, а равнодушные блогеры обратились с вопросом к файлообменнику, действительно ли он закупал рекламу у блогера Некоглая, на что получили письмо с разъяснениями, что никакая реклама файлообменник не закупал. Также эту историю в своем телеграм-канале прокомментировала глава Лиги безопасного интернета Екатерина Мизулина: «Реклама наркотиков и магазинов по продаже запрещенных веществ это абсолютное зло. В общечеловеческом смысле».

Трудно представить последствия такой рекламы, распространяемой на многомиллионную аудиторию детей и подростков. Даже если всего один ребенок посетит магазин запрещенных товаров и купит наркотики, то прощения тем, кто занимается такой деятельностью, быть не может. Оправдать такое безответственное поведение перед аудиторией невозможно.

Подобную рекламу может в своих группах или стримах ставить либо человек, который сам находится в измененном состоянии, либо марионетка в руках наркомагазинов, готовый на все ради сиюминутной прибыли.

Лига безопасного интернета с середины этого года внимательно следит за рекламными объявлениями наркомагазинов у блогеров. Мы уверены в том, что у наркобизнеса появились свои продакшны, которые финансируют отдельных блогеров с целью последующего распространения наркотиков и нередкое информации на политические темы.

Собран большой пласт информации, большая часть из которой уже направлена в правоохранительные органы. Отмечу, что чаще всего распространяется эта реклама на площадках Twitch и Telegram, поэтому призываю платформы более внимательно относиться к модерации контента» [4].

Осознавая данную проблему, Правительство РФ предприняло меры по правовому ограничению подобной деятельности, были внесены изменения в статью 230 УК РФ. Согласно Федеральному закону от 24.02.2021 г. № 25-ФЗ «О внесении изменений в статью 230 Уголовного кодекса Российской Федерации и статью 151 Уголовно-процессуального кодекса Российской Федерации», в статью добавился пункт «д»: «д) с использованием информационно-телекоммуникационных сетей (включая сеть „Интернет“)» [5].

Помимо рекламы, незаконные интернет-площадки используют и другие методы увеличения продаж. Например, улучшение интерфейса, простота попадания на сайт, различные скидки и акции. Раньше для того чтобы попасть на подобные ресурсы, пользователю нужно было пользоваться браузером Tor и VPN, сейчас достаточно одного VPN, осуществить покупку можно через любой известный браузер. А после этого магазин щедро начислит скидку постоянному покупателю, чтобы человек в следующий раз точно вернулся к ним.

Таким образом, наркоторговля через Интернет постоянно развивается, а ее масштабы растут. Фактически большая часть деятельности по продаже и рекламе наркотических и психотропных веществ в Сети ускользает от правоохранительных органов, а преступники остаются анонимными и безнаказанными. По моему мнению, одной из основных причин этого является низкий уровень подготовки IT-специалистов, а также их недостаточное количество. Так как для расследования дел с использованием информационно-телекоммуникационных сетей необходимы специальные навыки и компетенции, которые отсутствуют у сотрудников правоохранительных органов.

Библиографический список

1. *Караганов С. А.* Стратегия для России: 10 лет СВОП. М.: ВАГРИУС, 2002. URL: <https://search.rsl.ru/ru/record/01004483205> (дата обращения: 12.03.2023).
2. Доклад о наркоситуации в Российской Федерации / Государственный антинаркотический комитет. М., 2022. URL: <https://adm.astrobl.ru/storage/documents/226926/Доклад-о-наркоситуации-в-РФ-в-2021-году.pdf> (дата обращения: 13.03.2023).
3. *Гонов Ш. Х., Милованов А. В.* Актуальные вопросы противодействия преступности в Даркнет // Полицейская и следовательская деятельность. 2021. № 1. С. 26–34. URL: https://nbpublish.com/e_pm/ (дата обращения: 13.03.2023).
4. Официальный телеграм-канал Екатерины Мизулиной. URL: <https://www.dissercat.com/content/prava-i-obyazannosti-roditelei-po-vozpitaniju-detei-v-semeinom-prave-rossiiskoi-federatsii/read> (дата обращения: 12.04.2023).
5. Федеральный закон «О внесении изменений в статью 230 Уголовного кодекса Российской Федерации и статью 151 Уголовно-процессуального кодекса Российской Федерации» от 24.02.2021 № 25-ФЗ (последняя редакция). URL: https://www.consultant.ru/document/cons_doc_LAW_377643/ (дата обращения: 13.04.2023).

УДК 34

И. Д. Грищенко

студент кафедры гражданского права

Г. В. Пусурманов – кандидат юридических наук – научный руководитель

СОВРЕМЕННОЕ ПРАВОВОЕ РЕГУЛИРОВАНИЕ ДИСТАНЦИОННОЙ КУПЛИ-ПРОДАЖИ ТОВАРОВ В РОССИИ

Мир изменился, и цифровая трансформация породила новые способы продаж, в том числе дистанционные. Нравится нам это или нет, но способы взаимоотношений продавца и покупателя меняются, а вместе с этим и способы продажи товаров.

В наши дни большинство компаний в мире ведут бизнес онлайн или по телефону, и удаленные продажи стали одним из основных методов делового взаимодействия. Но чтобы добиться успеха, важно учитывать текущие реалии и укреплять важные навыки купли-продажи товаров онлайн.

В третьем издании отчета «Состояние продаж», подготовленном Salesforce 1 в 2018 г., отмечено, что до чрезвычайной ситуации, связанной с распространением по нашей планете COVID-19, продавец тратил 32% своего времени на виртуальное общение с потенциальными клиентами. Сегодня, после пандемии, McKinsey Institute констатирует, что 95% продавцов B2B начали, по крайней мере частично, устанавливать удаленные деловые отношения, а 80% теперь продают почти только онлайн или через телефонные переговоры. Все этапы продаж, которые раньше проводились вживую, теперь можно выполнять удаленно: от поиска новых поставщиков до повторного заказа товара/услуги. Некоторые из этих действий при технологическом развитии онлайн-платформ заказчик может выполнять даже самостоятельно. Но еще более удивительным аспектом, отмеченным McKinsey Institute, является то, что удаленные продажи стали предпочтительным методом для 70–80% лиц, принимающих решения в секторе B2B (дистанционные (интернет) продажи).

На самом деле удаленное взаимодействие с продавцами (или выполнение некоторых из этих операций самостоятельно) дало покупателям ряд преимуществ, от которых им уже трудно отказаться. Например: простота организации встреч; экономия на командировочных и транспортных расходах; уверенность в возможности выполнять действия даже в условиях чрезвычайных ситуаций.

Эти новые способы взаимодействия являются частью явления мировой цифровой трансформации, и, вероятно, им суждено стать неотъемлемой частью каждой бизнес-стратегии. Кто-то будет использовать их полностью и регулярно, а кто-то внедрять в соответствии с гибридной онлайн- и офлайн-моделью, но одно можно сказать наверняка: дистанционные продажи стали важным способом ведения многих видов бизнеса.

Выясним, какие новые навыки нужно изучить и использовать участникам гражданского оборота для ведения удаленных продаж.

Дистанционные продажи должны учитывать факторы, которые на самом деле не принимались во внимание при личных встречах. Использование новых технологий является ключевым фактором дистанционных продаж, и их следует использовать компетентно. Инструменты, которые будут применяться, включая виртуальную комнату и онлайн-презентации, должны быть подготовлены заранее. Заблаговременное обучение потребностям клиентов – еще один важный элемент (в том числе для живых встреч), но с помощью цифровых технологий его можно тщательно изучить и поднять уровень удовлетворенности клиентов благодаря информации, доступной в Интернете. Также необходимо учитывать возможность управления онлайн-встречей; максимально использовать все инструменты, облегчающие беседу, такие как повестка дня встречи, виртуальный контрольный список или наглядные слайды, чтобы заинтересовать клиента.

В дополнение к операционным навыкам имеются некоторые социальные навыки, которые необходимо учитывать, чтобы обеспечить успех встречи. Поскольку деловые обмены не происходят лично, выслушивание клиента и забота о нем приобретают решающее значение. В отсутствие языка тела необходимо задавать правильные вопросы, чтобы лучше понять каждую потребность, что крайне важно. Также полезно обращаться к клиентам с эмоциональным окрасом своей речи, чтобы преодолеть барьеры расстояния и сблизить собеседников благодаря разделяемым эмоциям. Гибкость и тер-

тение – два других мягких навыка, которые нельзя недооценивать. Покупатель часто может быть непривычен к такому типу продаж и его, возможно, нужно будет убедить и успокоить более благожелательными и приветливыми способами, чем те, которые используются во время живой встречи.

Навыки удаленных продаж важны для того, чтобы всегда получать максимальную отдачу от онлайн-производительности. Настало время для компаний и торговых представителей рассматривать дистанционную продажу как важный метод, который следует внедрять без оглядки на географические границы. Дистанционные продажи, безусловно, могут удовлетворить многие запросы клиентов, и современным продавцам важно усвоить все их секреты, изучая навыки с выигрышной стратегией.

В России, как и во все мире, наблюдается большой скачок в развитии телекоммуникационных технологий во многих сферах экономики. В свою очередь, рынок товаров и услуг также видоизменился и в значительной степени перешел в онлайн-продажи. Специалисты утверждают, что сегмент дистанционной торговли в ближайшие десятилетия ждет еще больший прорыв, который значительно изменит экономику всех стран мира.

Особенность онлайн-покупки товаров в том, что покупатель не имеет возможности проверить товар на качество и соответствие заявленным требованиям. Если говорить о предварительном просмотре товара только в буклетах, фото, видео, без возможности предварительно визуально ознакомиться с товаром и протестировать, то возникает проблема соответствия ожиданий покупателя и предлагаемых продавцом товаров.

Основными нормативно-правовыми актами, регулиющими продажу товаров дистанционным способом, выступают Гражданский кодекс РФ (статья 497 «Продажа товаров по образцам и дистанционный способ продажи товаров» [1], положения Закона РФ «О защите прав потребителей» от 07.02.1992 г. № 2300-1 [2], а также правила, утвержденные Постановлением Правительства Российской Федерации от 31.12.2020 г. № 2463 «Об утверждении Правил продажи товаров по договору розничной купли-продажи, перечня товаров длительного пользования, на которые не распространяется требование потребителя о безвозмездном предоставлении ему товара, обладающего этими же основными потребительскими свойствами, на период ремонта или замены такого товара, и перечня непродовольственных товаров надлежащего качества, не подлежащих обмену, а также о внесении изменений в некоторые акты Правительства Российской Федерации» [3].

Закон Российской Федерации от 07.02.1992 г. № 2300-1 (ред. от 05.12.2022 г.) «О защите прав потребителей», а именно ст. 26.1, содержит положения о дистанционном способе продажи товаров. В ней детально расписан договор купли-продажи, обязательства продавца перед потребителем и обязанности потребителя, а также детально рассмотрены последствия приобретения или продажи товара ненадлежащего качества. Аналогичные положения содержатся и в Правилах продажи товаров при дистанционном способе продажи товара по договору розничной купли-продажи, утвержденных указанным Положением Правительства Российской Федерации.

Вместе с тем на сегодняшний день рынок стал настолько цифровизированным и так значительно трансформировался, что принятые нормативные акты не обеспечивают надлежащую правовую регламентацию онлайн-торговли товарами. Государство не в состоянии в полном объеме контролировать ее в связи с тем, что данный вид продаж позволяет использовать правовые пробелы, обходить установленные запреты, кроме того, он достаточно быстро прижился в сознании людей и стал в определенный момент просто нерегулируемым. Например, запрет на дистанционную торговлю алкоголем часто нарушается путем маскировки под доставку продуктов питания.

В настоящее время все больше споров при купле-продаже товаров возникает именно в онлайн-сфере. Часто встречаются ситуации, при которых покупатель вынужден в дальнейшем защищать свои права в судебном порядке. Один из самых распространенных случаев – предварительная оплата покупателем товара и выявленное им несоответствие товара по требованиям качества или полное несоответствие его заявленному описанию. Иногда продавцы игнорируют претензионные обращения покупателей товара, избегают получения направляемых им судебных извещений о заседаниях.

Современная электронная торговля в своей структуре взаимобмена содержит множество дополнительных операций, кроме самой сделки. К таким сопутствующим операциям относятся: выбор товара, доставка, дистанционная оплата.

Если речь заходит об электронных покупках через интернет, то приходит понимание, что теоретически можно приобрести таким способом, а что нельзя. Такие ограничения предусмотрены рядом федеральных законов, в соответствии с которыми нельзя продавать дистанционным способом:

- алкогольную продукцию;
- табачную продукцию;
- товары, запрещенные к обороту, в том числе наркотические и психотропные вещества, оружие;
- драгоценные металлы и камни;
- другие товары, свободная реализация которых запрещена.

За продажу дистанционным способом товаров, продажа которых запрещена, установлена административная ответственность.

Постепенно наше государство расширяет сферу использования онлайн-продаж. В частности, до недавнего времени существовал запрет на дистанционную реализацию лекарственных препаратов. Принятое 16 мая 2020 г. Постановление Правительства РФ № 697 «Об утверждении Правил выдачи разрешения на осуществление розничной торговли лекарственными препаратами для медицинского применения дистанционным способом, осуществления такой торговли и доставки указанных лекарственных препаратов гражданам и внесении изменений в некоторые акты Правительства Российской Федерации по вопросу розничной торговли лекарственными препаратами для медицинского применения дистанционным способом» [4] предусмотрело возможность приобретения лекарственных препаратов, за исключением лекарственных препаратов для медицинского применения (за исключением отпускаемых по рецепту на лекарственный препарат, наркотических лекарственных препаратов и психотропных лекарственных препаратов, а также спиртосодержащих лекарственных препаратов с объемной долей этилового спирта свыше 25 процентов), правда, только через розничную сеть аптек. Кроме того, законодатель пошел еще дальше, предусмотрев проведение эксперимента в Москве, Белгородской и Московской областях в период с 1 марта 2023 г. до 1 марта 2026 г. по осуществлению розничной торговли лекарственными препаратами, отпускаемыми по рецепту на лекарственный препарат, дистанционным способом (ст. 55.1 Федерального закона от 12.04.2010 г. № 61-ФЗ (ред. от 19.12.2022 г.) «Об обращении лекарственных средств» (с изм. и доп., вступ. в силу с 01.03.2023 г.)) [5]. В развитие данной новеллы были приняты соответствующие подзаконные акты: Постановление Правительства Российской Федерации от 22 февраля 2023 г. № 292 «Об утверждении Положения о порядке проведения эксперимента по осуществлению розничной торговли лекарственными препаратами для медицинского применения, отпускаемыми по рецепту на лекарственный препарат, дистанционным способом» [6] и Приказ Министерства здравоохранения России от 01.02.2023 г. № 36н «Об утверждении перечня лекарственных препаратов и фармакотерапевтических групп лекарственных препаратов, разрешенных к реализации в рамках эксперимента по осуществлению розничной торговли лекарственными препаратами для медицинского применения, отпускаемыми по рецепту на лекарственный препарат, дистанционным способом» (зарегистрировано в Минюсте России 21.02.2023 г. № 72431) [7]. Принятие данных правовых актов свидетельствует о том, что государство уделяет серьезное внимание такому важному вопросу, как здоровье людей, предоставляя новые возможности для облегчения приобретения лекарственных препаратов.

Таким образом, за последние годы в обществе понимание дистанционной (электронной) торговли прочно вошло в обиход простых граждан даже в самых дальних уголках земли, это способствует значительному росту и развитию мировой экономики в целом и трансформирует взаимоотношения между людьми. Основную роль в таком продвижении играет интернет, который в наше время является неотъемлемой частью жизни любого человека.

Библиографический список

1. Гражданский кодекс Российской Федерации (часть первая) от 30.11.1994 № 51-ФЗ (ред. от 08.12.2020). URL: https://www.consultant.ru/document/cons_doc_LAW_9027/8c729ad1778be8c2adf185e6c30a667513e26d00 (дата обращения: 16.04.2023).
2. Закон РФ от 07.02.1992 № 2300-1 (ред. от 08.12.2020) «О защите прав потребителей» // Российская газета. 1992. 08 февр.

3. Постановление Правительства Российской Федерации от 31.12.2020 № 2463 «Об утверждении Правил продажи товаров по договору розничной купли-продажи, перечня товаров длительного пользования, на которые не распространяется требование потребителя о безвозмездном предоставлении ему товара, обладающего этими же основными потребительскими свойствами, на период ремонта или замены такого товара, и перечня непродовольственных товаров надлежащего качества, не подлежащих обмену, а также о внесении изменений в некоторые акты Правительства Российской Федерации». URL: https://www.consultant.ru/document/cons_doc_LAW_373622/ (дата обращения: 16.04.2023).

4. Постановление Правительства РФ от 16 мая 2020 г. № 697 «Об утверждении Правил выдачи разрешения на осуществление розничной торговли лекарственными препаратами для медицинского применения дистанционным способом, осуществления такой торговли и доставки указанных лекарственных препаратов гражданам и внесении изменений в некоторые акты Правительства Российской Федерации по вопросу розничной торговли лекарственными препаратами для медицинского применения дистанционным способом». URL: https://www.consultant.ru/document/cons_doc_LAW_352724/ (дата обращения: 16.04.2023).

5. Федеральный закон от 12.04.2010 № 61-ФЗ (ред. от 19.12.2022) «Об обращении лекарственных средств» (с изм. и доп., вступ. в силу с 01.03.2023). URL: https://www.consultant.ru/document/cons_doc_LAW_99350/5d4271de1fc024eed2888685ed2533896b3281e7/ (дата обращения: 16.04.2023).

6. Постановление Правительства Российской Федерации от 22 февраля 2023 г. № 292 «Об утверждении Положения о порядке проведения эксперимента по осуществлению розничной торговли лекарственными препаратами для медицинского применения, отпускаемыми по рецепту на лекарственный препарат, дистанционным способом». URL: <http://static.government.ru/media/files/rz6PERK348gPdBiKlpEV7QNEJZEAJAsz.pdf> (дата обращения: 16.04.2023).

7. Приказ Министерства здравоохранения России от 01.02.2023 № 36н «Об утверждении перечня лекарственных препаратов и фармакотерапевтических групп лекарственных препаратов, разрешенных к реализации в рамках эксперимента по осуществлению розничной торговли лекарственными препаратами для медицинского применения, отпускаемыми по рецепту на лекарственный препарат, дистанционным способом» (зарег. в Минюсте России 21.02.2023 № 72431). URL: (<https://www.consultant.ru/law/hotdocs/79286.html>) (дата обращения: 16.04.2023).

УДК 34

Б. Н. Громацкий

аспирант кафедры публичного права

И. Б. Ломакина – доктор юридических наук, профессор – научный руководитель

СУДЕБНЫЙ КОНСТИТУЦИОННЫЙ КОНТРОЛЬ В РОССИЙСКОЙ ФЕДЕРАЦИИ

Под конституционным контролем понимается специализированный вид правоохранительной деятельности государства, которая заключается в проверке соответствия законов и иных нормативных актов конституции страны. В зависимости от судов, ответственных за осуществление контроля в конституционной сфере, можно выделить две различные модели Конституционного контроля, которые сложились на сегодняшний день: европейская и североамериканская.

Североамериканская модель используется в США, Канаде и ряде стран Европы. Основная ее особенность в том, что за осуществление конституционного контроля отвечают суды общей юрисдикции, и из этой модели можно выделить два подвида. Первый – контроль, который осуществляется общими судами при рассмотрении конкретного дела (гражданской, административной или уголовной направленности) на основе правил, которые предусмотрены для судебных процедур, другое наименование «децентрализованный контроль» [1]. Второй вид предусматривает осуществление контроля специальными верховными инстанциями, т. е. централизованный конституционный контроль.

Европейская модель больше распространена и принята странами Западной Европы, Латинской Америки, Азии, Африки. Используется она и в России. Данную судебную модель также можно подразделить на два вида: осуществление конституционного контроля посредством специализированных конституционных судов либо специально созданными конструкционными коллегиями или палатами, состоящими в верховном суде страны, единственной функцией которых является проверка нормативных актов на их соответствие конституции страны.

В России действует европейская модель, поскольку реализация конституционного контроля возложена на специализированный государственный орган – Конституционный суд. Данный орган отвечает за соответствие нормативных актов основному закону РФ [2]. Конституция России 1993 г. предусматривала двухуровневую систему, включающую федеральный и субъектный уровни. На сегодняшний день в РФ остался только федеральный уровень в связи с упразднением уставных судов субъектов.

Обычно конституционный контроль подразделяется на превентивный (или предварительный) и последующий. Предварительный контроль осуществляется в отношении нормативных актов, которые внесены на рассмотрение парламента или иного государственного органа либо применяется в отношении нормативного акта, не вступившего в силу. Последующий контроль реализуется только в отношении вступивших в силу законов и нормативных актов.

Предварительный контроль обладает рядом достоинств, обеспечивая устранение конституционных правонарушений в превентивном порядке, до того, как нормативный акт будет применен, устраняя негативные эффекты от его возможного применения. Этим в большей мере способствует обеспечению стабильности, в отличие от последующего контроля, а также позволяет избегать отмены нормативных актов.

Предварительный контроль не лишен недостатков. Если он реализуется не органом законодательной власти, то влечет за собой вмешательство органа, осуществляющего подобный контроль, в законодательный процесс, что может восприниматься как вмешательство в независимость и самостоятельность парламента в сфере законотворчества. Контроль на предварительном этапе также не позволяет учесть особенности восприятия нормативного акта правоприменительными государственными органами и его реализацию на практике. Обо всем этом можно судить только на гипотетическом уровне. Практика показывает, что нарушение конституционных прав в большинстве своем исходит не из содержания норм закона, а из их истолкования в период их применения.

Исходя из этого, предварительный контроль, в отличие от последующего, нельзя рассматривать как самое эффективное средство по обеспечению конституционной законности. Он ограничен довольно жесткими временными рамками, что не во всех случаях дает полную возможность для его гра-

мотной реализации. Предварительный контроль с трудом сочетается с другими видами контроля, поскольку если в отношении одного и того же закона применяется и предварительный и последующий контроль, то соответствующим органам очевидно придется отходить от предыдущих правовых позиций по данному вопросу в отношении оспариваемого нормативного акта.

Например, в Республике Беларусь это придает контрольной деятельности чрезвычайно формальный характер, скорее консультационного характера, чем правозащитного. Анализ зарубежного опыта по данным вопросам свидетельствует, что конституционные суды в большинстве своем осуществляют последующий контроль и лишь в исключительных случаях они наделены правом проводить превентивный (например, в случаях поправок в Конституцию страны или по отношению к международным договорам).

Специализированные несудебные органы занимаются осуществлением предварительного контроля, и в последние годы тенденция по наделению несудебных органов конституционным контролем только набирает обороты [3]. Данная тенденция говорит об эффективности такого метода.

Конституционный суд России на сегодняшний день может разрешать в порядке п. «г», ч. 2 ст. 125 Конституции дела о конституционном контроле не вступивших в силу международных договоров России (по запросу президента, Государственной Думы, одной пятой членов Совета Федерации, Верховного суда и правительства) [4]. Но даже в таком случае признание неконституционным лишь отдельных положений международного договора означает, что данный договор в целом не подлежит введению в действие на территории РФ. Законодатель встроил процедуру судебного контроля в конституционной сфере в отношения, связанные с международными договорами. Федеральный закон «О порядке принятия в РФ и образование в ее составе нового субъекта РФ» регламентирует, что после того как глава государства подписывает договор о принятии в РФ нового субъекта, то он в обязательном порядке обращается в Конституционный суд для его проверки. В дальнейшем ратифицирован данный договор может быть, только если он будет согласован Конституционным судом [5].

Особенность данного полномочия КС РФ в том, что предварительный контроль в этом случае является обязательным, а рассмотрение дела может быть инициировано только указом президента. Предварительный контроль имеет целью выполнение специализированной функции по установлению надлежащих конституционных оснований для того, чтобы изменить федеративное устройство России. Благодаря этому гарантируется ее конституционность, и в отличие от иных вопросов, разрешаемых Конституционным судом, этот не связан с разрешением конституционных, правовых споров [6].

При этом правовая позиция главы государства, которая излагается в его запросе, должна быть связана с обоснованием соответствия Конституции страны рассматриваемого договора. Особенности еще заключаются в том, что в деле выступает только одна сторона – заявитель и заседание не основано на противоборстве сторон, вследствие этого определена упрощенная процедура проведения заседаний. Именно из данного понимания процессуальных особенностей КС РФ исходил еще в 2014 г., рассматривая дело о проверке конституционности международного акта о принятии в состав России Республики Крым (Постановление от 19.03.2014 № 6-П9).

Касаемо конституционного контроля в отношении федеральных законов, то данный вид контроля возлагается на Государственную Думу при рассмотрении законодательного проекта в первом чтении, что подразумевается ч. 1 ст. 118 Регламента Государственной Думы. После того как федеральный закон был принят, основанием для его отклонения главой государства может явиться его несоответствие Конституции, и он будет возвращен соответствующую палату Федерального Собрания.

Определением 17 июля 2014 года Конституционный суд отказал в рассмотрении Закона РФ о поправке к Конституции России [7], отметив, что закон о конституционной поправке в силу положения ч. 1 ст. 15, ч. 2 ст. 16 и ст. 134–136 Конституции не могут противоречить ее положениям, изложенным в 1-, 2- и 9-й гл., поскольку спор несет конституционный характер и подлежит разрешению в порядке конституционного судопроизводства, но такого рода обращения в КС РФ не признаются допустимыми. Это дает возможность возлагать на КС РФ федеральным законодателем полномочия о проверке закона, вносящего поправки в Конституцию, *до его вступления* в законную силу. Другими словами, в порядке предварительного контроля [8].

Однако это полномочие может быть возложено на Конституционный суд по указу президента страны, а не в обязательном порядке. Данное обязательное полномочие Конституционного суда могло

бы способствовать обеспечению единства понимания и дальнейшей реализации норм основного закона страны. Однако на текущий момент законодатель не реализовал данную позицию КС РФ.

Библиографический список

1. *Брежнев О. В.* Предварительный конституционный контроль и его реализация в России: проблемы теории и практики // Актуальные проблемы российского права. 2020. № 15 (10). С. 36–43.
2. *Зуев В. И.* Конституционный Суд РФ – судебный орган конституционного контроля // Вестник Оренбургского государственного университета. 2013. № 3 (152). С. 73–77.
3. *Антонов А. В.* Реформа Конституционного Совета Франции // Журнал конституционного правосудия. 2011. № 2. С. 27–38.
4. Конституция Российской Федерации (принята всенар. голосованием 12 дек. 1993 г.) (с изм., одобр. в ходе общерос. голосования 01.07.2020) // Официальный интернет-портал правовой информации. URL: <http://pravo.gov.ru/proxy/ips/?docbody=&nd=102027595> (дата обращения: 03.04.2023).
5. Федеральный конституционный закон от 17.12.2001 № 6-ФКЗ (ред. от 31.10.2005) «О порядке принятия в Российскую Федерацию и образования в ее составе нового субъекта Российской Федерации» // Собрание законодательства РФ. 2001. № 52 (1 ч.). Ст. 4916.
6. *Карцев А. С.* К вопросу о реализации конституционного контроля в отношении международного договора о принятии в Российскую Федерацию нового субъекта // Журнал конституционного правосудия. 2015. № 4. С. 1–6.
7. Закон РФ о поправке к Конституции РФ от 05.02.2014 № 2-ФКЗ «О Верховном Суде Российской Федерации и прокуратуре Российской Федерации» // Собрание законодательства РФ. 2014. № 6. Ст. 548.
8. *Троицкая А. А.* Российский Конституционный Суд и проверка поправок к Конституции: как распахнуть приоткрытую дверь // Сравнительное конституционное обозрение. 2016. № 2. С. 96–115.

Д. В. Гурин

студент кафедры гражданского права

Н. А. Корсикова – кандидат юридических наук, доцент – научный руководитель

АНАЛИЗ ПОЛОЖЕНИЙ ЗАКОНА О ВОИНСКОЙ ОБЯЗАННОСТИ В НОВОЙ РЕДАКЦИИ

После долгого затишья Государственная Дума окончательно утвердила законопроект № 361804-7 [1] о новых правилах оповещения граждан о явке на мероприятия, связанные с призывом на военную службу. На рассмотрение и внесение корректировок в законопроект ушло практически 5 лет. Столь долгая процедура была обусловлена тем, что планируемые нововведения имели ряд серьезных недостатков, противоречий с Конституцией Российской Федерации [2] и проблемами функционирования в современных реалиях. Несмотря на все эти недочеты, законопроект был принят без кардинальных изменений, а 14 апреля его подписал президент.

Серьезными проблемами институт призывных мероприятий стал страдать еще несколько лет назад, с момента, когда законодательный орган принял решение о ликвидации приказа Министра обороны Российской Федерации от 06.09.1999 г. № 400 [3], который имел важную поясняющую и детализирующую функции в отношении призывных мероприятий. Этот приказ имел свойства подзаконного акта, в нем четко был регламентирован внешний вид повестки, направления на обследование, решения призывной комиссии. Также приказ затрагивал деятельность сотрудников военного комиссариата.

На смену этому знаковому документу пришли методические рекомендации, которые уступали ему по эффективности. С момента введения рекомендаций пропала «пошаговость» действий. Некоторые положения получили изменения, а некоторые были нещадно вырезаны, не получив альтернативы. Судебная практика, которая осуществлялась на протяжении полугода с момента отмены, функционировала исключительно на старых положениях.

Еще одним острым нововведением стала обновленная процедура судебного разбирательства с военным комиссариатом. Если ранее гражданин мог судиться во всех инстанциях, а действия призывной комиссии приостанавливались, то в новом порядке возможность судиться в кассационной инстанции пропала. То есть, пока гражданин отстаивает свои права в суде, его спокойно могут призвать. На сегодняшний день приостановление действий призывной комиссии и вовсе не предусмотрено законом. Данную строку из закона просто вырезали. То есть, если вас подвергают незаконному призыву, защитить свои права и оспорить действия призывной комиссии у вас просто нет возможности. Единственный вариант судопроизводства – действовать через представителя.

Правила уведомлений повестками поменялись в корне. Теперь совсем не требуются личное получение повестки и подпись в ней. Отправленная военным комиссариатом повестка заказным письмом будет считаться врученной лично с момента появления в отделении почты отметки о доставке письма и совсем не важно, где вы находитесь, чем заняты, знали о повестке или нет, будете обязаны явиться в военкомат.

Еще одним способом информирования о явке в военный комиссариат является электронная повестка через сайт или мобильное приложение «Госуслуги». В абз. 3 п. 2 ст. 31 Закона о воинской обязанности в новой редакции прописано следующее: «Повестка в электронной форме направляется гражданину, подлежащему призыву на военную службу, в порядке и способами, которые установлены Правительством Российской Федерации, и считается врученной с момента ее размещения в личном кабинете гражданина на соответствующем информационном ресурсе, в информационной системе».

Если повестка не считается врученной одним из способов, то она считается врученной по истечении семи дней с даты ее размещения в Реестре повесток. Согласно п. 1 ст. 8.3 Закона о воинской обязанности в новой редакции: «На основании сведений Реестра воинского учета о направлении военным комиссариатом повесток в отношении граждан, состоящих на воинском учете, в автоматическом режиме формируется общедоступный реестр направленных (врученных) указанным лицам повесток».

Благодаря новому закону электронные оповещения приравнены по юридической силе к физическим повесткам. Задачи и цели этого не что иное, как борьба с уклонистами. Если ранее гражданин мог без труда избежать личного вручения повестки, то в сегодняшних реалиях у него это вряд ли полу-

чится. Следует смоделировать ситуацию, в которой гражданин не получал повестку весь призывной период. Даже в таком случае он будет обязан явиться в течение 14 дней следующего призыва самостоятельно.

Резюмируя все вышесказанное, следует подтвердить, что уклонение от срочной службы станет невозможным. Поэтому некоторые нововведения, безусловно, имеют положительный характер.

Военные комиссариаты оказались последними среди государственных органов, страдающих излишней бюрократией. Если ранее абсолютно любое действие подтверждалось на бумаге и занимало время, то сегодня военные комиссариаты обзавелись электронными системами, которые в разы упрощают процедуру воинского учета. Согласно п. 1.2 ст. 8 Закона о воинской обязанности в новой редакции «постановка на воинский учет, снятие с воинского учета и внесение изменений в документы воинского учета граждан, обязанных состоять на воинском учете, могут осуществляться без личной явки граждан в военный комиссариат».

Ранее была очень популярна процедура «ускоренного» призыва гражданина на воинскую службу. В народе ее прозвали «силовым призывом». Суть заключалась в проведении медицинской и призывной комиссий в один день, а если позволял график, то и направлении в этот же день гражданина в воинскую часть. Вся эта незаконная процедура подразумевала проставление разных дат перечисленных мероприятий в личном деле и других документах, а проведение их в одну дату [4]. Нет никаких гарантий, что электронная система воинского учета обезопасит граждан от подобных сценариев.

Основной проблемой всегда было и остается неправильное медицинское освидетельствование и проставление категории годности. В судебной практике это самая многочисленная категория дел. Возвращаться к прошлому нет никакого смысла, но обязательно следует проработать институт защиты граждан, издать более точную и проработанную систему идентификации категорий здоровья призываемых граждан.

Библиографический список

1. Система обеспечения законодательной деятельности. URL: <https://sozd.duma.gov.ru/bill/361804-7> (дата обращения: 03.04.2023).
2. Конституция Российской Федерации (принята всенар. голосованием 12.12.1993 с изм., одобр. в ходе общерос. голосования 01.07.2020). URL: https://www.consultant.ru/document/cons_doc_LAW_28399/ (дата обращения: 03.04.2023).
3. Приказ Министра обороны РФ от 02.10.2007 № 400 (ред. от 29.06.2012) «О мерах по реализации Постановления Правительства Российской Федерации от 11 ноября 2006 г. № 663» (вместе с Инструкцией по подготовке и проведению мероприятий, связанных с призывом на военную службу граждан Российской Федерации, не пребывающих в запасе) (утратил силу с 1 января 2022 г.). URL: <https://www.garant.ru/products/ipo/prime/doc/92187/> (дата обращения: 03.04.2023)
4. Решение № 2-225/2012 от 10.01.2012 по делу № 2-225/2012. URL: <https://sudact.ru/regular/doc/WdVVmCsbm1ZN/> (дата обращения: 03.04.2023).

А. В. Драганчук

студент кафедры публичного права

С. Ю. Андрейцо – кандидат юридических наук, доцент – научный руководитель

ДЕЯТЕЛЬНОСТЬ ГОСУДАРСТВА ПО ОХРАНЕ НЕМАТЕРИАЛЬНОГО КУЛЬТУРНОГО НАСЛЕДИЯ В РОССИЙСКОЙ ФЕДЕРАЦИИ

Проблема сохранения нематериального культурного наследия стала особенно актуальна в современном постиндустриальном обществе. Повсеместные процессы глобализации и цифровизации общества влекут за собой размывание и исчезновение как этнокультурных границ между разными национальностями и этническими группами, так и утрату исконных ценностей внутри таких групп. Уникальность нематериального культурного наследия состоит в том, что оно передается от поколения к поколению и не существует вне жизни людей, находится в непрерывном движении и проявляется при взаимодействии субъектов культуры. Остановка этого процесса влечет за собой полную потерю этнокультурного достояния. Именно поэтому оно столь уязвимо. Важность нематериального культурного наследия для народов отмечают многие представители гуманитарных наук. Например, А. Р. Мифтахова и Г. М. Латыпова говорят о нем, как о своеобразном культурном коде общества, универсалии этнической идентичности [1], а М. А. Липчанская считает сохранение странного своего культурного наследия одним из основных компонентов фундамента национальной безопасности [2].

На мировом уровне правовая основа охраны нематериального культурного наследия получила свое закрепление в Конвенции об охране нематериального культурного наследия ЮНЕСКО от 17.10.2003 г. Более ранние международные документы, такие как Конвенция об охране всемирного культурного и природного наследия от 16.11.1972 г., хотя и касались косвенно нематериальной стороны культурной сферы, все же оставляли эту проблему неопределенной и неразработанной, что являлось их существенным недостатком, ведь даже полноценного определения обсуждаемого наследия не существовало. Конвенция 2003 г. всецело заполнила этот пробел в международном праве. В соответствии с ней, нематериальное культурное наследие – это обычаи, формы представления и выражения, знания и навыки, а также связанные с ними инструменты, предметы, артефакты и культурные пространства, признанные сообществами, группами и в некоторых случаях отдельными лицами в качестве части их культурного наследия. Такое нематериальное культурное наследие, передаваемое от поколения к поколению, постоянно воссоздается сообществами и группами в зависимости от окружающей их среды, их взаимодействия с природой и их истории и формирует у них чувство самобытности и преемственности, содействуя тем самым уважению культурного разнообразия и творчеству человека [3].

В Российской Федерации на официальном уровне Конвенция 2003 г. не была признана, и Россия не стала ее участником. При этом в Концепции сохранения и развития нематериального культурного наследия народов Российской Федерации на 2009–2015 годы 2008 г. было использовано определение нематериального культурного наследия, зафиксированное в международном документе ЮНЕСКО. Важной частью Концепции 2008 г. стало создание каталога объектов нематериального культурного наследия народов России, которое положило начало деятельности по их определению и сохранению [4]. Но, несмотря на это, до недавнего времени в Российской Федерации нормы, регулирующие отношения по охране, развитию и популяризации нематериального культурного наследия, оставались фрагментарными, а единые легальные понятия по данному вопросу отсутствовали в федеральном законодательстве.

Большим шагом стало подписание Президентом РФ 20 октября 2022 г. Федерального закона № 402-ФЗ «О нематериальном этнокультурном достоянии Российской Федерации», призванного урегулировать отношения в области выявления, изучения, использования, актуализации, сохранения и популяризации объектов нематериального этнокультурного достояния Российской Федерации. Центральное определение в данном законе – нематериальное этнокультурное достояние Российской Федерации, – раскрывается как «совокупность присущих этническим общностям Российской Федерации ду-

ховно-нравственных и культурных ценностей, передаваемых из поколения в поколение, формирующих у них чувство осознания идентичности и охватывающих образ жизни, традиции и формы их выражения, а также воссоздания и современные тенденции развития данного образа жизни, традиций и форм их выражения» [5]. Это определение не сильно отклоняется от представленного в Конвенции 2003 г., однако является более емким и комплексным по своему содержанию, что выражается, например, в выделении духовно-нравственных ценностей как части нематериального культурного наследия народов России. Само слово «этнокультурное» позволяет конкретнее определить и точнее понять объект данных правоотношений, а именно природу рассматриваемых ценностей и то, кому они присущи и свойственны.

К объектам нематериального этнокультурного достояния согласно закону № 402-ФЗ относятся:

- 1) устное творчество, устные традиции и формы их выражения на русском языке, языках и диалектах народов Российской Федерации;
- 2) формы традиционного исполнительского искусства (словесного, вокального, инструментального, хореографического);
- 3) традиции, выраженные в обрядах, празднествах, обычаях, играх и других формах народной культуры;
- 4) знания, выраженные в объективной форме, технологии, навыки и формы их представления, связанные с укладами жизни и традиционными ремеслами, реализующиеся в исторически сложившихся сюжетах и образах и стилистике их воплощения, существующих на определенной территории;
- 5) иные объекты нематериального этнокультурного достояния.

Как можно видеть, данный перечень является достаточно полным и всесторонним, чтобы не создавать пробелы в вопросе отнесения объекта к категории нематериального этнокультурного достояния – он покрывает все основные формы и способы выражения и проявления народной идентичности. Кроме того, он не является закрытым и оставляет возможность добавления в список иных объектов.

Частью закона № 402-ФЗ стало и правовое закрепление прав носителей и хранителей нематериального этнокультурного достояния: на получение муниципальной поддержки для осуществления деятельности по выявлению, изучению, использованию, актуализации, сохранению и популяризации объектов нематериального этнокультурного достояния; на подачу заявки в уполномоченные органы о включении объекта нематериального этнокультурного достояния в федеральный реестр; на участие в выявлении, изучении, использовании, актуализации, сохранении и популяризации объектов нематериального этнокультурного достояния. Носители и хранители нематериального этнокультурного достояния являются в некотором плане его воплощением в материальном мире и выполняют критически важную для его существования функцию – передачу наследия. И потому отродно видеть официальное закрепление их правового статуса, выражающее готовность государства еще более активно способствовать созидательной деятельности в сфере культуры.

Помимо перечисленного, произошло правовое закрепление принципов создания и методов ведения федерального государственного реестра объектов нематериального этнокультурного достояния России. Реестр отныне является основным источником информации об объектах нематериального этнокультурного достояния федерального значения, способах (формах) их выражения, а также местах хранения связанных с ними материальных предметов. При этом регионы получили право на формирование собственных реестров. Данная площадка, располагающая функционалом для описания, систематизации, классификации и актуализации объектов нематериальной культуры России как на федеральном, так и на региональном уровнях, способна стать мощнейшим инструментом популяризации исконной культуры и ценностей народов нашей страны.

Таким образом, в настоящее время в Российской Федерации устранен существовавший ранее пробел в законодательстве о культуре – федеральный закон № 402-ФЗ «О нематериальном этнокультурном достоянии Российской Федерации» качественно закрепил на правовом уровне основы выявления, изучения, использования, актуализации, сохранения и популяризации объектов нематериального культурного наследия в России. Вместе с этим, закон № 402-ФЗ стал отправной точкой создания государственного реестра объектов нематериального этнокультурного достояния, активная работа с которым обеспечит надежность не только информационной сохранности этнокультурного достояния в виде

системного реестра, но и способствует более активной жизни нематериальных объектов в обществе и упрощает процесс их передачи следующим поколениям.

Библиографический список

1. *Мифтахова А. Р., Латыпова Г. М.* Нематериальное культурное наследие: пути актуализации в современных условиях // Многогранный мир традиционной культуры и народного художественного творчества: матер. Всерос. науч.-практ. конф. в рамках Всерос. конкурса AR/VR «Хакатон в сфере культуры». Казань: Казан. гос. ун-т культуры, 2021. С. 164–167.
2. *Липчанская М. А.* Конституционно-правовые основы государственной культурной политики как элемент стратегии национальной безопасности Российской Федерации // Обеспечение национальной безопасности России в современном мире: матер. Междунар. науч.-практ. конф. Иркутск, 2016. С. 74–80.
3. Конвенция об охране нематериального культурного наследия от 17 октября 2003 г. URL: <https://docs.cntd.ru/document/901978302?section=text> (дата обращения: 28.03.2023).
4. Приказ Министерства культуры Российской Федерации от 17.12.2008 № 267 «Об утверждении Концепции сохранения и развития нематериального культурного наследия народов Российской Федерации на 2009-2015 годы». URL: https://culture.gov.ru/documents/ob_utverzhdenii_kontseptsii_sokhra354038/ (дата обращения: 28.03.2023).
5. Федеральный закон от 20.10.2022 № 402-ФЗ «О нематериальном этнокультурном достоянии Российской Федерации» // Российская газета. 2022. № 240.

УДК 34

Л. Н. Захарова

студент кафедры публичного права

М. В. Семенова – старший преподаватель – научный руководитель

ВЛИЯНИЕ И РОЛЬ ЖИВОТНЫХ НА ФОРМИРОВАНИЕ ПАТРИОТИЧЕСКОГО ЧУВСТВА ЛЮДЕЙ В ВОЕННЫЕ ГОДЫ: ТЕОРЕТИЧЕСКИЙ АНАЛИЗ ИСТОРИКО-ПРАВОВОГО ВОПРОСА

Каждая война оставила неизгладимый след в истории мира. В это страшное время народ, как на передовой, так и в тылу, проявлял отвагу и мужество. Как никогда были важны дружба, преданность и взаимопомощь, и рядом всегда были братья наши меньшие (звери и птицы). А что делали животные во время войны? Помогали ли они людям? Как животные помогали защитникам тыла и фронта? Почему люди воздвигли памятники животным?

В истории есть примеры применения представителя фауны, имеющей крылья, например пчелы. Считается, что пчелы были первыми созданиями, использовавшимися человеком в качестве оружия. В доисторических битвах за теплую пещеру, помимо палок с каменными наконечниками, наши предки использовали куда более действенное оружие – пчелиные ульи. Ульи заносились в пещеру, после чего покусанные хозяева быстро освобождали ее.

В V веке до н.э., когда Рим воевал с галлами, те осадили знаменитый Капитолий. Не преуспев в попытке взять крепость днем, галлы попытались проникнуть туда ночью под покровом темноты. Их план был весьма остроумен: забраться на отвесную стену по горизонтально расставленным щитам нижестоящих воинов. И захватчики добились бы успеха, если бы гуси, жившие при храме Юноны, не заметили их и тут же громко не загоготали. Проснувшиеся защитники Капитолия скинули галлов обратно. Гусь и до того считался в Риме священной птицей, а после этого случая к ним стали проявлять еще больше уважения.

История Великой Отечественной войны хранит множество удивительных страниц, рассказывающих о фактах героизма, находчивости и самоотверженности людей. Каждый знает, что собака – друг человека. А друзья, как говорится, познаются в беде. Наши четвероногие спутники прошли проверку на «отлично». В военные годы собаки несли самую разную службу. Например, ездовые собаки возили боеприпасы и продовольствие. Также пушистые спасатели вывозили раненых солдат с поля боя. В частях, где применялись нартовые упряжи, животные спасли 95% раненных бойцов. Собаки-санитары в свою очередь находили самых тяжелораненых. Животные помогали искать нуждавшихся в помощи людей как под завалами, так и на полях сражений. Хвостатый санитар приводил человека в себя, вылизывая лицо, и снабжал предметами первой помощи, которыми был оснащен. Ими было спасено 700 тыс. жизней. Были псы-санитары, связные, разведчики, саперы, сторожи, истребители танков, диверсанты. Они воевали, как настоящие солдаты, их награждали медалями за службу и отдавали честь. За победу в 168 военных отрядах сражалось 68 тыс. псов!

Один из самых известных псов-героев – **овчарка по кличке Джульбарс** – был миноискателем. За время службы (он проработал год на полях) пес нашел 7486 мин и 150 снарядов на территориях Чехословакии, Австрии, Венгрии, Румынии. Обращались к ней только так: немецкая овчарка Джульбарс – участник Великой Отечественной войны. Служил герой в 14-й штурмовой инженерно-саперной бригаде. Единственная собака, награжденная медалью «За боевые заслуги». Благодаря его отличному чутью было разминировано 7468 мин и более 150 снарядов на территории Чехословакии, Австрии, Румынии и Венгрии (с сентября 1944 г. по август 1945 г.). Он также участвовал в разминировании дворцов над Дунаем, соборов Вены и замков Праги. Джульбарс принял участие в параде на Красной площади 1945 г. Незадолго до Парада Победы в Москве Джульбарс получил ранение и не мог пройти в составе школы военных собак. Тогда Сталин приказал нести пса по Красной площади на своей шинели. Поэтому его нес на руках солдат – командир 37-го отдельного батальона разминирования, кинолог, майор Александр Мазовер.

Четвероногие разведчики помогали сопровождать разведчиков в тыл врага, проходить через передовые позиции, обнаруживать засады и брать военных в плен. Собаки умели одним движением показать проводнику, где скрывается неприятель и указать на диверсионные группы. Легендарный **пес-**

разведчик Туман сбивал с ног вражеских часовых и делал хватки в затылок. А **овчарка Джек** помог поймав в плен около 20 врагов, среди которых был и офицер крепости Глогау.

Самая печальная судьба постигла собак-подрывателей. Животных-камикадзе обучал Константин Константиновский, муж известной дрессировщицы Маргариты Назаровой, которая сыграла главную роль в фильме «Полосатый рейс» (Константина Константиновского мы с Вами можем увидеть в нескольких эпизодах данного фильма, он выступал не только в качестве второго дрессировщика полосатых актеров, но и в качестве дублера главного актера в боевых схватках с тиграми). Часто беспородные псы-солдаты жертвовали своей жизнью, подрывая вражескую бронетехнику. Живую бомбу Константин Константиновский учил находить или приносить на себе и безропотно ложиться под танки. В основном на свое первое и последнее задание четвероногий солдат снабжался специальной миной. К собакам на спины крепились взрывчатка с детонатором, с которой они прыгали под дно танков и подрывали их снизу. Как только собака ложилась под боевую машину срабатывал детонатор. Животное взрывалось вместе с танком. Таким образом, хвостатые подрывники уничтожили более 300 единиц вражеской техники. **Собак – истребителей танков** немцы боялись и называли «дьявольским оружием Красной Армии».

Самая известная и первая в Красной Армии собака-диверсант – **овчарка Дина**. 19 августа 1943 г. в «рельсовой войне» на территории Белоруссии она обезвредила немецкий эшелон на перегоне Полоцк – Дрисса. Собака выскочила на рельсы и сбросила заряд под поезд, а сама скатилась с насыпи и убежала в лес. Было уничтожено 10 вагонов и выведен из строя крупный участок железной дороги. Потом Дина помогала разминировать Полоцк. А во время одной из операций нашла мину в матрасе в немецком госпитале.

Не только собаки были лучшими друзьями для солдат, воодушевляя их своей смелостью. Несмотря на то, что кошки всегда гуляют сами по себе, в военные годы даже эти вольные создания спасали человеческие жизни. **В тылу** кошки стали настоящей психологической опорой для многих людей, даже тех, кто до военных лет не жаловал этих питомцев, радовало умиротворенное мурчание котов. **В лагерях партизан** обязательно жили коты: они не только успокаивали нервы, но и предупреждали о начале бомбежек: как животные с хорошей интуицией они безошибочно определяли грядущую опасность.

Во время ленинградской блокады роль кошек тоже невозможно переоценить. Животные защищали продовольствие и произведения искусства Эрмитажа от посягательств крыс. Известно, что кошки приносили свою добычу хозяевам, а сами умирали от голода. Своим теплом они согревали детей. А когда в Ленинграде закончилась провизия, то кошки сами становились едой для людей. Настало время, когда в Ленинграде не осталось ни одной кошки и город начали атаковать крысы. После окончания блокады для истребления полчищ грызунов-вредителей в Ленинград со всех городов страны было собрано и привезено четыре вагона кошек – всего более пяти тысяч особей. Только из Тюмени прислали 250 усатых и полосатых. Как вспоминают блокадники, чтобы получить кошку в дом, люди выстаивали в очереди, как совсем недавно за хлебом, но был в городе настоящий герой, о котором блокадники не раз вспоминали в своих рассказах, – кот по кличке Максим, ставший легендой, оказавшись единственным животным, выжившим в блокаду. Он дожил до старости и умер в 1957 г. По сей день на некоторых морских судах военного флота «служат» коты. Кошкам-героям давали медали «Мы тоже служим Родине». А в Тюмени в память о котиках-спасателях в 2008 г. был открыт сквер Сибирских кошек – там размещены 12 скульптур котов из чугуна, покрытых позолотой.

Кто бы мог подумать, что и грызуны способны приносить пользу. Мыши отлично справились с ролью крошечных партизанов. В Смоленском университете была разработана программа по обучению проживанию этих грызунов в танке. Выбор на мышей пал неслучайно. Животное способно пролезть в дырку вдвое меньшего диаметра, чем собственное тело. Так как в любом танке есть технологическое отверстие, грызуны отлично подошли на роль маленьких диверсантов.

Во время войны для перевозки продовольствия нередко использовали не транспорт, а лошадей. Лошади оказались незаменимы для стремительных рейдов по тылам противника, для налетов и диверсий. Хотя конь и бежит со средней скоростью не более 20 км/ч и может преодолеть не более 100 км за сутки, но он может пройти там, где не пройдет никакая техника, и сделает это незаметно. Раненых лошадей никогда не бросали, а собирали после каждого боя и отправляли в специальные

ветеринарные лазареты. Тяжело раненым лошадям делали операции, а потом много месяцев лечили их и выхаживали до полного выздоровления. Раненые лошади были окружены такой же заботой и вниманием, что и бойцы.

Еще в начале XIX в. в Зверинце Царского Села (ныне Александровский парк) рождались и закреплялись новые формы придворной русской жизни, культуры развлечений и быта, заимствованные из Западной Европы. Детям из аристократических семей стали прививать любовь к животным. В Зверинце жили лебеди, утки, косули, зайцы, ламы, слоны, крупный рогатый скот, которые имели собственные «дома», дети, посещающие парк стали персонифицировать животных и давать клички. В Российской империи началось строительство парковых павильонов, в которых содержали любимых животных зажиточные горожане. Император Александр I содержал в Петербурге своих восемь лошадей-пенсионеров: все они были участниками наполеоновских походов. В торжественной церемонии похорон Александр I приняли участие два персональных царских пенсионера – мерин Толстой Орловской и кобыла Аталанта. Впоследствии Николай I перенял заботу о лошадях-пенсионерах.

В настоящее время существует множество нормативно-правовых актов, регламентирующих создание благоприятных условий для братьев наших меньших, среди них:

- Федеральный закон от 27.12.2018 г. № 498-ФЗ «Об ответственном обращении с животными и о внесении изменений в отдельные законодательные акты Российской Федерации»;
- Федеральный закон от 24.04.1995 г. № 52-ФЗ «О животном мире»;
- Постановление Правительства Российской Федерации от 25 июля 2019 г. № 961 «Перечень случаев, при которых допускается использование домашних животных в предпринимательской деятельности»;
- Постановление Правительства Российской Федерации от 03.11.2022 г. № 1980 «Об утверждении методических указаний по предотвращению причинения животными без владельцев вреда жизни или здоровью граждан»;
- Постановление Правительства Российской Федерации от 23.11.2019 г. № 1504 «Об утверждении методических указаний по организации деятельности приютов для животных и установлению норм содержания животных в них»;
- Постановление Правительства Российской Федерации от 10.09.2019 г. № 1180 «Об утверждении методических указаний по осуществлению деятельности по обращению с животными без владельцев»;
- Постановление Правительства Российской Федерации от 22.06.2019 г. № 795 «Об утверждении перечня животных, запрещенных к содержанию»;
- Постановление Правительства Российской Федерации от 27.06.2019 г. № 819 «Об утверждении перечня случаев, при которых допускаются содержание и использование животных, включенных в перечень животных, запрещенных к содержанию»;
- приказ Минсельхоза России от 22.04.2016 г. № 161 «Об утверждении Перечня видов животных, подлежащих идентификации и учету»;
- Постановление Правительства Ленинградской области от 30.09.2021 г. № 635 «Об утверждении Положения о региональном государственном контроле (надзоре) в области обращения с животными на территории Ленинградской области»;
- областной закон Ленинградской области от 26.10.2020 г. № 109-оз «О содержании и защите домашних животных на территории Ленинградской области» и пр.

На данный момент имеется огромное количество способов поддержания среды обитания животного мира: заповедники, охрана объектов. Например, для сохранения и изучения естественного хода природных процессов и явлений, генетического фонда растительного и животного мира, отдельных видов и сообществ растений и животных, типичных и уникальных экологических систем был создан крупнейший по площади заповедник в Евразии – Большой Арктический заповедник. Еще одним примером может служить наличие организаций по охране животного мира и среды его обитания, действия которого регламентируются в основном при помощи Федерального закона от 24.04.1995 г. № 52-ФЗ «О животном мире» [1].

Таким образом, благодаря тому, что ценой своих жизней четвероногие и пернатые герои спасали жизни людей, эти неизвестные бойцы удостоились того, чтобы о них не только знали, но и уважали,

ведь они помогали переживать человечеству самые кровопролитные события. В наши дни значение животных растет и только умножается в сравнении таковым в предыдущие столетия. Вопрос об отношении к животному миру регулируется федеральными законами, но человек не должен забывать о важности сохранения уникальных представителей фауны.

Библиографический список

1. Федеральный закон от 24.04.1995 г. № 52-ФЗ «О животном мире» (с изм. и доп. от 01.07.2021 г.) // Собрание законодательства Российской Федерации. 1995 г. № 17. Ст. 1462.

УДК 34

Д. С. Капустин

студент кафедры гражданского права

М. В. Семенова – старший преподаватель – научный руководитель

**НАЛОГ НА РОСКОШЬ ИЛИ ПРОГРЕССИВНАЯ НАЛОГОВАЯ СТАВКА.
ОПЫТ ПРИМЕНЕНИЯ И ПЕРСПЕКТИВЫ ВВЕДЕНИЯ В РОССИЙСКОЙ ФЕДЕРАЦИИ**

Проблема введения налога на роскошь для многих стран мира не нова. Например, в Европе он появился в XVII–XVIII вв. и в той или иной форме сохранился в некоторых странах – во Франции, Великобритании, Хорватии, Италии, Греции и др. Тем не менее единое мнение относительно целесообразности применения специальных налоговых инструментов к потреблению очень богатых людей отсутствует. Так, во Франции взимается налог на богатство или «солидарный налог на состояния», который существует уже 30 лет. Сейчас его платят около 600 тыс. чел. Как следствие, такое явление просто не могло не порождать споров среди политиков, ученых, экономистов.

Действительно концепция «пусть богатые платят за бедных» по объективным причинам для менее состоятельных граждан звучит весьма заманчиво, а политиков, желающих набрать на ее поддержке голоса избирателей, очень много. Однако в большинстве своем все это так и остается предвыборными лозунгами и идеями ученых-правоведов о построении идеального социалистического государства.

Существует множество «но», вследствие которых налог на роскошь оказывается не таким привлекательным. В современной теории и практике он стал своего рода переходным периодом на пути к построению полноценной прогрессивной системы налогообложения, которая сейчас применяется в большинстве развитых стран.

В Англии впервые налог на роскошь появился в XVIII в., когда премьер-министром стал Уильям Питт, уверенный, что богатые должны платить налог больше. В налогооблагаемую базу тогда попали экипажи выездных лошадей, иные предметы роскоши, такие как посуда и часы из золота и серебра; украшения, включая перчатки и пудру для париков; охотничьи принадлежности (дорогие ружья) и даже собаки. Все это было необходимо для пополнения казны, разоренной коррупцией, войнами, революциями. Однако все это подготовило базу для создания системы прогрессивного налогообложения, которая действует в Великобритании сейчас. На данный момент в Великобритании существует гербовый сбор – налог на дорогую недвижимость, который уплачивается гражданином при ее покупке. Ставка налога зависит от стоимости приобретаемого объекта и составляет от 1 до 5%.

Во Франции в 1980-х гг. был введен налог на богатство. Его платят как налоговые резиденты Франции, так и нерезиденты. Для резидентов налогом облагается имущество и во Франции, и за рубежом, для нерезидентов – только имущество во Франции.

Имеются не слишком удачные попытки взимания налога на роскошь. В США такой налог был введен в 1991 г., но продержался всего два года, поскольку начался массовый отток имущества из страны. Налоговые органы пошли другим путем, заменив налог на богатство повышенной ставкой НДС на товары класса «люкс», взимаемой исключительно с их изготовителя. Кроме того, в Америке существуют налог на недвижимость и налог на наследство с прогрессирующими ставками (от 18% на имущество небольшой стоимости и до 55% на имущество, стоимость которого превышает 3 млн долл.).

Налог на роскошь в 2006 г. был введен на итальянском острове Сардиния. Его были обязаны платить владельцы местных вилл, а также яхт и частных самолетов. Сумма налога на яхты и дома рассчитывалась с учетом их размера, а каждый взлет или посадка частного самолета обходились хозяину в сумму от 200 до 1000 евро в зависимости от типа авиалайнера. По подсчетам итальянских журналистов, больше всего денег пришлось выложить экс-премьеру страны Сильвио Берлускони, имевшему на острове семь вилл. В 2009 г. налог почти полностью ликвидировали: миллиардеры проехали смекалку, оставляя суда подальше от острова.

Во многих странах проблема социального неравенства решается за счет исчисления налога на роскошь. В 20 странах мира ставка налога на доходы с богатых от 40 (Швейцария, Южная Корея) до 48% (Люксембург), 38 стран держат ставку на уровне 30–39% (Канада, Новая Зеландия и т. д.). На се-

годняшний день налог на роскошь работает в Мексике, Австралии и Венгрии, Чили, Тунисе, Алжире и Таиланде. Но в таких странах, как США, Япония, Ирландия, Австрия, Италия, Финляндия, Германия, Дания, Люксембург, он был отменен.

Тот факт, что большинство стран с развитой экономикой отказались от практики применения налога на роскошь в пользу прогрессивной налоговой ставки, свидетельствует, что это подготовительный этап при переходе к прогрессивной системе налогообложения. Как показала мировая практика, налог на роскошь вводят для борьбы с кризисом, поддержки населения и экономики. Для современного государства с рыночной экономикой основой стабильности был и остается сильный средний класс, значит, государство будет делать все для его защиты.

Почему же данная тема так актуальна для России?

Во-первых, в России существует достаточно серьезное расслоение между богатыми и бедными. Согласно Росстату, на III квартал 2022 г. порядка 11% россиян живут за чертой бедности, это серьезная проблема.

Во-вторых, это обусловлено историческими особенностями развития страны: в Российской империи капитализм стал серьезно развиваться только в конце XIX в.; в СССР фактически отсутствовала частная собственность; после распада СССР в 1991 г. переход к рыночным отношениям, приватизация и перераспределение собственности привели к безработице и тотальному обнищанию населения. У людей отсутствовало понимание о накоплении капитала и сам капитал в принципе. В современной России ситуация изменилась в позитивную сторону, уровень благосостояния населения значительно вырос, а у людей появился накопленный капитал, как следствие, возник средний класс – основа рыночной экономики. Однако остался достаточно большой процент людей, которые не смогли вписаться в современные реалии, что и приводит к расслоению в обществе.

В России до 2000 г. существовала прогрессивная шкала налогообложения, а с 2001 г. введена единая ставка налога на доходы физических лиц в размере 13%. Вопрос о возврате к прогрессивному налогу регулярно поднимался в Правительстве и Государственной Думе, но безрезультатно. Считалось, что данная мера подтолкнет бизнес и состоятельных граждан к мысли о том, что платить налоги выгоднее, чем пытаться скрыть свои доходы, а также поможет привлечь в страну инвестиции. Действительно, можно заметить, что введение такой меры дало свои результаты, часть экономики вышла из тени, а в Россию потянулся иностранный капитал.

Однако стало ясно, что пропасть между богатыми и бедными будет лишь увеличиваться, что приводило к мысли о введении налога на роскошь для уменьшения этого разрыва. Впервые законопроект о налоге на роскошь был внесен на рассмотрение Государственной Думой еще в 2012 г., однако он был отклонен и отправлен на доработку. В 2014 г. впервые в современной России в законодательстве появился подобного рода налог.

Правовая база современной России показывает, что налоговый кодекс РФ не содержит точного определения понятия «налог на роскошь» и отдельного вида такого налога не существует. Так условно называют налоги, которые взимаются с собственников дорогостоящего имущества. Федеральный закон № 214-ФЗ [1] внес поправки в налоговое законодательство России, в результате которых был введен повышающий коэффициент на имущественный и транспортный сборы.

Письмо Минфина России от 28.04.2020 г. № 03-04-05/34433 устанавливает, в каких случаях будет применен налог на роскошь:

- 1) если легковой автомобиль налогоплательщика стоит от 3 млн руб., то будет применяться повышающий коэффициент по транспортному налогу;
- 2) если кадастровая стоимость недвижимости превышает 300 млн руб., то такое имущество также будет облагаться повышенной ставкой по налогу на имущество.

Про транспортное средство стоит отметить, что в марте 2022 г. Госдума одобрила поправки в Налоговый кодекс, согласно которым минимальная стоимость увеличилась до 10 млн руб. Соответствующее решение стало одной из антикризисных мер поддержки населения в условиях санкций против России. Текущие изменения касаются автовладельцев, которые совершили покупку после 1 января 2022 г. В 2023 г. в список Министерства промышленности и торговли России вошли 449 марок авто. В новом перечне 275 видов транспортных средств дороже 10 млн руб. и 174 модели стоимостью от

15 млн руб. Среди них Rolls Royce и Ferrari, также в этой категории оказались некоторые модификации Audi и BMW, российский Aurus.

К объектам налогообложения в соответствии с п. 1 ст. 401 НК РФ относятся:

- 1) жилой дом;
- 2) квартира, комната;
- 3) машиноместо, гараж;
- 4) единый недвижимый комплекс;
- 5) объект незавершенного строительства;
- 6) иные строения, сооружения, здания и помещения.

В Москве ставка по налогу на имущество физических лиц различается в зависимости от кадастровой стоимости объекта и составляет:

- 0,1% для объектов кадастровой стоимостью от 0 до 10 млн руб.;
- 0,15% – от 10 млн до 20 млн руб.;
- 0,2% – от 20 до 50 млн руб.;
- 0,3% – от 50 до 300 млн руб.;
- 2% – более 300 млн руб.

«Похожая прогрессивная модель ставок по налогу на имущество физических лиц закреплена в Санкт-Петербурге и иных регионах России. Таким образом, 300 млн рублей оказывается тем пороговым значением для стоимости недвижимости, при переходе через которое она воспринимается законодателем как роскошь и облагается более высоким налогом. К сожалению, законодатель не дает возможности для установления промежуточных значений ставок от 0,3% до 2% для недвижимости от 50 млн до 300 млн рублей, что снижает возможность дифференциации налогообложения по уровню богатства налогоплательщиков» [2].

Также в отдельных регионах ставка по налогу на имущество организаций зависит от площади соответствующих объектов недвижимости, которая отражает разную их стоимость. Например, в Республике Хакасия ставка составляет:

- 1% для объектов площадью от 1000 до 2000 кв. м;
- 1,5% – от 2000 до 6000 кв. м;
- 2% – более 6000 кв. м.

Таким образом, на данный момент времени мы постепенно пришли к тому, что с 1 января 2022 г. была внедрена прогрессивная шкала налогообложения вместо плоской. Это означает, что теперь не все граждане будут платить НДФЛ по одной и той же ставке в 13%. Доходы россиян, зарабатывающих больше 5 млн руб. в год (это около 416 тыс. руб. в месяц), будут теперь облагаться по ставке в 15%. Мера эта касается периодических и активных доходов, связанных непосредственно с трудовой деятельностью (включая заработную плату и дивиденды). По ставке 13%, как и ранее, облагаются средства, вырученные с продажи личного имущества (за исключением ценных бумаг), и выплаты по договорам страхования и пенсионного обеспечения. Благодаря повышению ставки подоходного налога для состоятельных россиян бюджет России в 2021 г. получил 60 млрд руб., в 2022 г. в казну пришло около 64 млрд руб., а к концу 2023 г. государство планирует получить в доход порядка 68,5 млрд руб.

К основным проблемам данных законов относится то, что не до конца сформулированы предметы роскоши. Например, во Франции к роскоши относятся дорогие автомобили, недвижимость, яхты, самолеты, акции, облигации и другие ценные бумаги. Список намного шире, чем в России. Доля налога составляет всего 3,9%, поэтому можно сказать, что данный налог не в полной мере решает проблему социального неравенства. Доля налога зарубежных стран значительно выше, чем в России (от 30%).

Проблема выбора во внедрении различных модификаций «налога на роскошь» или прогрессивной шкалы налогообложения остается актуальной и крайне дискуссионной темой и по сей день абсолютно для всех стран мира.

Выделяя положительные стороны, можно выделить такие аспекты, как:

- 1) пополнение бюджета;
- 2) возможность нивелировать социальное неравенство;
- 3) укрепление социальной стабильности;

4) возможное изменение системы ценностей в умах богатых людей, как следствие, перенаправление финансовых потоков на более важные для страны отрасли.

В свою очередь существует и отрицательный эффект, а именно:

- 1) отток капитала из страны;
- 2) трудность в заработке капитала, так как ведение некоторых видов бизнеса становится просто нерентабельным;
- 3) повышение уровня коррупции, который связан с попыткой сокрытия реальных доходов;
- 4) недостаточная проработанность законодательной базы для нашей страны.

Модификации с налогами на роскошь – это та мера, которая может как помочь государству, так и навредить ему. Современное социальное государство, безусловно, должно опираться на более справедливую систему налогообложения, а именно прогрессивную. Об этом говорит и наш опыт, и мировой. Общая вовлеченность граждан и понимание того, сколько каждый человек заплатил, формируют общественное правосознание и уважение к общественной собственности, а впоследствии нивелируют социальный разрыв в обществе, приводя к стабильному развитию государства.

Библиографический список

1. Федеральный закон от 23.07.2013 № 214-ФЗ «О внесении изменений в статью 362 части второй Налогового кодекса Российской Федерации» // СЗ РФ. 2013. № 30 (ч. I). Ст. 4047.
2. Богатые тоже платят: эксперты о налоге на роскошь // РИА Новости. URL: <https://ria.ru/20220310/nalog-1777489362.html> (дата обращения: 24.03.2023).

А. Д. Карлов

студент кафедры гражданского права

М. В. Семенова – старший преподаватель – научный руководитель

ПАТРИОТИЗМ КАК ФАКТОР УСТАНОВЛЕНИЯ ГРАЖДАНСКОГО ПРАВОСОЗНАНИЯ

В контексте статьи важно раскрыть саму сущность понятия «патриотизм». В социологии дается следующее определение: «Патриотизм – это социально-политический и нравственный принцип, в обобщенной форме выражающий чувство любви к Родине, заботу о ее интересах и готовность к ее защите от врагов». Это определение на первый взгляд целостно отвечает на поставленный вопрос, но при ближайшем рассмотрении, когда мы задумываемся, появляется больше вопросов.

Что значит любовь к Родине? Что такое Родина? Почему мне важны ее интересы? Почему я должен ее от кого-то защищать?

Родина – это страна, откуда человек родом, т. е. место, где гражданин родился, если опираться на общее определение. Но что если гипотетически человек родился, допустим, в Финляндии, а вырос в России и Родиной для себя считает Россию, а не Финляндию? Это исключение из правила или подтверждение неполноценности определения? В данном случае мы опираемся на второе утверждение.

Родина – это в первую очередь страна. Страна представляет собою общество, построенное и объединенное на неких общих принципах, традициях, правилах, особенностях и т. д. Человек, от рождения живущий в этой среде, безусловно, переймет особенности членов этого общества, ведь у него будет большое количество примеров моделей поведения [1, с. 31]. Родители, родственники, друзья, окружение в детском саду, школе, университете, родном городе или деревне, особенности жизни в области, республике и, конечно, самой стране. Как правило мы вкладываем в понятие Родины нечто, что вызывает у нас чувство симпатии и привязанности, и все из перечисленного вполне подходит для этого понятия (например, распространен термин «малая родина», т. е. место в стране, откуда ты родом конкретно). Соответственно, правильнее будет сказать, что Родина – это общество, в котором человек вырос, с которым себя ассоциирует и считает себя его частью.

Исходя из этого определения, мы можем вывести понятие патриотизма, которое будет более точно отражать черты и особенности, необходимые для раскрытия темы статьи. Патриотизм – это чувство привязанности, любви и уважения человека к обществу в рамках страны, в которой он живет [2, с. 77].

Патриотизм – это в первую очередь любовь к обществу, и подобная привязанность обоснована в том числе с психологической точки зрения. Человек – коллективное существо, ему необходимо наличие сородичей для выживания, развития и существования. Но при этом всем человек – существо очень консервативное, особенно по мере взросления. Ему будет тяжело приспособиться к жизни в абсолютно незнакомом обществе подобных себе, если последнее жило по совершенно иным стандартам, нежели он, из-за чего индивид будет чувствовать себя неуютно. Именно дискомфорт рождает повышенное чувство привязанности к родному сообществу, где у человека уже есть знакомые паттерны и модели поведения, действий и эмоций.

Чтобы быть патриотом, необязательно ехать в другую страну и анализировать свои чувства. Человеку достаточно жить в нынешнем обществе, чтобы сформировать так или иначе привязанность к нему. А вот степень привязанности будет зависеть от того, как человек живет в этом обществе и насколько он состоялся как личность.

Что такое «состоявшаяся личность»? Это эмоционально зрелая личность, которая смогла реализовать себя в обществе путем развития навыков, интеллекта и физиологии для самореализации. Все эти пункты у людей соответствуют понятию «успешный человек», тот, кто достиг чего-то, раскрыл свой потенциал, за что получил собственное и общественное одобрение. Состоявшаяся личность, впрочем, совершенно не обязательно должна быть кем-то важным или заметным в обществе. Достаточно осознание человеком ценности своих достижений и развития, и принятия их его окружением. Ввиду этого подобный индивид осознает, что его общество, его Родина принимают его, из чего происходит окончательное укрепление чувства патриотизма как ответной положительной реакции [3, с. 234].

Патриотизм исходит из того, как мы относимся к обществу, в котором живем, начиная с самого малого и заканчивая большим – семьей, друзьями, коллегами, соседями, согражданами. С каждым из этих коллективов у человека есть связь, и чем меньше коллектив, тем больше связей. Состоявшаяся личность, как правило, старается поддерживать эту связь, укрепляя и развивая ее. Относится это и к обществу в рамках государства. Индивид в данном случае считает себя полноценной частью сообщества, в результате этой ассоциации появляется чувство родства с людьми схожего происхождения, привязанности к обществу и интерес к его истории, жизни и потенциальному будущему. Все эти черты есть у патриота – человека, который ввиду своей реализации в обществе способен проявлять к нему любовь и уважение.

К сожалению, к подобному состоянию прийти могут далеко не все. В зависимости от условий и влияния, оказываемого окружением в ранние годы жизни, а также в условиях стрессовых ситуаций, психологических проблем и банального отсутствия удовлетворения от жизни у человека формируется в том числе негативное впечатление о патриотизме [4, с. 20].

Как уже было обозначено, человек формирует свое впечатление об обществе, во многом исходя из самореализации – чувства одобрения, поддержки и нужности. В то же время если человек не смог достичь реализации, не удовлетворен собою, своими амбициями, это часто сказывается на его отношении к окружению, даже если в ситуации вина лежит на самом человеке. Но индивид вместо этого осознания ищет «виноватых» вокруг, что касается и страны, и ее общества. Человек начинает испытывать преимущественно негативные эмоции по отношению к обществу и его принципам: презрение, ненависть и отвращение. Состоявшаяся личность, безусловно, также может испытывать подобные эмоции по отношению к некоторым аспектам общества, но вызваны они в первую очередь уже субъективным мировоззрением и желанием изменить общество в лучшую сторону, в то время как несостоявшаяся личность имеет целью переложить ответственность за свою неудовлетворенность на страну.

Конечно, человек в данном случае уверен, что проблема может быть решена сменой общества (т. е. эмиграцией) или радикальными переменами в нынешнем путем перестраивания его под собственные желания. Но в первом случае человек быстро осознает, что иное общество, точно так же как и его, существует по тем же правилам коллективного сосуществования и для него он не кто иной, как посторонний. Безусловно, у разных обществ могут быть разные принципы и отношения, но в среднем остатке выходит, что индивид для другого общества до конца жизни будет «пришельцем». Такие люди, как правило, или приживаются в ином обществе, или ввиду своих взглядов отдаляются от своего общества в пользу затворничества.

Во втором случае человек впадает в особо опасный политический и социальный радикализм. И это во много раз страшнее первого, ведь эта черта является неотъемлемой частью радикальных идеологий, таких как нацизм или фашизм. Индивид заменяет ненависть и собственное отделение от общества на фанатичность и полное растворение собственного «Я» в массе, стремясь таким образом компенсировать отсутствие самореализации за счет создания новой личности как части общества, и соответственно, приписать достижения общества личности. Подобные индивиды стремятся к разрушению общества изнутри, навязыванию ему своей воли и распространению ненависти. Все это проистекает из чувства нереализованности.

Наиболее ярким примером, доказывающим гипотезу о патриотизме как части состоявшейся личности, является фундаментальная основа общества – закон и право. В зависимости от элемента патриотичности человек совершенно по-разному воспринимает эту среду человеческих отношений.

Патриот в рамках правового дискурса придерживается в первую очередь общественного блага, в то время как не патриот – индивидуального. То есть патриотичный гражданин в рамках обсуждения необходимости определенного закона, взглядов на правовую систему и необходимость реформы будет готов пойти на компромиссы с общественным мнением [5]. Это не значит, что он отказывается от своей позиции, напротив, он готов признать превалирование общественного интереса над его собственным, при этом добиться, чтобы общество учитывало и его интерес при принятии решения. В то же время не патриот предпочитает отстаивать исключительно свое убеждение по конкретному вопросу, он не готов признать, что общество, отторгаемое им, может быть право. При своем убеждении он не учитывает особенности жизни и устройства своего общества. Также он может быть безразличен к подобным диспутам и считать свое участие в них бессмысленным.

Патриотизм также влияет на отношение человека к правовой системе государства в целом. Патриотизм формирует уважение к традициям и установкам законодательной ветви власти так же, как он формирует уважение к обществу. Патриотизм есть важная составляющая любого юридического документа, ведь они подготавливаются на основе ожидания исполнения гражданами требований и пользования правами, а поскольку в Российской Федерации демократическая форма управления, мы формируем законную силу в первую очередь на основе взаимоуважения, а не силы или страха, что также влияет на патриотизм как положительное общественное отношение.

Патриотизм, как другие чувства, нельзя развить насильно, но можно подтолкнуть человека к этому. Принятие обществом, ценность человека и его заслуг заставляют его чувствовать себя частью чего-то большего. Это чувство в свою очередь порождает самоотдачу и готовность помогать коллективу, с которым человек себя ассоциирует. Патриотичное общество формируется с людей, каждого в отдельности и того, как он относится к своему окружению.

Библиографический список

1. *Собиров А. Р.* Роль правовой пропаганды в формировании правового сознания и правовой культуры у молодежи // Право: современные тенденции: матер. 11 Междунар. науч. конф. (г. Уфа, апрель 2014 г.). Уфа: Лето, 2014. С. 30–33.
2. *Осипов М. Ю.* Правовая культура и механизм ее формирования // Журнал российского права. 2012. № 1. С. 75–81.
3. *Галанов А. С.* Патриотическое правосознание: настоящее и будущее. М.: Норма, 2020.
4. *Сморгунова В. Ю.* Патриотическое правосознание как предмет компаративного анализа // Философия права. 2008. С. 18–23.
5. *Габеркорн А. И.* Концепт патриотизма в процессах формирования гражданской идентичности: дис. ... канд. полит. наук. Екатеринбург, 2021.

УДК 339.54

Н. Д. Клевцов

студент кафедры международного предпринимательства

П. М. Алексеева – кандидат педагогических наук – научный руководитель

**РОЛЬ ФЕДЕРАЛЬНОЙ ТАМОЖЕННОЙ СЛУЖБЫ В ФОРМИРОВАНИИ ДОХОДОВ
ФЕДЕРАЛЬНОГО БЮДЖЕТА**

Актуальность темы исследования обусловлена тем, что одним из главных факторов успешного существования государства является отлаженная финансовая система, в которой бюджет страны неизменно пополняется. В его формировании значительную долю занимают таможенные платежи. Организация контроля правильности исчисления, полноты и своевременности уплаты таможенных платежей является функцией Федеральной таможенной службы как администратора таможенных доходов федерального бюджета Российской Федерации. Роль таможенных органов, являющихся одними из самых важных администраторов доходов бюджета, во время нестабильной финансовой ситуации, обусловленной кризисом по причине пандемии и санкциями со стороны других государств, сильно возрастает.

В последние годы роль таможенных платежей в экономике России значительно возросла, а среди экономических мер государственного воздействия на внешнеторговую деятельность главное место занимают таможенные платежи. Они играют важную роль в формировании доходов федерального бюджета РФ. По данным таможенной статистики, в последние годы наблюдается постоянное увеличение объемов таможенных платежей, поступающих в федеральный бюджет.

Структура Федеральной таможенной службы России			
Главное организационно- инспекторское управление	Главное управление информационных технологий	Главное управление по борьбе с контрабандой	Главное управление тылового обеспечения
Главное управление таможенного оформления и таможенного контроля	Главное управление федеральных там. доходов и тарифного регулирования	Главное финансово- экономическое управление	Управление государственной службой и кадрами
Главное управления таможенного контроля после выпуска товаров	Управление там. расследований и дознания	Правовое управление	Управление делами
Управление торговых ограничений, валютного и экспортного контроля	Управление таможенного сотрудничества	Управление по связям с общественност ью	Управление по противодействию коррупции
Контрольно- ревизионное управление	Управление контроля таможенных рисков	Управление товарной номенклатурой	Аналитическое управление

Структура ФТС России

Таможенные органы осуществляют взимание таможенных платежей, контролируют правильность их исчисления и своевременность уплаты, принимают меры по их принудительному взысканию в пределах своей компетенции. Таможенные органы являются единой централизованной федеральной системой, руководство которой осуществляется Правительством РФ.

Организационная структура и территориальное размещение таможенных органов не находятся в статическом состоянии (рисунок). Два эти показателя со временем изменяются и обнаруживают некоторую характерную для них динамику развития. Формирование таможенных органов и таможенного дела РФ началось в 1991 г., но к настоящему моменту в процессе развития произошло увеличение числа структурных подразделений, появились новые управления, решающие актуальные задачи.

На данный момент иерархия таможенных органов выглядит следующим образом [1]:

1) федеральный орган исполнительной власти, осуществляющий функции по контролю и надзору в области таможенного дела;

2) региональные таможенные управления;

3) таможи;

4) таможенные посты.

В соответствии с законодательством, деятельность органов ФТС направлена на достижение следующих основных задач [2]:

- обеспечение экономической безопасности РФ в процессе внешней торговли товарами;
- создание условий, при которых внешнеэкономическая и внешнеторговая деятельность будет осуществляться наиболее эффективным образом, а также создание таможенной инфраструктуры;
- совершенствование государственного управления в сфере таможенного регулирования;
- обеспечение соблюдения прав и законных интересов лиц, осуществляющих деятельность в сфере таможенного дела.

Таможенные платежи выступают самым распространенным средством регулирования внешней торговли. Цель их использования – получение дополнительных денежных средств, регулировка торговых потоков, а также защита отечественных производителей. Таким образом, таможенные платежи – денежные инструменты, получаемые таможенными органами с участников ВЭД, перемещающих товары через таможенную границу.

К таможенным платежам относятся [3]:

1) ввозная таможенная пошлина;

2) вывозная таможенная пошлина;

3) налог на добавленную стоимость, взимаемый при ввозе товаров на таможенную территорию таможенного союза;

4) акцизы (акцизный налог или акцизный сбор), взимаемые при ввозе товаров на таможенную территорию таможенного союза;

5) таможенные сборы.

За 12 месяцев 2021 г. таможенными органами в федеральный бюджет перечислено 7156 млрд руб. Платежи, взимаемые при импорте товаров, составили 4352 млрд руб., а при экспорте – 2526 млрд руб. На сумму таможенных платежей, взимаемых при экспорте, оказала влияние благоприятная конъюнктура мировых рынков энергоносителей, что даже на фоне очередного этапа налогового маневра привело к двукратному росту нефтегазовых доходов.

Фиксируется и значительный рост доходов от экспорта несырьевых и продовольственных товаров, что обусловлено введением вывозных таможенных пошлин на зерновые и отдельные виды металлов, лесоматериалов. Сумма прочих вывозных пошлин, по сравнению с аналогичным периодом прошлого года, выросла в 18 раз и составила 301 млрд руб.

По сравнению с аналогичным периодом 2020 г., сумма доходов федерального бюджета, администрируемых ФТС России, увеличилась на 51% и достигла практически 30% от общего дохода федерального бюджета, что является очень внушительным показателем. В то же время, за 11 полных месяцев 2022 г. таможенные органы перечислили в бюджет 5 трлн 626,5 млрд руб.

Современные проблемы в сфере формирования доходов федерального бюджета, администрируемых ФТС России, можно разделить на две основные группы: внешние; внутренние. К внешним группам, негативно влияющим на процесс формирования доходов федерального бюджета государства,

следует отнести падение цен на энергоносители, приведшие к потере существенных объемов экспортной выручки. Также в эту группу факторов можно добавить внешнеполитическое напряжение и введение рекордных по количеству санкций странами Запада против Российской Федерации, что также существенно отразилось на уровне экспортной выручки страны. До сих пор актуальна и проблема мирового кризиса на фоне пандемии [4].

Данные факторы во многом оказали прямое влияние на другую группу факторов – внутренних, среди которых особо выделяется колебание курса национальной валюты. В рамках дестабилизации поступлений в доходную часть бюджета из-за колебаний курса е были затруднены адекватное прогнозирование данных поступлений и финансирование долгосрочных программ в рамках расходной части бюджета [5]. Особую роль в рамках негативного влияния на формирование доходов федерального бюджета в стране сыграло общее падение экономики в целом и деловой активности в частности. Это привело к существенному сокращению налоговых поступлений в доходную часть федерального бюджета [6].

Ключевыми принципами противодействия рискам недополучения доходов федерального бюджета, администрируемых ФТС России, могут стать [7]:

- обеспечение устойчивости на горизонте нефтяного цикла;
- активная, «опережающая» бюджетная политика (вместо пассивного реагирования на шоки после того как они реализовались);
- поддержание двойного бюджетного баланса (соответствия расходов доходам, очищенным от циклической составляющей, и обеспеченность рисков адекватными возможностями адаптации к ним).

Основными инструментами решения проблем рисков недополучения доходов федерального бюджета, администрируемых ФТС России, должны служить:

- долгосрочное бюджетное планирование;
- совершенствование бюджетного прогнозирования (включая построение основных параметров бюджета для «стрессовых» сценариев);
- принятие и использование модифицированного бюджетного правила.

Таможенные платежи играют важную роль в формировании доходов федерального бюджета РФ. По данным таможенной статистики, в последние годы наблюдается постоянное увеличение объемов таможенных платежей, поступающих в федеральный бюджет [8].

Таможенные органы осуществляют взимание таможенных платежей, контролируют правильность их исчисления и своевременность уплаты, принимают меры по их принудительному взысканию в пределах своей компетенции. Кроме того, на таможенные органы возложена обязанность по перечислению в федеральный бюджет денежных средств, которые включают также штрафы, проценты, недоимки и другие платежи, что является результатом применения административных наказаний и финансово-правовых санкций.

Перед Федеральной таможенной службой и таможенными органами в целом сегодня стоит крайне сложная задача: увеличивать таможенные платежи для пополнения бюджета в условиях мирового кризиса, санкций и уменьшения экспортных доходов, параллельно разрабатывая новые подходы к решению проблем внутри таможенной системы, вызванных описанными факторами. Однако, учитывая возросшую роль таможенных органов в администрировании доходов в последние годы, необходимо с этим справиться для дальнейшего развития страны.

Библиографический список

1. Федеральный закон от 03.08.2018 № 289-ФЗ (ред. от 14.07.2022) «О таможенном регулировании в Российской Федерации и о внесении изменений в отдельные законодательные акты Российской Федерации» (с изм. и доп., вступ. в силу с 13.10.2022) // КонсультантПлюс. URL: https://www.consultant.ru/document/cons_doc_LAW_304093/ (дата обращения: 05.12. 2022).

2. Курносова В. В., Чебан М. А. Роль таможенных органов в обеспечении экономической безопасности государства // Таможенное дело: направления эффективного развития: сб. науч. тр. Саратов, 2018. С. 107.

3. Таможенный кодекс Евразийского экономического союза (ред. от 29.05.2019) (приложение № 1 к Договору о Таможенном кодексе Евразийского экономического союза) // КонсультантПлюс. URL: https://www.consultant.ru/document/cons_doc_LAW_215315/ (дата обращения: 05.12.2022).
4. Стратегия развития таможенной службы РФ до 2030 года // КонсультантПлюс. URL: http://www.consultant.ru/document/cons_doc_LAW_353557/ (дата обращения: 05.12.2022).
5. *Аронов А. В., Кашин В. А.* Налоговая политика и налоговое администрирование: учеб. пособие. М.: Магистр: Инфра-М, 2015.
6. *Арланова О. И., Львова М. В.* Роль таможенных платежей в доходах федерального бюджета // Экономика и право. 2019. № 1-1.
7. О перечислении средств в федеральный бюджет за 2021 год // Федеральная таможенная служба Российской Федерации. URL: <https://customs.gov.ru/activity/results/summy-tamozhennykh-platezhej,-postupayushhix-v-byudzhet/document/322194> (дата обращения: 05.12.2022).
8. Итоговый доклад о результатах и основных направлениях деятельности ФТС России в 2021 году // Федеральная таможенная служба Российской Федерации. URL: https://customs.gov.ru/storage/document/document_info/2022-03/03/itog_2021.pdf (дата обращения: 05.12.2022).

УДК 343.61

В. Д. Козлов

студент кафедры государственного, международного и таможенного права

О. В. Ладанова – старший преподаватель – научный руководитель

УГОЛОВНО-ПРАВОВАЯ ХАРАКТЕРИСТИКА УБИЙСТВА

Введение

Статьей 2 Конституции Российской Федерации признается, что «человек, его права и свободы являются высшей ценностью» [1]. Также в Конституции Российской Федерации ст. 20 определяется, что «каждый имеет право на жизнь» [1]. Следовательно, посягательство на высшее благо, т. е. жизнь, является особо тяжким преступлением.

Одна из важнейших задач государства – охрана жизни его граждан. В Уголовном кодексе Российской Федерации ответственность за лишение этого блага (жизни) предусмотрена ст. 105–110.

Цель данной статьи – рассмотрение уголовно-правовой характеристики убийства, т. е. состава этих преступлений (субъект, объект, субъективная сторона, объективная сторона), их видов преступлений и иных аспектов.

Убийство как преступление против жизни человека

Преступления против жизни человека – это предусмотренные ст. 105–110.1 гл. 16 Уголовного кодекса Российской Федерации общественно опасные деяния (действия или бездействие), осуществляемые умышленно или по неосторожности и направленные на лишение жизни другого человека [2]. Уголовный кодекс РФ относит к преступлениям против жизни различные виды убийств: убийство матерью новорожденного ребенка (ст. 106); убийство, совершенное в состоянии аффекта (ст. 107); убийство, совершенное при превышении пределов необходимой обороны либо при превышении мер, необходимых для задержания лица, совершившего преступление (ст. 108); причинение смерти по неосторожности (ст. 109); доведение до самоубийства (ст. 110) [2].

Общественная опасность таких преступлений заключается в лишении человека конституционной гарантии на неприкосновенность личности, а также неотъемлемого, невосполнимого, самого ценного естественного блага – жизни.

Система убийств включает:

- 1) неотягощенное убийство (основной состав преступления (ч. 1 ст. 105 УК РФ));
- 2) убийство при отягощающих наказании обстоятельствах (квалифицированный состав преступления (ч. 2 ст. 105 УК РФ));
- 3) убийство человека при смягчающих обстоятельствах (привилегированный состав преступления (ст. 106–108 УК РФ) [2].

К неотягощенному, или простому, убийству относят убийство без отягощающих и смягчающих обстоятельств, т. е. случаи умышленного причинения смерти в ссоре или драке, умышленное причинение смерти на почве зависти, ревности, мести, на почве личной неприязни. *Общественная опасность* убийства заключается в умышленном лишении жизни человека. Основной состав убийства закреплен в ч. 1 ст. 105 УК РФ и охватывает деяния, относящиеся к категории особо тяжких преступлений.

Основным объектом преступного посягательства является жизнь человека, подвергшегося таковому со стороны виновного лица. Начальный момент жизни человека определяется временем физиологических родов. Смерть устанавливается на основании смерти головного мозга (смерть мозга наступает при полном и необратимом прекращении всех его функций, регистрируемом при работающем сердце и искусственной вентиляции легких) или биологической смерти (биологическая смерть человека устанавливается на основании наличия ранних и (или) поздних трупных изменений) [3].

Объективная сторона состава преступления заключается в противоправном лишении виновным лицом жизни другого человека и может быть выражена в действии или бездействии. Активное поведение (действие) заключается в каком-либо физическом телодвижении (удар ножом, нажатие на спусковой крючок огнестрельного оружия и произведение выстрела и т. п.), а пассивное поведение

(бездействие) может заключаться в оставлении человека в опасности. Преступление принято считать оконченным в момент наступления общественно опасного последствия – смерти потерпевшего.

Субъектом данного преступления является физическое вменяемое лицо, достигшее к моменту совершения преступления 14-летнего возраста (ст. 20 УК РФ) [2]. Субъективная сторона преступления характеризуется виной в форме умысла – прямого и косвенного. Самым главным признаком простого убийства является то, что оно совершается в основном на бытовой почве, а также отличается от лишения жизни по неосторожности психическим отношением лица к совершаемому им общественно опасному деянию. Убийством при отягощающих наказании обстоятельствах или же с квалифицированным составом преступления признается противоправное умышленное лишение виновным жизни другого человека, при котором присутствует хотя бы один из признаков, указанных в п. «а»–«м» ч. 2 ст. 105 УК РФ.

Ч. 1 ст. 105 УК РФ предусматривает наступление уголовной ответственности за простое убийство [2]. В практическом аспекте при квалификации простого убийства может возникнуть такая проблема, как разграничение субъективной стороны состава преступления: нередко на практике возникают сложности при разграничении составов, предусмотренных ч. 1 ст. 105 УК РФ и ч. 4 ст. 111 УК РФ. В следственной практике зародилось правило, согласно которому если смерть лица наступила не сразу после осуществления преступного посягательства, а перспектива доказывания умысла на совершение убийства туманна и маловероятна, деяние квалифицируется по ч. 4 ст. 111 УК РФ. Возникающие неточности в выводах при подобном анализе нередко влекут за собой и определенные ошибки: неверно определяется направленность умысла, причинение смерти по неосторожности порой расценивается как убийство. Кроме того, допускаются выводы о наличии умысла или неосторожности при случайном причинении смерти, т. е. при казусе. Общественная опасность убийства человека при отягощающих наказании обстоятельствах выше, чем неотягощенного убийства, и зависит от способа, мотива, цели умышленного лишения человека жизни, от круга потерпевших.

Квалифицированными являются убийства:

- а) двух или более лиц;
- б) лица или его близких в связи с осуществлением данным лицом служебной деятельности или выполнением общественного долга;
- в) малолетнего или иного лица, заведомо для виновного находящегося в беспомощном состоянии, а равно сопряженное с похищением человека;
- г) женщины, заведомо для виновного находящейся в состоянии беременности;
- д) совершенное с особой жестокостью;
- е) совершенное общеопасным способом;
- е) по мотиву кровной мести;
- ж) совершенное группой лиц, группой лиц по предварительному сговору или организованной группой;
- з) из корыстных побуждений или по найму, а равно сопряженное с разбоем, вымогательством или бандитизмом;
- и) из хулиганских побуждений;
- к) с целью скрыть другое преступление или облегчить его совершение, а равно сопряженное с изнасилованием или насильственными действиями сексуального характера;
- л) по мотивам политической, идеологической, расовой, национальной или религиозной ненависти или вражды либо по мотивам ненависти или вражды в отношении какой-либо социальной группы;
- м) в целях использования органов или тканей потерпевшего.

Квалифицированное убийство предусмотрено ч. 2 ст. 105 УК РФ. Санкция по данной статье является наиболее суровой и предусматривает лишение свободы на срок от восьми до двадцати лет с ограничением свободы на срок от одного года до двух лет, либо пожизненное лишение свободы, либо смертную казнь (в практике не применяется в связи с мораторием). Квалификация тяжких и особо тяжких преступлений, связанных с убийством по ч. 2 ст. 105 УК РФ, представляется справедливой, поскольку подчеркивает повышенную социальную опасность убийства, которая возникает в момент совершения другого преступления, а также отражает объективные и субъективные признаки любого другого преступления, сопряженного с убийством. Основной проблемой является назначение наказания за

убийства по ч. 2 ст. 105 УК РФ. Как видно, санкция данной статьи на усмотрение судьи предусматривает возможность назначения заключения на срок от восьми до двадцати лет; данный «разбег» является существенным и составляет более десяти лет, что представляется абсурдным и недопустимым. Соответственно, по данному вопросу необходимы уточнение и совершенствование законодательства.

С точки зрения социального отношения в обществе возникает вопрос о необходимости дополнения ст. 105 УК РФ новыми правовыми нормами, устанавливающими ответственность за совершение серийных убийств (т. е. добавления ч. 3 к ст. 105 УК РФ). Немало исследователей склоняются к необходимости законодательной доработки данной статьи путем введения ответственности за серийные убийства, которые, к сожалению, случаются в современной России. За серийные убийства, по нашему мнению, должна быть предусмотрена высшая возможная мера социальной защиты – пожизненное заключение [4].

Привилегированными убийствами считаются следующие.

1. Убийство матерью новорожденного ребенка (ст. 106 УК РФ).

Особое психофизиологическое состояние матери, спровоцированное беременностью и родами, прямо не указывается в диспозиции правовой нормы ст. 106 УК РФ, а значит, любое детоубийство после родов автоматически квалифицируется по данной статье, не учитывая тот фактор, что женщина могла быть совершенно вменяемой. По нашему мнению, данное обстоятельство требует доработки и актуализации в уголовном законодательстве. Кроме того, в законодательстве отсутствует указание на особенности квалификации детоубийства в том случае, если преступление было заранее обдуманно и спланировано, а значит, данное деяние, как правило, квалифицируется по ст. 105 УК РФ. Немало исследователей указывают на необходимость внесения изменений в ст. 106 УК РФ, а именно дополнения ее частью второй, которая бы устанавливала наличиеотягчающих признаков (например, повторное детоубийство, заранее обдуманное детоубийство, убийство двух и более детей) и соответствующие санкции.

2. Убийство в состоянии аффекта (ст. 107 УК РФ).

При квалификации данного вида убийства становится очевидным факт необходимости обращения как к доктринальным источникам права, так и к научным материалам из психологии, психиатрии и судебной медицины по данному вопросу. Полагаем, что в законодательстве необходимо акцентировать внимание на обязательном проведении комплексной судебно-психиатрической экспертизы, результаты которой способствовали бы определению состояния виновного в момент совершения убийства. К сожалению, в судебной практике можно встретить квалификацию действий виновного по ст. 107 УК РФ даже при отсутствии в заключении уполномоченного эксперта указания на физиологический аффект лица в момент совершения деяния [5]. Очевидно, для правильной квалификации убийства, совершенного в состоянии аффекта, необходимо комплексное сочетание доктринальных источников уголовного права, психологии, психиатрии, судебной медицины, что позволит продолжить дальнейшее совершенствование уголовного законодательства.

3. Убийство при превышении мер необходимой обороны либо при превышении мер, необходимых для задержания лица, совершившего преступление (ст. 108 УК РФ).

Важно проводить четкое разграничение убийства, совершенного в драке и при превышении пределов необходимой обороны. Если зачинщиком драки оказался потерпевший, есть основания полагать, что виновный оборонялся. В этом случае может возникнуть вопрос о необходимой обороне или превышении ее пределов. Если же зачинщиком драки был виновный и им причинен вред, о необходимой обороне речь идти не может [5]. По данному вопросу существует достаточно противоречивая судебная практика. Мы считаем, что в настоящее время законодателю необходимо уделить особое внимание совершенствованию уголовных норм об ответственности за превышение пределов необходимой обороны. Актуальные правовые нормы по данной теме являются недопустимыми, поскольку прямо ущемляют права лиц на необходимую оборону. Что касается квалификации убийства, совершенного при превышении мер, необходимых для задержания лица, совершившего преступление, во-первых, специальный субъект данным составом преступления не предусмотрен, поскольку право на задержание преступника существует у любого гражданина, а во-вторых, при квалификации деяния по данному составу необходимо обращать внимание на умысел виновного, поскольку согласно ч. 2 ст. 38 УК РФ превышение может быть только при умышленном причинении вреда; крайне важно учитывать данное

обстоятельство, поскольку на практике при рассмотрении всех обстоятельств уголовного дела большее внимание уделяется объективной стороне преступления, а на субъективное отношение мало обращается внимания, хотя лицо могло в силу неожиданности и иных психологических факторов не осознавать, что причиняет больший вред, нежели требуется.

Общественная опасность таких убийств ниже, чем остальных, и зависит от времени, обстановки, цели умышленного лишения человека жизни, особенностей субъекта преступного посягательства, его психического состояния и аморального или противоправного поведения потерпевшего.

Основным объектом таких преступлений является жизнь человека: новорожденного (ст. 106 УК РФ), лица, спровоцировавшего убийство (ст. 107 УК РФ), посягающего на охраняемые законом интересы (ч. 1 ст. 108 УК РФ), задерживаемого в связи с совершением преступления (ч. 2 ст. 108 УК РФ).

Объективная сторона выражена деяниями в форме активного и пассивного поведения. К объективным признакам, смягчающим наказание, можно отнести:

- 1) время родов или время после родов, психотравмирующая травма (ст. 106 УК РФ);
- 2) насилие, издевательство, тяжкое оскорбление со стороны потерпевшего, иное его противоправное или аморальное поведение, в том числе систематическое, вызвавшее длительную психотравмирующую ситуацию (ст. 107 УК РФ);
- 3) защиту от преступного посягательства (ч. 1 ст. 108 УК РФ);
- 4) задержание лица, совершившего преступление (ч. 2 ст. 108 УК РФ).

Субъект – физическое вменяемое лицо, достигшее к моменту совершения преступления 16-летнего возраста (рожица, лицо, находящееся в состоянии аффекта, лицо, находящееся в ситуации необходимой обороны или задерживающее преступника). *Субъективная сторона* преступления характеризуется виной в форме умысла, направленного на лишение жизни потерпевшего.

Причинение смерти по неосторожности отличается от убийства только формой вины (ст. 109 УК РФ).

В случае доведения до самоубийства (ст. 110 УК РФ), в отличие от рассмотренных преступлений против жизни, потерпевший самостоятельно прекращает свою жизнь, а роль виновного сводится к возбуждению соответствующего желания путем высказывания угроз, жестокого обращения или систематического унижения человеческого достоинства потерпевшего.

Заключение

Были рассмотрены разновидности такого преступления, как убийство, т. е. умышленное причинение смерти другому человеку. Было дано разъяснение состава таких преступлений, определен уровень общественной опасности, а также описаны отягчающие и смягчающие обстоятельства, выявлены некоторые проблемы квалификации преступлений против жизни.

Библиографический список

1. Конституция Российской Федерации (принята всенародным голосованием 12.12.1993; с изм., одобр. в ходе общерос. голосования 01.07.2020). URL: https://www.consultant.ru/document/cons_doc_LAW_28399/ (дата обращения: 05.04.2023).
2. Уголовный кодекс Российской Федерации от 13.07.1996 № 63-ФЗ (ред. от 28.04.2023) // Собрание законодательства РФ. 1996. № 25. Ст. 2954.
3. Федеральный закон от 21.11.2011 № 323-ФЗ «Об основах охраны здоровья граждан в Российской Федерации» (ред. от 28.04.2023) // Собрание законодательства РФ. 2011. № 48. Ст. 6724.
4. Изменить наказание за разные виды убийства // Российская общественная инициатива. URL: <https://www.roi.ru/26442/> (дата обращения: 05.04.2023).
5. Милаева М. Ю. Проблемы квалификации преступлений против жизни: спорные вопросы и их решения // E-Scio. 2021. № 10 (61).

УДК 32.019.5

Д. И. Кондрашов

студент кафедры публичного права

М. В. Семенова – старший преподаватель – научный руководитель

КОГНИТИВНАЯ ВОЙНА, ИЛИ БОРЬБА ЗА ПАТРИОТА

Когнитивная война, в отличие от обычных войн, предполагает не насилие над человеком, а лишь управление сознанием масс. Манипуляция массовым сознанием – явление повсеместное и постоянное. Его используют для скрытого управления людьми и при этом называют ненасильственным методом. Сложно управлять большим числом людей, не манипулируя ими. Реальные властители или неведомые силы манипулируют людьми везде и, как правило, весьма успешно. Часто то, что людям выдают за правду, правдой не является, а то, что преподносится как справедливость, вовсе не справедливо. Кроме того, многое, что кажется людям выгодным, на самом деле невыгодно. Но при этом большинство людей ведет себя послушно и предсказуемо [1, с. 92].

Главным объектом воздействия всегда являются люди. Именно они создают партии, проводят митинги и забастовки, голосуют за кандидатов, воспроизводят или разрушают политические и экономические системы. Именно от них зависит достижение политических целей.

Когнитивная война в том числе задействует политические технологии, а это, в свою очередь, методы воздействия на людей с целью изменения их политического поведения. Политические технологии, основываясь на теоретическом анализе взаимодействия политических субъектов, содержат методологические ориентиры и методические рекомендации эффективного решения политических проблем и достижения определенных политических целей.

Когнитивная война – это когда человеческий разум становится полем битвы. Цель состоит в том, чтобы изменить не только то, что думают люди, но и то, как они действуют. Успешно осуществляемая, она формирует и влияет на индивидуальные и групповые убеждения и поведение в пользу тактических или стратегических целей агрессора. В своей крайней форме последний может расколоть и фрагментировать целое общество так, что у него больше нет коллективной воли сопротивляться намерениям противника. Противник может предположительно подчинить себе общество, не прибегая к прямой силе или принуждению. Такое определение дают западные ученые [2].

Когнитивная война возникла относительно недавно, а ее зачатком является экономика потребления, сложившаяся после Второй мировой войны, в рамках которой сформировался новый человек. Западным властям было невыгодно иметь здравомыслящего человека, который может рационально рассуждать, помимо этого, была боязнь влияния «врага» СССР на народ. Непосредственным толчком являлись неоднократные восстания на разных почвах: «Красный Май» во Франции в 1968 г., протесты в США 1968 г. И для умиротворения, и для сдерживания толпы, и из-за страха угрозы жизни и потери капитала западная власть создала систему, где человеку не надо думать, а лишь заниматься потреблением. Цель человека уже состояла не в достижении успехов в науке, творчестве и других областях, а в потреблении благ. Наука и творчество остались, но чаще всего все это было лишь инструментом для потребления большего количества благ. И эти ценности потребления стали навязываться обществу.

Влияние оказали и процессы демократизации в XX столетии. Они привели к тому, что в сфере политического управления уменьшилась доля использования насилия и силового решения проблем. В обществе утвердились ценности и принципы правового государства, идеологического и политического плюрализма, ограничения действий высших государственных должностных лиц законом, незаблемости прав и свобод личности и т. п. [3]. При таких условиях политические технологии – это способы воздействия на людей с целью изменения их политического поведения, не предполагающие применения прямого принуждения и физического насилия. Обыватель не способен сформировать мировоззренческую картину мира, так как весь его интерес заключен в потреблении.

Предшественником когнитивной войны является информационная война, в некотором роде ставшая этапом эволюции влияния на общество благодаря научно-техническому прогрессу. Информационная, или информационно-психологическая, война представляет собой противоборство в мировом и локальном информационном пространстве, которое осуществляется ненасильственными (манипуля-

тивными) методами и приемами воздействия на информационно-психологическую сферу противника с целью решения своих стратегических задач [4, с. 158]. Информационная война с давних времен была необходимой составной частью прямых вооруженных столкновений, а также с разной степенью интенсивности велась в периоды мирного сосуществования. К успешным когнитивно-информационным войнам можно отнести, например, восстание в Ливии против Муаммара Мухаммада Абу Миньяр аль-Каддафи.

Стоит упомянуть и Hi-Hume-технологии – высокие социогуманитарные технологии, основное назначение которых заключается в воздействии на сознание индивидов или групп с целью изменения их поведения и взаимоотношений. Преобладающим видом воздействия является манипулятивное, т. е. «нацеленное на изменение направления активности другого человека, выполненное настолько искусно, что остается незамеченным им» [5, с. 5]. Манипулятивное воздействие позволяет скрыто внедрять в психику адресата цели, желания, намерения, установки, побуждая его к совершению определенных манипулятором действий [6, с. 264].

Цель когнитивных ударов – подрыв отношений. Когнитивная волна, попытка заставить человека думать о чем-то из-за того, что государство не считает нужным объяснять те или иные ситуации, вызывает подрыв отношения со стороны народа, а во время этого излучатели несут определенную повестку.

Каждый человек живет в четырех информационных действительностях: семья и работа, гаджет, традиционные медиа, нетрадиционные медиа и социальные сети. Источников информации – огромное количество, и мы, как правило, выбираем несколько основных, исходя из субъективных предпочтений: подача информации, картинка, близкая и понятная логика, личность автора – и следим за ними. И когда мы видим один и тот же информационный сигнал в избранных источниках, мы начинаем считать, что это правда. А если одно и то же послание транслируется в нескольких или во всех информационных действительностях, например в выпусках любимых блогеров, затем в лентах друзей в социальных сетях, в новостных колонках, на работе коллеги тоже обсуждают эту тему, то тяжело даже начать сомневаться, что эта информация может не являться истиной. Такие медиасигналы, заполняющие собой инфопространство, повторяющиеся в разных источниках, и могут являться когнитивными ударами. Как правило, удар несет негативную, деструктивную мысль, которая вызывает различные эмоции и переживания, такие как грусть, злость, тревога, отчаяние, страх. Человек может быть нехорошо, в том числе физически, он начинает буквально вибрировать под этим ударом и способен заражать им дальше по цепочке свое окружение. Способы и форматы донесения, аргументы и примеры, приводимые источником когнитивного удара, могут быть одинаковые, а могут быть и разные – важна сама суть, единый посыл, т. е. та самая мысль, которую закладывают [7, с. 4].

Когнитивный удар может быть направлен на краткосрочный дискомфорт и призыв «потерпевшего» к действию, будучи под эмоциями, а может быть направлен на долгосрочное, методичное, системное выстраивание мышления и мировоззрения субъекта воздействия для отложенных действий в будущем, назовем это «накопительным эффектом». Когнитивный удар может состоять из цепочки инфосигналов, которые сами по себе также являются самостоятельными когнитивными ударами. То есть как у инфосигналов может быть самостоятельная задача быстрого действия, так и в совокупности они могут быть частью более глубинного, более масштабного долгосрочного когнитивного удара.

Проблемы предотвращения деградации естественного интеллекта человека и интегрального интеллекта общества не могут решаться без использования современных цифровых технологий. Вместе с тем цифровизация и «цифровые трансформации» сами по себе не являются средством решения таких проблем. К настоящему времени имеется множество примеров негативного влияния современных информационно-коммуникационных технологий на интеллект человека, накоплен опыт изучения соответствующих тенденций психологами, педагогами, философами. Речь должна идти о разработке стратегии интеллектуального развития, в рамках которых используются имеющиеся технологические средства или создаются новые [8, с. 40].

Подводя итоги, можно сделать выводы о том, что борьбу против когнитивной войны, можно разделить на индивидуальную, общественную и государственную. В первом варианте сами люди должны уметь позаботиться о себе, использовать цифровую гигиену. Цифровая гигиена – это знания и правила потребления информации в современном мире, позволяющие сохранить ментальное здоровье, финансы и собственную идентичность. Социальные сети, блог-платформы и телевидение остав-

ляют каждому из нас шанс на безопасное пользование, но в результате отсутствия элементарных навыков и компетентности многие оказываются в ловушке. Также стоит критически мыслить и оценивать те или иные ситуации.

К методам общественной борьбы против влияния на психологическое состояние можно отнести обсуждение произошедших событий в кругу небезразличных людей. Примером может быть групповая психотерапия, где люди будут учиться критически мыслить. Крайне важно осознать большинству населения нависающие угрозы в виде недружественной пропаганды.

Борьба на уровне государства за патриота более сложная. Необходимы выработка четкой стратегии, ее реализация и обдуманная коррекция оперативных планов в условиях меняющейся обстановки. С учетом того что цель когнитивной войны состоит в том, чтобы нанести вред всему обществу РФ, необходимо создать компетентный орган, который будет заниматься защитой и нападением в этом процессе.

Библиографический список

1. *Шорохова С. П.* Политтехнологии: хитросплетение массового и индивидуального // Вестник Института мировых цивилизаций. 2019. Т. 10, № 3 (24). С. 92.
2. *Claverie B., du Cluzel F.* The Cognitive Warfare Concept. Innovation Hub, 2020. 45 p.
3. *Пирущий О. Н.* Телевидение и Интернет как средства политической манипуляции // Российская государственная библиотека: <https://dlib.rsl.ru/01004619839> (дата обращения: 23.01.2023).
4. Операции информационно-психологической войны: Краткий энциклопедический словарь / В. Б. Вепринцев, А. В. Манойло, А. И. Петренко, Д. Б. Фролов. М.: Горячая линия – Телеком, 2019.
5. *Доценко Е. Л.* Психология манипуляции: феномены, механизмы и защита. СПб.: Речь, 2003.
6. *Лысак И. В.* Hi-hume технологии и последствия их применения // Современные исследования социальных проблем. 2020. № 4. С. 259–563.
7. *Соколова М. Е.* Когнитивные удары отечественных блогеров по обществу России в период с 24 февраля по 24 августа 2022 г. М.: Союзный нарратив 2050, 2022.
8. *Алексеев А. П., Алексеева И. Ю.* Цифровизация и когнитивные войны // Философия и общество. 2021. № 4. С. 39–51.

УДК 34

Д. А. Корель

магистрант кафедры гражданского права

А. А. Боер – кандидат юридических наук, доцент – научный руководитель

ПОНЯТИЕ АВТОРСКОГО ПРАВА И ЕГО ПРАВОВАЯ ПРИРОДА

Первые дефиниции авторского права появились с возникновением собственно категории авторского права и означали прежде всего, что авторское право принадлежит тому или иному лицу. Таким образом, на заре существования авторское право можно было определить как право на получение выгоды от интеллектуальных творений. В противном случае авторское право – это власть человека над произведением [1].

Субъектами авторского права являются создатели произведений науки, литературы и искусства (авторы, в том числе соавторы, составители сборников), их правопреемники (наследники, лица, приобретшие исключительные права по авторскому договору) или работодатели и другие лица, приобретающие по закону или договору исключительные авторские права. В качестве авторов могут выступать только физические лица, в качестве иных субъектов авторского права и физические, и юридические лица [2].

Авторское право – самостоятельный институт гражданского права, объектом которого являются отношения, возникающие в связи с созданием и использованием произведений науки, литературы и искусства. К основным принципам авторского права относятся свобода творчества (ст. 44 Конституции РФ); связь личных интересов автора с интересами общественными; неотчуждаемость личных неимущественных прав автора; свобода авторского права [3].

Вся эта терминология была довольно произвольной даже во время ее создания. Понятно, что авторское право регулирует отношения с различными субъектами, и обладателями исключительного авторского права могут быть не только авторы, но и люди, далекие от творчества. При разработке проекта части четвертой ГК РФ вносились предложения изменить терминологию, например переименовать авторское право и смежные права в «художественные права» (это пришло бы к исходной терминологии российского законодательства XIX в.). Однако законодатель предпочел сохранить ставшие привычными ми понятия [2].

Ученые традиционно указывали на трудности, связанные с определением правовой природы авторского права и места, которое оно занимает в общей правовой системе. Исторически развитие представлений о природе авторского права прошло несколько этапов:

- преимущественное право;
- право на литературную собственность;
- эксклюзивное право;
- двойственный характер авторского права;
- права интеллектуальной собственности.

Правообладатель может по своему усмотрению разрешать или запрещать другим лицам использование результата интеллектуальной деятельности или средства индивидуализации. При этом отсутствие запрета не считается разрешением. Другие лица не могут использовать соответствующие результат интеллектуальной деятельности или средства индивидуализации без согласия правообладателя, за исключением предусмотренных законом случаев. Использование результата интеллектуальной деятельности или средства индивидуализации, если оно осуществляется без согласия правообладателя, является незаконным и влечет ответственность.

Допускаются следующие виды использования произведений с обязательным указанием имени автора: цитирование в оригинале и в переводе в научных, исследовательских, критических и информационных целях; использование в качестве иллюстраций в изданиях, в радио- и телепередачах, звуко-, видеозаписях учебного характера; воспроизведение в газетах, передача в эфир ранее опубликованных статей по текущим экономическим, политическим, социальным и религиозным вопросам; воспроизведение в газетах, передача в эфир публично произнесенных политических речей, обращений, докладов

и других аналогичных произведений; воспроизведение произведений для слепых специальными способами (рельефно-точечным шрифтом) без извлечения прибыли [4].

К числу важнейших нововведений, введенных четвертой частью Гражданского кодекса РФ, отнесится, в частности, распространение на сферу авторского права возможности заключения договора о полном отчуждении всех принадлежащих авторам исключительных прав, благодаря которому исключительные авторские права могут быть навсегда в полном объеме изъяты у автора (ст. 1234 и 1285 ГК РФ) [5].

Авторский договор является взаимным, т. е. обе стороны наделяются правами и несут корреспондирующие им обязанности. Содержание отдельных видов авторских договоров различно. Например, объем прав и обязанностей в договоре заказа отличается от объема прав и обязанностей в договоре по поводу использования готового произведения. Но это не исключает возможности рассмотрения содержания авторского договора в обобщенном виде. Действующее законодательство фактически не регулирует содержание авторских договоров, оставляя данный вопрос полностью на усмотрение сторон. В связи с этим, рассматривая права и обязанности сторон, приходится опираться на сложившуюся практику заключения авторских договоров, которая с успехом может применяться сегодня.

Порядок заключения авторского договора регулируется общими нормами гражданского права. Заключению договора предшествует переговорный процесс, согласование всех существенных условий соглашения. Нередко заключение авторского договора происходит путем направления автору от издательства (или издательству от автора) соответствующей оферты. В таком случае договор заключается посредством направления оферты (предложения заключить договор) одной из сторон и ее акцепта (принятия предложения) другой стороной (п. 1 ст. 432 ГК РФ) [5].

Проблемы возникают с применением законодательства, о чем свидетельствует скудная и противоречивая судебная практика. Поэтому важнейшей задачей является совершенствование не столько законодательства, сколько судебной системы. Добиться быстро, объективного, беспристрастного, законного судебного разрешения возникающих конфликтов можно было бы за счет специализации судей и юридических служб.

Библиографический список

1. Щербачева Л. В. Правовая природа соотношения авторского права и основных прав человека. URL: <https://cyberleninka.ru/article/n/pravovaya-priroda-sootnosheniya-avtorskogo-prava-i-osnovnyh-prav-cheloveka> (дата обращения: 03.04.2023).
2. Понятие, история и источники авторского права. URL: https://be5.biz/pravo/i030/1_.html (дата обращения: 03.04.2023).
3. Конституция Российской Федерации (принята всенар. голосованием 12.12.1993 с изм., одобр. в ходе общерос. голосования 01.07.2020). URL: https://www.consultant.ru/document/cons_doc_LAW_28399/ (дата обращения: 03.04.2023).
4. Защита авторских прав. URL: <https://sumip.ru/biblioteka/avtorskoye-pravo/zashhita-avtorskix-prav/> (дата обращения: 03.04.2023).
5. Гражданский кодекс Российской Федерации. URL: https://www.consultant.ru/document/cons_doc_LAW_5142/ (дата обращения: 03.04.2023).

УДК 37.035.6

Т. В. Косинский

студент кафедры публичного права

М. В. Семенова – старший преподаватель – научный руководитель

ПРОБЛЕМА НЕОДНОРОДНОСТИ ПАТРИОТИЧЕСКОГО НАСТРОЕНИЯ В СОВРЕМЕННОМ РОССИЙСКОМ ОБЩЕСТВЕ

Патриотизм – эта та идея, которая имеет важную роль не только в духовной жизни народа, но также в культуре, политике, быту и даже в экономике. Понятие возникло, как и многие другие, в Греции, состояло из двух слов – «соотечественник» и «родина». Несмотря на то, что в различное время данный термин трактовался в соответствии с объективной реальностью тех или иных факторов, первооснова практически не изменялась и связывалась с самоидентификацией, т. е. пониманием своего «я» и как одного целого с группой, и как принятия себя неотделимой ее частью.

С целью последующего понимания сложившейся ситуации необходимо углубиться в историю. Можно вспомнить XX век, который изменил видение мировой картины и который в современное время многое предопределяет: неудачные результаты «маленькой победоносной войны» (русско-японская война 1905–1906 гг.), тяжелую, кровопролитную и горькую Первую Мировую войну. Впоследствии насильственные свержения власти, интервенции, ужасная гражданская война, эпидемии, репрессии, массовый голод, неудачи в экономике и в политических решениях, потом Великая Отечественная война, которая сначала сплотила не только в нашей стране, но и во всем мире людей в противостоянии с главным злом того времени – нацистской Германией. Но со временем на уцелевших остатках цивилизации назревает новый конфликт, чуть не поставив мир в положение, в котором от него остался бы только ядерный пепел. В итоге стечение обстоятельств привело к распаду СССР и возникновению России и еще 15 стран на карте мира. Российская Федерация и ряд других государств, возникших на постсоветском пространстве, до сих пор не могут преодолеть последствия унаследованных от прошлых времен многих кризисных явлений. В значительной степени эти процессы затрагивают и такой важный компонент самосознания россиян, как патриотизм.

Теме патриотизма в русском обществе всегда отводилась особая роль в решении национальных проблем, социума и личности. Патриотизм был основой для народов всех времен, стержнем для консолидации различных слоев общества. Во времена перемены, когда нависала общая угроза, возникало напряжение духовных сил во славу Родины и ее народа. Во времена СССР молодежный патриотизм хоть и был идеологически направленным, но все же отражался, и его можно было лицезреть на примере освоения целины, в построении великих зданий и сооружений, достижении рекордов в спорте, в защите Родины внутри государства и на мировой арене. И самое главное – это было единство, сплоченность вокруг одной идеи и превращение ее в реальность. К сожалению, патриотизм все же явление социальное, приобретенное, нежели врожденное, так что вечно стабильным он быть не может. Некогда единый советский народ, выдержавший войны, репрессии, голод, достигший успехов, которые сдвинули научный, технический прогресс на десятки лет вперед, достигший небывалой высоты в культуре и образовании, неожиданно стал осознавать себя как различные единицы государственных и национальных субъектов, претендовать на независимость. К счастью, российский народ смог избежать очередного «парада суверенитетов».

В постперестроечный период идет переоценка ценностей, что выливается в трансформацию отношения к понятию «патриотизм». Оно начинает интерпретироваться чаще всего неоднозначно и, наверное, потому становится предметом оживленных дискуссий, а иногда и конфликтов, подмены понятий. Как правило, яркое проявление таких тенденций можно видеть в противоречиях, прямо затрагивающих политическую, экономическую и культурную ситуацию внутри страны в целом. Ныне происходят не совсем понятные вещи: лидеры либеральных настроений (Максим Кац, Леонид Волков, Людмила Штейн, Илья Яшин) усматривают в понятии «патриотизм» синоним словам «фашист», «нацист», и просто ассоциируют с человеком, ограниченным в умственной работе, помимо этого, выступают, как правило вне государственных границ РФ, за сепаратизм, что прямо нарушает Уголовный кодекс Российской Федерации (ст. 280.1 «Публичные призывы к осуществлению действий, направленных на

нарушение территориальной целостности Российской Федерации»), а лидеры коммунистической партии, где одной из основных идей является интернационализм, выступают в поддержку интересов русского народа совместно с либерально-демократической партией.

Что же необходимо предпринять в сложившихся реалиях? Ответ очевиден – модернизировать методы по повышению патриотических настроений. Для этого прежде всего стоит рассмотреть, как положительные стороны в современном российском обществе, так и отрицательные. С момента прихода к власти В. В. Путина наблюдаются положительные сдвиги в культурной сфере жизни общества, экономической и социальной. Политическая воля власти была направлена на то, чтобы патриотизм перестал быть рудиментарным чувством народа. Проводятся различные мероприятия, направленные на восстановление народных традиций, с элементами новаторства, выражающегося в добавлении новых патриотических атрибутов (георгиевские ленточки, военные костюмы и реконструкции важных событий в истории Отечества, шествие Бессмертного полка и другие, призванные поднять исторический и патриотический дух народа). Все эти действия, безусловно, способствуют развитию единой картины патриотизма у россиян, т. е. их нельзя не назвать правильными политическими решениями.

В проблеме, дестабилизирующей патриотизм, стоит также затронуть вопрос, связанный с понятием «утечка мозгов». Данная ситуация актуальна для патриотизма в связи с деморализацией общества в целом за счет ухудшения качества образования и жизни. По словам главного ученого секретаря Российской академии наук Николая Долгушкина, «утечка мозгов» в 2021 г. увеличилась в 5 раз по сравнению с 2012 г. [1]. А учитывая события 2022 г. и заявления пограничных служб ФСБ, стоит особенно обратить внимание на активный выезд из страны в век информатизации специалистов IT-сферы, а также представителей бизнеса. На это влияет, безусловно, много факторов: как недостаточно оплачиваемый труд и довольно низкий рынок предложений по сравнению с зарубежьем, так и решения правительства об отмене бронирования от армии высококвалифицированных специалистов. Свою роль играет и патриотизм, а точнее его низкий уровень. Зачем оставаться в стране, в которой духовно и культурно тебя ничего не держит?

В связи с этим предлагаются методы по модернизации и улучшению сложившейся ситуации. Во-первых, создание более комфортных условий для проживания в стране: повышение заработной платы, создание специального социального пакета, улучшенная работа сотрудников кадровых отделов. Во-вторых, увеличение финансирования научной деятельности. Согласно статистике ВВП, на «образование» было выделено всего лишь 0,9% из общего бюджета, что, безусловно, критически низкая отметка. Необходимо увеличить выделяемые средства. Ведь развитие образования – это инвестиция в будущее страны. В случае если меры будут реализованы, это создаст более привлекательную основу не только для оставшихся граждан, но и для привлечения иностранного капитала, что впоследствии будет являться фактором развития технологий в России. А это, конечно, увеличит качество жизни и, как следствие, желание граждан работать на благо страны.

Необходимо отметить такую острую особенно в период различных санкций, направленных на разрушение или ограничение России во всех ее сферах (культурной, политической, экономической, социальной) проблему, как интенсивная работа крупных предпринимателей или компаний (яркий пример – «Яндекс»), который не раз попадал в скандалы, связанные с помощью в переезде сотрудников за границу во время специальной военной операции и далеко небезызвестный российский, израильский, британский и португальский предприниматель, миллиардер и государственный деятель Роман Аркадьевич Абрамович, который пожертвовал 3 млрд долл. Украине во время проведения специальной военной операции России против Украины) по выводу своих активов, офшоров и главных офисов за рубеж. Данные действия, безусловно, подрывают обстановку внутри России, вызывая массовые недовольства ее граждан, способствуют деморализации, упадку патриотизма и созданию негативного прецедента. Для улучшения ситуации возможно создание новой правовой базы, которая поспособствует изменению сложившейся ситуации, а именно: по факту проведения специальной лингвистической экспертизы, следственных и оперативных мероприятий, вынесения судебных решений по признанию таких юридических или физических лиц иноагентами, последующая национализация активов субъектов экономики в случае, если они проводят враждебные действия, выражающиеся в материальном обеспечении или культурной поддержке стран-агрессоров против России.

В нынешнее время имеется множество проблем, связанных непосредственно с плохим развитием патриотического воспитания, с недостатком мер по предотвращению деморализации общества и защите прав граждан, но, к счастью, наблюдаются тенденции по улучшению сложившейся обстановки внутри государства, в частности обязательное еженедельное прослушивание и исполнение гимна Российской Федерации среди школьников. В итоге за всю долгую историю Россия пережила множество испытаний, и это, безусловно, не будет исключением.

Библиографический список

1. РАН: за границу с 2012 года стало уезжать впятеро больше ученых // Наука – ТАСС. 2021. 20 апр. URL: <https://nauka.tass.ru/nauka/11198355> (дата обращения: 02.04.2023).

УДК 347

А. В. Кузнецов

магистрант кафедры гражданского права

Н. А. Корсикова – кандидат юридических наук, доцент – научный руководитель

ПРОБЛЕМЫ ПРАВОВОГО РЕГУЛИРОВАНИЯ ПОРЯДКА ИЗМЕНЕНИЯ И РАСТОРЖЕНИЯ ДОГОВОРА В СВЯЗИ С СУЩЕСТВЕННЫМ ИЗМЕНЕНИЕМ ОБСТОЯТЕЛЬСТВ

Проблема изменения и расторжения гражданско-правового договора в связи с существенным изменением обстоятельств, из которых исходили стороны при его заключении, приобретает все большую актуальность в связи с повышенной волатильностью экономики, растущей политической напряженностью, а также иными труднопрогнозируемыми обстоятельствами, с которыми сталкиваются контрагенты в последние несколько лет.

Основной задачей института изменения и расторжения договора в силу существенно изменившихся обстоятельств является необходимость в создании условий, позволяющих сохранить социально-экономический эффект уже заключенного гражданско-правового договора даже при серьезной и непредвиденной сторонами смене обстоятельств [1, с. 248]. Компенсаторной же целью данного института представляется сохранение разумного баланса интересов сторон сделки.

Согласно ст. 451 Гражданского кодекса Российской Федерации [2] существенное изменение обстоятельств, из которых контрагенты исходили при заключении договора, является основанием для его изменения или расторжения. Вместе с этим законодатель дает право контрагентам в самом договоре предусмотреть его изменение или расторжение в связи с существенным изменением обстоятельств. Существенным изменением обстоятельств является изменение их настолько, что если бы стороны могли разумно предвидеть такие обстоятельства, то заключили бы сделку на иных условиях или вообще не заключали ее. В некоторых случаях законодатель прямо указывает, какие обстоятельства считаются существенными [3].

В случае если стороны не могут прийти к соглашению о приведении договора в соответствие с существенно изменившимися обстоятельствами, то договор может быть расторгнут в судебном порядке при наличии совокупности условий, предусмотренных п. 2 ст. 451 ГК РФ, или изменен при дополнительном соблюдении положений, предусмотренных п. 4 ст. 451 ГК РФ.

Установленный законодателем принцип исключительности изменения договора судом определяет, что договор может быть изменен по решению суда в исключительных случаях: когда его расторжение противоречит общественным интересам либо повлечет для сторон ущерб, значительно превышающий затраты, необходимые для исполнения договора на измененных судом условиях. Цель изменения положений договора – приведение его в соответствие с интересами обеих сторон. Исходя из названного принципа, суды отказывают заявителям в требовании изменить договор в силу отсутствия оснований, указанных в п. 4 указанной статьи [4, с. 110].

Целесообразность установления законодателем приоритета судебного расторжения договора перед его изменением не может не вызывать вопросов в силу ряда причин:

- далеко не всегда целесообразным последствием невозможности исполнения договора является его расторжение. Иногда самым целесообразным решением для добросовестных контрагентов будет приведение договора в соответствие с новыми обстоятельствами;

- в рамках неустойчивого экономического положения, которое приводит к нестабильности связей между контрагентами, судебная ветвь власти должна в первую очередь стремиться к поддержанию и сохранению существующих договорных отношений и хозяйственных связей, а не разрывать их;

- потенциальная возможность расторжения договора вследствие изменившихся обстоятельств может быть использована недобросовестными контрагентами и привести к нарушению прав добросовестной стороны сделки.

Таким образом, последствием изменившихся условий, приводящих к изменению баланса сделки, должно являться не прекращение существующих договорных отношений, а возникновение у сторон договора обязанности прийти к соглашению об адаптации положений уже существующего договора в соответствии с изменившимися условиями.

Поэтому в условиях рыночной экономики, в которой прослеживаются тенденции к разрыву сложившихся связей между контрагентами, вопрос о расширении возможностей судебного изменения договора приобретает особую значимость. Представляется необходимым расширение возможностей суда внести изменения в договор для сохранения договорных отношений в отличных условиях.

Существующие на данный момент требования о соблюдении обязательного досудебного порядка урегулирования спора, относящиеся в том числе к требованиям об изменении и расторжении договора, не позволяют решить проблему нахождения взаимовыгодного компромисса между договаривающимися сторонами. Данная процедура представляется формальной и не накладывает на получающую претензию сторону обязанность вступить в переговоры, а лишь дает право стороне, направляющей претензию, на обращение в суд в случае отрицательного ответа или неполучения ответа на претензию в установленный законом или договором срок [5, с. 35].

Есть необходимость осуществления обязательных переговоров между сторонами сделки, направленных на сохранение договорных отношений с целью нахождения решения, вносящего такие изменения в договор, которые будут отвечать как изменившимся обстоятельствам, так и разумным интересам обеих сторон. Введение такой меры позволит учитывать недобросовестное игнорирование одной из сторон переговоров в решении спора об изменении условий договора или его расторжении.

Библиографический список

1. *Фалилеев О. О.* Проблема изменения и расторжения договора в связи с существенным изменением обстоятельств в российском гражданском праве // Вестник экономической безопасности. 2022. № 3. С. 246–248.
2. Гражданский кодекс Российской Федерации (часть первая) от 30.11.1994 № 51-ФЗ (ред. от 25.02.2022) // Собрание законодательства РФ. 1994. № 32. Ст. 3301.
3. Гражданский кодекс Российской Федерации (часть вторая) от 26.01.1996 № 14-ФЗ // Собрание законодательства РФ. 1996. № 5. Ст. 410.
4. *Позднышева Е. В.* Расторжение и изменение гражданско-правового договора: монография. М: Ин-т законодательства и сравн. правоведения при Правительстве РФ; Юриспруденция, 2018.
5. *Гинзбург И. В., Сульдина П. О.* Порядок изменения (расторжения) и основания прекращения гражданско-правового договора // Контентус. 2021. № 3. С. 34–39.

УДК 342.7

Ш. Р. Купаев

магистрант кафедры публичного права

С. Ю. Андрейцо – кандидат юридических наук, доцент – научный руководитель

**АКТУАЛЬНЫЕ ПРОБЛЕМЫ ОГРАНИЧЕНИЯ КОНСТИТУЦИОННЫХ ПРАВ ГРАЖДАН
ПРИ ПРОИЗВОДСТВЕ ДОЗНАНИЯ ПО УГОЛОВНЫМ ДЕЛАМ**

Часть 3 ст. 55 Конституции Российской Федерации закрепляет положение о том, что права и свободы человека и гражданина ограничены федеральным законом только в той мере, в какой это необходимо в целях защиты основ конституционного строя, нравственности, здоровья, прав и законных интересов других лиц, обеспечения обороны страны и безопасности государства [1].

Проблема ограничения прав и свобод человека и гражданина рассматривалась в трудах ряда ученых [2–6]. В нашем исследовании она изучается в рамках деятельности, связанной с проведением оперативно-розыскных мероприятий.

Актуальность проблемы использования результатов оперативно-розыскных мероприятий, ограничивающих конституционные права граждан в дознании по уголовным делам, заключается в объективном характере потребности расширения потенциала результатов оперативно-розыскной деятельности в доказывании по уголовным делам. Большинство специалистов сходятся во мнении, что успешное раскрытие, расследование и разрешение уголовных дел о преступлениях средней тяжести, тяжких и особо тяжких преступлениях невозможно исключительно уголовно-процессуальными средствами [7, с. 7].

Противоречия устоявшихся теоретических постулатов с реальными потребностями правоприменительной практики привели к некоторой нерешительности, непоследовательности законодателя при формировании соответствующей нормативной правовой базы, обусловили возникновение коллизии, выраженной в отсутствии системного единства между положениями уголовно-процессуального законодательства и законодательства об оперативно-розыскной деятельности.

В Уголовно-процессуальном кодексе Российской Федерации [8] (далее – УПК РФ) указано, что предварительное расследование по уголовным делам о преступлениях производится в форме предварительного следствия или *дознания*. Часть 3 ст. 150 УПК России содержит исчерпывающий перечень составов преступлений, по уголовным делам о которых производится дознание.

Одним из элементов правового режима оперативно-розыскной деятельности в соответствии с Федеральным законом от 12 августа 1995 г. № 144-ФЗ «Об оперативно-розыскной деятельности» [9] являются условия проведения оперативно-розыскных мероприятий. К ним относятся: условия проведения оперативно-розыскных мероприятий, ограничивающих конституционные права человека и гражданина на тайну переписки, телефонных переговоров, почтовых, телеграфных и иных сообщений, передаваемых по сетям электрической и почтовой связи, а также право на неприкосновенность жилища; *категории преступлений*, в целях выявления, предупреждения, пресечения и раскрытия которых допускается проведение оперативно-розыскных мероприятий.

Анализируя условия проведения оперативно-розыскных мероприятий, нельзя не обратить внимание на особенности юридической техники, в результате применения которой сложилась действующая редакция ст. 8 федерального закона об оперативно-розыскной деятельности. Следуя букве закона, орган, осуществляющий оперативно-розыскную деятельность, неминуемо столкнется с законодательным запретом на проведение *оперативно-розыскных мероприятий, ограничивающих конституционные права человека и гражданина*, в целях выявления, предупреждения, пресечения и раскрытия *преступлений, по уголовным делам о которых* в соответствии с ч. 3 ст. 150 УПК РФ *производится дознание*.

В таблице представлены оперативно-розыскные мероприятия, проведение которых не допускается в целях выявления, предупреждения, пресечения и раскрытия *преступлений, по уголовным делам о которых* в соответствии с ч. 3 ст. 150 УПК РФ *производится дознание*.

Оперативно-розыскные мероприятия, проведение которых не допускается в целях выявления, предупреждения, пресечения и раскрытия преступлений, по уголовным делам о которых в соответствии с ч. 3 ст. 150 УПК РФ производится дознание

Виды оперативно-розыскных мероприятий (ст. 6 ФЗ об ОРД)	ОРМ, проведение которых не допускается в целях выявления, предупреждения, пресечения и раскрытия преступлений, по уголовным делам о которых в соответствии с ч. 3 ст. 150 УПК РФ производится дознание
Опрос	–
Наведение справок	–
Сбор образцов для сравнительного исследования	–
Проверочная закупка	–
Исследование предметов и документов	–
Наблюдение	Наблюдение в жилище
Отождествление личности	–
Обследование помещений, зданий, сооружений, участков местности и транспортных средств	Обследование жилища
Контроль почтовых отправлений, телеграфных и иных сообщений	Контроль почтовых отправлений, телеграфных и иных сообщений
Прослушивание телефонных переговоров	Прослушивание телефонных переговоров
Снятие информации с технических каналов связи	Снятие информации с технических каналов связи
Оперативное внедрение	–
Контролируемая поставка	–
Оперативный эксперимент	–
Получение компьютерной информации	Получение компьютерной информации

По нашему мнению, разрешение противоречия между устоявшимися теоретическими постулатами и реальными потребностями правоприменительной практики видится в изменении редакции ст. 8 федерального закона об оперативно-розыскной деятельности.

В основу применяемой новации необходимо заложить категорию преступления как базовый элемент конструкции, определяющей возможность проведения *оперативно-розыскных мероприятий, ограничивающих конституционные права человека и гражданина*, в целях выявления, предупреждения, пресечения и раскрытия преступлений, по уголовным делам о которых в соответствии с ч. 3 ст. 150 УПК РФ производится дознание.

В этих целях предлагается абзац второй ст. 8 федерального закона об оперативно-розыскной деятельности изложить в следующей редакции: *«проведение оперативно-розыскных мероприятий, таких как наблюдение в жилище, обследование жилища, контроль почтовых отправлений, телеграфных и иных сообщений, прослушивание телефонных переговоров, снятие информации с технических каналов связи, получение компьютерной информации, допускается на основании судебного решения и только в целях выявления, предупреждения, пресечения и раскрытия преступлений средней тяжести, тяжких или особо тяжких преступлений, а также в целях выявления и установления лиц, их подготавливающих, совершающих или совершивших»*.

Данная новация обеспечит системное единство между положениями уголовно-процессуального законодательства и законодательством об оперативно-розыскной деятельности, в том числе в вопросе использования результатов оперативно-розыскной деятельности, полученных при проведении *оперативно-розыскных мероприятий, ограничивающих конституционные права человека и гражданина*, в целях выявления, предупреждения, пресечения и раскрытия преступлений, по уголовным делам о которых в соответствии с ч. 3 ст. 150 УПК РФ производится дознание.

Для объективности в оценке рассматриваемого предложения следует отметить, что критерий *категория преступления* не является чем-то новым для ст. 8 федерального закона об оперативно-розыскной деятельности, так как для проведения оперативно-розыскных мероприятий *прослушивание телефонных переговоров* и *оперативный эксперимент* законодатель установил специальную норму о том, что данные оперативно-розыскные мероприятия «проводятся только в целях выявления, предупреждения, пресечения и раскрытия преступления *средней тяжести, тяжкого или особо тяжкого преступления*» [9, ст. 8].

Библиографический список

1. Конституция Российской Федерации (принята всенародным голосованием 12.12.1993) (с учетом поправок, внесенных Законами РФ о поправках к Конституции РФ от 30.12.2008 № 6-ФКЗ, от 30.12.2008 № 7-ФКЗ, от 05.02.2014 № 2-ФКЗ, от 21.07.2014 № 11-ФКЗ, от 14.03.2020 № 1-ФКЗ) // Собрание законодательства РФ. 2014. № 31. Ст. 4398; 2020. № 11. Ст. 1416.
2. Бегляров Б. Ш. Проблемы в реализации следователем полномочий по проведению следственных действий, связанных с ограничением конституционных прав граждан // Молодой ученый. 2021. № 46 (388). С. 131–133.
3. Рамазанова Э. Т., Гасанов Г. А. Конституционное ограничение прав и свобод человека // Юридический вестник Дагестанского государственного университета. 2020. № 2. С. 66–69.
4. Несмеянова С. Э., Колобаева Н. Е. Конституционное ограничение основных прав и свобод человека // Российское право: образование, практика, наука. 2018. № 3 (105). С. 9–16.
5. Подмарев А. А. Ограничение прав и свобод человека и гражданина в условиях военного положения в Российской Федерации // Известия Саратовского университета. Новая серия. Сер.: Экономика. Управление. Право. 2018. Т. 18, вып. 1. С. 96–100.
6. Руденок К. В. Ограничения прав и свобод граждан в условиях режима контртеррористической операции // Юридическая техника. 2018. № 12. С. 750–752.
7. Доля Е. А. Формирование доказательств на основе результатов оперативно-розыскной деятельности. М.: Проспект, 2009.
8. Уголовно-процессуальный кодекс Российской Федерации от 18 декабря 2001 г. № 174-ФЗ // Собрание законодательства РФ. 2001. № 52 (ч. I). Ст. 4921.
9. Федеральный закон от 12 августа 1995 г. № 144-ФЗ «Об оперативно-розыскной деятельности» // Собрание законодательства РФ. 1995. № 33. Ст. 3349.

УДК 34

С. М. Макарушина

студент кафедры публичного права

С. Ю. Андрейцо – кандидат юридических наук, доцент – научный руководитель**УГОЛОВНО-ПРАВОВАЯ ОХРАНА ПРАВ РЕБЕНКА В СФЕРЕ СЕМЕЙНЫХ ОТНОШЕНИЙ**

Тема защиты прав ребенка имеет многовековую историю. Вопросы реализации и защиты законных интересов и прав ребенка являются одними из самых сложных и трудноразрешимых в юридической практике. В связи с этим приведу цитату советского ученого Е. Веккера: «Детское право не есть право детей в собственном смысле слова; его можно скорее назвать законодательством о детях... Детское право является частью государственной политики, объединенной общей целью и мыслью и охватывающей все, касающееся ребенка. Это политика, называемая у нас „охраной детства“, включает „совокупность всех законодательных постановлений и практических мероприятий, направленных на создание и обеспечение детям нормальных условий развития“» [1].

В советской России 20–30-х гг. рождалась идея создания Детского кодекса. Она актуальна и по сей день, так как количество федеральных и региональных правовых актов, касающихся несовершеннолетних, весьма значительно и требует особой единой кодификации и консолидации. Однако сейчас подобные правовые акты «разбросаны» по отраслям [2].

Тема исследования звучит следующим образом: «Уголовно-правовая охрана прав ребенка в сфере семейных отношений». Очевидно, в ней переплетаются положения, связанные как с семейным, так и с уголовным правом. Однако все они сконцентрированы вокруг правовой охраны ребенка. Кроме того, я хотела бы осветить пробелы и недоработки в современном уголовном и семейном законодательстве, касающиеся этих прав.

Очевидно, что всякую разумную власть во все времена должны волновать проблемы подрастающего поколения. Речь идет как о воспроизводстве населения, воспитании и образовании детей, так и об их здоровье, безопасности, благосостоянии. Ведь это касается не только фундаментальных моральных аспектов (все лучшее детям), но и определения будущего человеческого потенциала государства: будущей рабочей силы, дальнейших вкладов в процветание экономики, научного потенциала и т. д.

К сожалению, государства чаще всего обращают внимание на детей и молодежь в том случае, если видят в них угрозу для собственного развития [3]. Это может быть рост преступности несовершеннолетних, протестные движения молодежи или в целом девиантное поведение значительной части подрастающего поколения. В этой связи мы отмечаем развитие в сфере урегулирования мер и способов наказания несовершеннолетних за преступления (ст. 87–96 гл. 14 «Особенности уголовной ответственности и наказания несовершеннолетних» разд. V «Уголовная ответственность несовершеннолетних» УК РФ). Упор сделан на смягчение уголовным законодательством наказания детей, на создание особого вида процедуры и ее упрощение. Необходимо же внести положения, направленные на ужесточение наказания для взрослых в случае совершения преступлений в отношении детей и создание иной процедуры для таких случаев ради укрепления особого привилегированного положения подрастающего поколения. Это нужно сделать для особого надзора за охраной прав беззащитной категории граждан – детей.

Обращаясь к современности, уместно будет напомнить установку президента РФ В. В. Путина, которую он сделал в Послании-2016, говоря о государственной политике в целом: «Смысл всей нашей политики – это сбережение людей, умножение человеческого капитала как главного богатства России. Поэтому наши усилия направлены на поддержку традиционных ценностей и семьи, на демографические программы, улучшение экологии, здоровья людей, развитие образования и культуры».

Труднее всего для государства охранять права ребенка в семье. Ведь каждая семья имеет закрытый, приватный характер, обладает правом на неприкосновенность частной жизни, личную и семейную тайну (ст. 23 Конституции РФ). Члены семьи прячут от посторонних глаз личную жизнь.

Таким образом, достаточно сложно проследить порядок в семье, выявить злоупотребление родителями и иными членами семьи своими полномочиями в отношении ребенка.

По данным отечественных социологов, современная российская семья – самая агрессивная в истории России. К сожалению, многие родители педагогически неграмотны, вследствие чего ими применяются недопустимые методы воспитания, отрицательно сказывающиеся на формировании личности ребенка (побои, унижение, оскорбление, безмерная критика, порой доводящая детей до самоубийств, и т. п.). Судебная и следственная практика имеет много примеров использования родителями «педагогических приемов», которые можно квалифицировать как насилие [4].

Статистика настораживает. Только за первое полугодие 2021 г. в Санкт-Петербурге возбудили почти 60 уголовных дел по факту семейного насилия над детьми. Для сравнения за 2020 г. таких дел было 67. «Об этом нужно обязательно говорить, и чем больше взрослые люди узнают о фактах и о той ответственности, которую должны нести, тем больше вероятность, что дети наши не окажутся в тяжелых ситуациях», – сказала уполномоченный по правам ребенка в Петербурге Анна Митянина [5].

В семейном законодательстве достаточно лаконично описываются права родителя в воспитании ребенка. Имеющиеся здесь положения прекрасно гармонируют с тезисами конституционного законодательства: «1. Достоинство личности охраняется государством. Ничто не может быть основанием для его умаления. 2. Никто не должен подвергаться пыткам, насилию, другому жестокому или унижающему человеческое достоинство обращению или наказанию. Никто не может быть без добровольного согласия подвергнут медицинским, научным или иным опытам» (ст. 21 Конституции РФ). В настоящем СК РФ относительно четко ограничены права родителей в пользу сохранения в полном объеме прав ребенка. Однако, обращаясь к ст. 65 гл. 1 СК РФ, отмечу отсутствие прямого упоминания о запрете насилия в отношении ребенка. Упомянуты лишь унижающее достоинство обращение, оскорбление и эксплуатация детей. В этом отношении будет уместно в Семейном кодексе прямо сослаться на уголовное и уголовно-процессуальное законодательство, которое установит жесткое регулирование преступлений в отношении детей.

Кроме того, я готова предложить внести положение об урегулировании конфликтов между младшими и старшими детьми в семье соответствующими правовыми нормами, установить надлежащее наказание за насилие, эксплуатацию в данной ситуации гл. 11 СК РФ «Права несовершеннолетних детей». Особенно важно осветить вопрос насилия старших детей, часто совершеннолетних, над младшими в пределах одной семьи, ведь дети психологически склонны к соперничеству и ревностному отношению ко вниманию родителей. Порой складываются угрожающие обстоятельства, которые в настоящий момент не урегулированы юридически. В семейном кодексе, помимо родителей, упомянуты бабушки, бабушки ребенка как ближайшие родственники, но братья и сестры обладают близкой степенью родства по боковой линии и часто находятся в самом тесном контакте друг с другом, в основном проживают вместе, в том числе в пределах общей комнаты.

В современных реалиях крайне часто поднимается вопрос об отсутствии достойного регулирования домашнего насилия на законодательном уровне, в том числе о его декриминализации. 7 февраля 2017 г. президент РФ Владимир Путин подписал Федеральный закон о переводе домашних побоев, совершенных впервые, из уголовных преступлений в административные правонарушения. Согласно документу, второй и последующие случаи домашнего насилия остаются уголовными преступлениями. Закон исключает из числа уголовно наказуемых преступлений побои в отношении близких лиц. Но только если эти побои совершены впервые. Ранее побои вне семьи, совершенные впервые, квалифицировались как административное правонарушение, а в семье – как уголовное. В основном числе случаев подразумевается домашнее насилие по отношению к женщине. Насилие членов семьи по отношению к ребенку упоминается значительно реже. Действующему уголовному и уголовно-процессуальному законодательству не хватает положения о детском насилии в семейных отношениях.

Моей основной идеей является консолидация уголовного и семейного законодательства в отношении прав ребенка и совершенствование этого законодательства по предложенному пути. На данный момент крайне необходимо на государственном уровне жестко закрепить границы родительских полномочий и полномочий иных ближайших родственников в сфере воспитания ребенка и

посягательства на его личное пространство, на него самого в физическом аспекте; закрепить конкретные вид и меру наказания за преступления, совершенные против ребенка в пределах одной семьи.

Библиографический список

1. *Веккер Е.* Дети и советское право (изложение детского права УССР). Харьков: Труд, 1925. 111 с. URL: <https://www.prlib.ru/item/718936> (дата обращения: 29.03.2023).
2. *Борисова Н. Е.* Ребенок как правовая ценность // Правовые ценности в свете новых парадигм развития современной цивилизации: сб. науч. тр. / под общ. ред. Д. А. Пашенцева, М. В. Залоило. М.: Ин-т законодательства и сравнит. правоведения при Правительстве Российской Федерации: ИНФРА-М, 2020. С. 389–395. URL: <https://www.mgru.ru/> (дата обращения: 30.03.2023).
3. *Борисова Н. Е.* Современные тенденции правового регулирования семейных отношений // Вестник Московского городского педагогического университета. Серия «Юридические науки». 2017. № 3 (27). С. 77–84. URL: <https://www.mgru.ru/> (дата обращения: 30.03.2023).
4. *Кумановская А. Л.* Права и обязанности родителей по воспитанию детей в семейном праве Российской Федерации: автореф. дисс. ... канд. юрид. наук. М., 2005. URL: <https://www.dissercat.com/content/prava-i-obyazannosti-roditelei-po-vozpitanuyu-detei-v-semeinom-prave-rossiiskoi-federatsii/read> (дата обращения: 01.04.2023).
5. Телеканал Санкт-Петербург: офиц. сайт. URL: <https://tvspb.ru/> (дата обращения: 01.04.2023).

УДК 343

П. А. Николаева

студент кафедры международного предпринимательства

П. М. Алексеева – кандидат педагогических наук – научный руководитель**ПРОТИВОДЕЙСТВИЕ ТАМОЖЕННОЙ ПРЕСТУПНОСТИ
СРЕДСТВАМИ ОПЕРАТИВНО-РОЗЫСКНОЙ ДЕЯТЕЛЬНОСТИ**

Защита экономической безопасности Российской Федерации (далее – РФ) и всех ее составляющих – важная задача функционирования таможенных органов. В настоящее время лица, совершающие или желающие совершить такие преступления, разрабатывают все новые и новые способы обхода уголовных норм, прописанных в законодательстве РФ, поэтому необходимую часть во всем механизме составляют оперативно-розыскные мероприятия, которые относятся к деятельности таможенных органов.

Раньше оперативно-розыскная деятельность (далее – ОРД) состояла из ряда различных терминов, таких как «уголовный сыск», «негласное расследование», «оперативная работа» и «розыскная работа» [1]. Понятие ОРД, которое функционирует в наше время, появилось после принятия Основ уголовного судопроизводства СССР в 1958 г. и издания УПК РСФСР, где впервые указывалось на необходимость ведения ОРД для выявления преступлений и лиц, их совершивших. Одним из первых терминов ОРД был предложенный в 1966 г. основоположником научных школ в области сыска А. Г. Леккерем: «ОРД есть основанная на законах и подзаконных актах система разведывательных мероприятий, осуществляемых преимущественно негласными средствами и методами в целях предотвращения и раскрытия преступлений и розыска скрывшихся преступников» [2].

Согласно Таможенному кодексу Евразийского экономического союза и Федеральному закону № 144 «Об оперативно-розыскной деятельности в Российской Федерации» таможенные органы могут осуществлять ОРД по выявлению лиц, которые готовятся совершить, совершают или уже совершили противоправное действие или бездействие, обладающее всеми признаками, чтобы квалифицироваться как преступление [3].

Однако не все органы таможенных служб вправе заниматься ОРД. Чтобы определить уполномоченные органы, был разработан специальный Перечень оперативных подразделений таможенных органов Российской Федерации, правомочных осуществлять оперативно-розыскную деятельность, и их полномочия по осуществлению оперативно-розыскной деятельности, регулируемый Приказом Федеральной таможенной службы от 17 апреля 2012 г. № 715. В нем содержится 15 пунктов. Туда входят, например, Главное управление по борьбе с контрабандой, подразделения по противодействию коррупции, оперативно-поисковые подразделения, оперативно-розыскные подразделения оперативных таможен, таможен и таможенных постов и др. [4]

ОРД – вид деятельности (в частности, оперативно-розыскные мероприятия (далее – ОРМ)), который осуществляется в двух формах: гласной (т. е. сам факт проведения ОРМ не будет скрыт) и негласной (в этом же случае факт уже будет скрываться) – в специально указанном законе об оперативной деятельности. Поскольку проведение ОРМ в рамках ОРД может проводиться негласным способом, важно отметить, что деятельность таможенных органов в оперативных подразделениях основывается на положениях Конституции РФ со ссылкой на принципы законности, уважения и соблюдения прав и свобод человека и гражданина, а также на принципы конспирации, сочетания гласных и негласных методов и средств. Следовательно, ОРМ не могут использоваться в целях, не отнесенных к задачам ОРД.

Исходя из целей ОРД по защите жизни, здоровья, прав и свобод человека и гражданина, защите собственности, обеспечения безопасности общества и государства от преступных посягательств, определяются и задачи ОРД [5]:

- 1) выявление, превенция и раскрытие преступлений, выявление и установление лиц, их подготавливающих, совершающих или совершивших;
- 2) осуществление розыска без вести пропавших и лиц, скрывающихся от органов дознания, следствия и суда, уклоняющихся от уголовного наказания;

3) добывание информации о событиях или деяниях, создающих угрозу государственной, военной, экономической, информационной или экологической безопасности РФ;

4) установление имущества, подлежащего конфискации или необходимого для обеспечения исполнения приговора в части гражданского иска, взыскания штрафа.

ОРД включает ряд элементов, которые обеспечивают достижение ее цели и задач. Среди таких элементов важнейшим являются ОРМ. Проведение ОРМ предусмотрено ст. 6 ФЗ «Об оперативно-розыскной деятельности», а основания и условия их проведения – ст. 7 и ст. 8 ФЗ «Об оперативно-розыскной деятельности». Исходя из этого можно сформулировать определение: ОРМ – предусмотренное федеральным законом действие, характеризующееся организационно-тактическим сочетанием методов и приемов, осуществляемых субъектами ОРД, т. е. оперативными подразделениями и должностными лицами, имеющими полномочия на проведение ОРД с использованием сил и средств в соответствии с замыслом, обеспечивающим решение частных задач ОРД.

В Федеральном законе «Об оперативно-розыскной деятельности» определено 15 ОРМ, которые могут осуществляться в ходе проведения ОРД:

- 1) опрос;
- 2) наведение справок;
- 3) сбор образцов для сравнительного исследования;
- 4) проверочная закупка;
- 5) исследование предметов и документов;
- 6) наблюдение;
- 7) отождествление личности;
- 8) обследование помещений, зданий, сооружений, участков местности и транспортных средств;
- 9) контроль почтовых отправлений, телеграфных и иных сообщений;
- 10) прослушивание телефонных разговоров;
- 11) снятие информации с технических каналов связи;
- 12) оперативное внедрение;
- 13) контролируемая поставка;
- 14) оперативный эксперимент;
- 15) получение компьютерной информации.

При проведении ОРМ могут изыматься любые материалы, включая орудия и предметы совершения преступления. Сам факт изъятия может являться как частью проведения ОРМ, так и их результатом, который впоследствии будет использован по делу о преступлении. В ходе проведения используются технические средства, в основном – информационные системы, видеозапись и аудиозапись, фотосъемка.

Чаще всего в таможенных органах из существующих ОРМ применяются исследование предметов и документов, наблюдение, обследование транспортных средств, контролируемая поставка.

Но не всегда получается достичь эффективности в раскрытии преступлений при помощи только одного ОРМ, поэтому таможенные органы вправе проводить комплекс мероприятий, который называют оперативно-тактической комбинацией [6]. Это совокупность связанных между собой следственных и оперативно-розыскных мероприятий, производимых в процессе расследования по одному плану, обусловленных одной целью, под общим руководством уполномоченного лица для решения определенной следственной задачи, когда другими средствами такую задачу не решить.

Советский ученый-криминалист А. В. Дулов впервые в 1972 г. ввел в научный оборот подобное явление, под названием тактических операций [7]. Он понимал под ними группу следственных, оперативно-розыскных, ревизионных действий для решения одной общей задачи. Современное же определение «оперативно-тактической комбинации» дал отечественный криминалист Р. С. Белкин.

Примером, относящимся к таможенным органам, можно назвать тактическую операцию по изобличению незаконного выпуска товаров, заключающуюся в определении незаконно выпущившего товар на территорию РФ таможенного сотрудника, с условием того, что товар подлежал декларированию, которого сотрудник не осуществил [8].

Оперативно-розыскными подразделениями может проводиться оперативно-розыскная профилактика, заключающаяся в проведении специальных действий в отношении лиц, от которых с большей

вероятностью можно ожидать совершения преступлений. Полученные в ходе ее проведения результаты и данные собираются в картотеках и информационных системах, которые в дальнейшем помогают проводить оперативно-профилактические воздействия на этих лиц.

Успех в предупреждении преступлений зависит от комплексного применения методов, средств ОРД и сопутствующих полномочиям мер уголовно-процессуального, уголовно-правового и административного характера [9]. Предупреждение и выявление преступлений, а также лиц, их совершающих, должны осуществляться в комплексе элементов ОРД, включая ОРМ, для решения самых главных задач по раскрытию преступлений. Такая ситуация способствует появлению недостатков в осведомленности о субъектах и фактах преступной деятельности.

Некоторые ОРМ производятся таможенными органами как самостоятельно, так и во взаимодействии. При проведении контролируемой поставки, заключающейся в установлении контроля за перемещением (перевозкой, пересылкой) предметов и веществ, изъятых из гражданского оборота либо являющихся объектами или орудиями преступных посягательств, таможенные органы взаимодействуют с МВД России или ФСБ России для проверки имеющейся оперативной информации о том, что гражданин занимается поставкой или торговлей наркотическими средствами.

ОРД применяется в таком подразделении ФТС, как Служба противодействия контрабанде наркотиков Главного управления по борьбе с контрабандой (ГУБК). Рассмотренная статистика по 2020–2022 годам приведена в таблице.

Статистика возбужденных дел, относящихся к компетенции оперативных подразделений [10]

Количество дел	2020 г.	2021 г.	2022 г. (9 месяцев)
Количество уголовных дел на основании оперативных материалов	1163	1149	1473
Количество дел по ст. 226.1 УК РФ	504	445	570
Количество дел по ст. 194 УК РФ	165	194	266
Количество дел по ст. 193.1 УК РФ	116	69	122
Количество ОРМ и международных операций «контролируемая поставка»	101	170	155, в том числе 3 международных «контролируемые поставки» (124 из которых завершены)

Несмотря на колебания количества дел в 2020 и 2021 гг. – они то уменьшались, то увеличивались, в 2022 г. было возбуждено большее количество дел по всем перечисленным статьям. Это можно связать с нынешней экономической ситуацией, в некоторой степени в возросшим параллельным импортом в условиях санкций. Однако снизилось проведение ОРМ и контролируемых поставок. С 1 января по 30 сентября 2022 г. в ходе таможенного контроля лиц, транспортных средств и грузов, следующих через государственную границу РФ, была снижена ОРД на 15 мероприятий в сравнении с 2021 г. В ходе 124 завершенных мероприятий из незаконного международного оборота было изъято 403,12 кг наркотических средств, психотропных веществ, их прекурсоров и сильнодействующих веществ. Подразделениями ФТС России по выявленным фактам правонарушений в сфере международного оборота контролируемых веществ возбуждено 100 дел об административных правонарушениях, задержано 16 036,9 кг контролируемых веществ.

Таким образом, ОРД является важной частью работы таможенных органов, поскольку с помощью ее средств, методов и форм может осуществляться обеспечение национальной и экономической безопасности РФ. В таможенных органах наиболее применимыми можно назвать такие формы ОРМ, как проверочная закупка, исследование предметов и документов, наблюдение, обследование транспортных средств, контролируемая поставка. Некая проблематика существует по вопросу превенции преступлений: для обеспечения полного и эффективного функционирования системы ОРД необходима

взаимосвязь всех ее элементов, а также субъектов при проведении мероприятий. Работники оперативных подразделений в таможенной сфере должны осуществлять свою деятельность только в соответствии с установленным законом порядком, в целях и для решения задач, прописанных там же. Должны быть задействованы все необходимые методы и формы ОРД при проведении тактических операций, поскольку преступная деятельность не останавливается на месте и постоянно пытается найти пути обхода закона. В приведенной статистике количество возбужденных уголовных дел по оперативным материалам выросло на 310 (с 1163 до 1473), а в отношении самой распространенной статьи УК РФ – контрабанда различных видов веществ и др. (ст. 226.1) – на 66 дел (с 504 до 570). Поэтому необходимо совершенствовать профильную подготовку и переподготовку сотрудников таможенных подразделений, а также улучшать ведение статистики и баз данных уже совершенных преступлений, а также лиц, их совершивших и отрицательно себя зарекомендовавших в глазах закона.

Библиографический список

1. Бушина Я. В. Оперативно-розыскная деятельность таможенных органов Российской Федерации // Синергия наук. 2020. № 54. С. 187–197.
2. Козловский А. Ю. Оперативно-розыскная деятельность таможенных органов Российской Федерации: теоретические, правовые и организационные аспекты: монография. М.: Изд-во Рос. тамож. акад., 2015.
3. Таможенный кодекс Евразийского экономического союза (ред. от 29.05.2019) // КонсультантПлюс. URL: http://www.consultant.ru/document/cons_doc_LAW_215315/ (дата обращения: 03.04.2023).
4. Приказ Федеральной таможенной службы от 17 апреля 2012 № 715 «Об утверждении перечня оперативных подразделений таможенных органов Российской Федерации, правомочных осуществлять оперативно-розыскную деятельность, и их полномочия по осуществлению оперативно-розыскной деятельности // КонсультантПлюс. URL: http://www.consultant.ru/document/cons_doc_LAW_129503/ (дата обращения: 03.04.2023).
5. Федеральный закон от 12.08.1995 № 144-ФЗ «Об оперативно-розыскной деятельности» // КонсультантПлюс. URL: http://www.consultant.ru/document/cons_doc_LAW_7519/ (дата обращения: 03.04.2023).
6. Гордеева Т. В. Оперативно-розыскная деятельность таможенных органов // Наука XXI века: актуальные направления развития. 2021. № 1–2. С. 257–260.
7. Лакомская М. Ю. Тактические операции и их прикладное назначение в расследовании преступлений // Вестник Краснодарского ун-та МВД России. 2018. № 2. С. 39–43.
8. Завьялов В. А. Классификация тактических операций // Юридическая наука. 2020. № 1. С. 96–101.
9. Варданян А. В., Плясов К. А. Оперативно-розыскное обеспечение предупреждения, раскрытия и расследования преступлений в сфере внешнеэкономической деятельности // Юристь – Правоведь. 2022. № 1 (100). С. 94–99.
10. Результаты правоохранительной деятельности подразделений Федеральной таможенной службы // Федеральная таможенная служба России: офиц. сайт. URL: <https://customs.gov.ru/folder/1> (дата обращения: 30.10.2022).

УДК 342.7

Н. В. Сустук

обучающаяся Центра СПО ИФ ГУАП

Е. В. Леошкевич – старший преподаватель – научный руководитель**ПРЕЗУМПЦИЯ НЕВИНОВНОСТИ: ПРАВОВОЕ РЕГУЛИРОВАНИЕ И РЕАЛИЗАЦИЯ**

Презумпция – это предположение, принимаемое за истину, пока не будет доказано обратное. Согласно ст. 49 Конституции Российской Федерации [1] обвиняемый считается невиновным, пока его виновность в совершении преступления не будет доказана в порядке, предусмотренном уголовно-процессуальным законодательством, и установлена вступившим в законную силу приговором суда.

Формулировка презумпции невиновности берет начало в известной еще римскому праву «презумпции добросовестности» (*praesumptio boni viri*), которая применялась при разбирательстве имущественных споров. В дальнейшем презумпция добросовестности в уголовно-процессуальном значении трансформировалась в презумпцию невиновности.

Как общественно-политическая идея презумпция невиновности зародилась незадолго до Великой французской революции XVIII в. и пришла в уголовный процесс из политики. В изначальном виде презумпция невиновности формулировалась в виде требования, закрепленного 26 августа 1769 г. во Франции в 9-й статье Декларации прав человека и гражданина: «Так как каждый человек предполагается невиновным, пока его не объявят (по суду) виновным, то в случае необходимости его ареста всякая строгость, которая не является необходимой для обеспечения (за судом) его личности, должна быть строго караема законом» [2].

В 1977 г. была принята новая Конституция СССР, в ст. 160 которой появилась норма, закрепляющая отдельные положения презумпции невиновности: «Никто не может быть признан виновным в совершении преступления, а также подвергнут уголовному наказанию иначе как по приговору суда и в соответствии с законом». В России указанная формулировка сохранила свою силу вплоть до введения в действие ныне действующего уголовно-процессуального законодательства, т. е. до 1 июля 2002 г.

На первый взгляд кажется, что принцип презумпции невиновности прост и понятен, однако на практике возникает множество проблем в ее реализации.

Рассмотрим такое понятие, как обвинительный уклон в уголовном процессе. В самом общем виде обвинительный уклон заключается в игнорировании следователями, прокурорами и судьями доказательств, свидетельствующих в пользу обвиняемого, в нежелании проверять и учитывать доводы защиты, что полностью противоречит принципу презумпции невиновности. Обвинительный уклон приводит к следственным и судебным ошибкам по уголовным делам, что искажает истинную суть правосудия и является абсолютно противоположным изначальным принципам уголовного судопроизводства.

Для понимания сущности обвинительного уклона необходимо рассмотреть причины возникновения данного феномена. Одни из факторов, порождающих обвинительный уклон, – внутреннее убеждение, нормы морали, этики, традиции и т. п. в обществе. Все это играет немаловажную роль в вынесении судебного решения, ведь человек, который обвиняется в том или ином преступлении, существует в том же обществе, которое уже заранее выносит свой негативный вердикт.

Свою роль играют влияние СМИ и подогрев интереса к делу, общественные недовольства, давление на судью. Велико значение личного опыта. Судья может выносить решения, не задумываясь, что приводит к профессиональной деформации. В последующем, при должном изучении деталей, обстоятельств и причин, разбирательство могло бы быть более справедливым и объективным,

Из немногих перечисленных факторов, на наш взгляд, важнейшим является воздействие на судью выходящих органов и должностных лиц. В п. 2 ст. 8.1 УПК РФ говорится о том, что судьи рассматривают и разрешают уголовные дела в условиях, исключающих постороннее воздействие на них. Вмешательство государственных органов, органов местного самоуправления, иных органов, организаций, должностных лиц или граждан в деятельность судей по осуществлению правосудия запрещается и влечет за собой установленную законом ответственность. Принимая во внимание все перечисленные факторы, судья должен абстрагироваться от всего и вынести взвешенное решение, не беспокоясь о последствиях.

Ряд ученых полагают, что судья, вынося оправдательный приговор по делу, ставит под сомнение все досудебное производство, которое было до него, а именно работу следователя, дознавателя, прокурора [3]. Кроме того, оправданный имеет право на реабилитацию, которое выражается в компенсации морального вреда и возмещении материального ущерба. А с учетом того что многие подсудимые содержатся долгое время под стражей, они явно будут изъявлять свое желание о том, чтобы воспользоваться правом на реабилитацию. Кому из судей нужна подобная характеристика его деятельности? Следует согласиться с данной позицией и, возможно, выделить проблему незащищенности судей и отсутствия более строго наказания для государственных органов, органов местного самоуправления, иных органов, организаций, должностных лиц или граждан, которые воздействуют на судей.

Законодательство нуждается в изменениях, а именно в ст. 5 УПК РФ необходимо включить понятие «обвинительный уклон», т. е. действия суда, выражающиеся:

- 1) в необоснованном отказе в удовлетворении либо в необоснованном удовлетворении ходатайств по уголовному делу, нарушающих принцип состязательности сторон;
- 2) самостоятельном допросе судьеи участников процесса;
- 3) копировании материалов предварительного расследования в приговоре;
- 4) нарушениях формы собирания, проверки и оценки доказательств.

Следующее предложение, направленное на устранение обвинительного уклона, – закрепление в законе присутствия членов квалификационной коллегии судей либо правозащитников в судебном заседании, но только в том случае, если поступила соответствующая информация о возможном проявлении судьеи обвинительного уклона. Следует внести соответствующую норму в ФЗ «О статусе судей в РФ», предусматривающую дисциплинарную ответственность судей за обвинительный уклон при рассмотрении уголовного дела. Кроме того, для того чтобы исключить односторонний подход судьи в судебном разбирательстве уголовного дела, необходимо каждое отклоненное или удовлетворенное ходатайство мотивировать независимо от того, кем оно заявлено – стороной защиты или обвинения.

Библиографический список

1. Конституция Российской Федерации (принята всенародным голосованием 12.12.1993 с изменениями, одобренными в ходе общероссийского голосования 01.07.2020) // URL: <https://www.consultant.ru/cons/cgi/online.cgi?req=doc&ts=iV7EkfTKeHE1MQ2j1&cacheid=29A44365D16D7E34709EC72891D2494C&mode=splus&rnd=dOc11g&base=LAW&n=2875&dst=1000000001#iVMSkftC2aoAh s7R1> (дата обращения: 17.02.2023).
2. Газетдинов Н. И. Реализация принципа презумпции невиновности в уголовном судопроизводстве России // Вестн. Моск. ун-та. 2018. № 5. С. 125–128.
3. Медведева С. В., Ментюкова М. А., Попов А. М. Обвинительный уклон в уголовном процессе: проблемы правоприменения // Вестник Московского университета МВД России. 2018. № 3. С. 137–141.

УДК 342.9

Н. Е. Терентьева

обучающаяся Центра СПО ИФ ГУАП

Е. В. Леошкевич – старший преподаватель – научный руководитель

**АДМИНИСТРАТИВНАЯ ОТВЕТСТВЕННОСТЬ ЗА НЕЗАКОННУЮ ОРГАНИЗАЦИЮ
И ПРОВЕДЕНИЕ АЗАРТНЫХ ИГР**

Согласно ст. 47 Федерального закона от 29 декабря 2006 г. № 244-ФЗ «О государственном регулировании деятельности по организации и проведению азартных игр и о внесении изменений в некоторые законодательные акты Российской Федерации» азартная игра – основанное на риске соглашение о выигрыше, заключенное двумя или несколькими участниками такого соглашения между собой либо с организатором азартной игры по правилам, установленным организатором азартной игры [1].

Игровые заведения незаконно извлекали доход от своей деятельности различными способами. Некоторые из них действовали как на территории РФ под видом продажи лотерей, развлекательно-стимулирующих мероприятий и оказывающих услуги по проведению азартных игр клубов со строго ограниченным доступом, так и через Интернет и сайты, зарегистрированные за рубежом. При этом игровые заведения действовали вне игровой зоны, а также без полученной лицензии на осуществление данного вида деятельности [2].

Незаконные организация и проведение азартных игр (ч. 1 ст. 14.1.1 КоАП РФ) [3] наказываются:

- наложением административного штрафа на юридических лиц в размере от восьмисот тысяч до одного миллиона пятисот тысяч рублей с конфискацией игрового оборудования.

Предоставление помещений для незаконных организации и (или) проведения азартных игр:

- наложением административного штрафа на юридических лиц в размере от восьмисот тысяч до одного миллиона пятисот тысяч рублей.

Повторное совершение административного правонарушения, предусмотренного ч. 1.1 ст. 14.1.1 КоАП РФ:

- наложением административного штрафа на юридических лиц в размере от одного миллиона до двух миллионов рублей.

Осуществление деятельности по организации и проведению азартных игр в игровой зоне с нарушением условий, предусмотренных разрешением на осуществление деятельности по организации и проведению азартных игр в игровой зоне, либо осуществление деятельности по организации и проведению азартных игр в букмекерских конторах и тотализаторах с нарушением условий, предусмотренных лицензией:

- наложением административного штрафа на юридических лиц в размере от трехсот тысяч до пятисот тысяч рублей.

Нахождение лиц, не достигших возраста восемнадцати лет, в игорном заведении либо привлечение организатором азартной игры таких лиц к работе в игорном заведении:

- наложением административного штрафа на должностных лиц в размере от тридцати тысяч до пятидесяти тысяч рублей; на юридических лиц – от трехсот тысяч до пятисот тысяч рублей.

Рассматривая состав данного правонарушения, следует раскрыть субъект, объект, субъективную и объективную стороны.

Объект – установленный порядок проведения данных игр. К объективной стороне относится проведение подпольных игр вне закреплённой зоны либо глобальной сети. Такой деятельностью являются подготовка мест, создание и закупка необходимого инвентаря, наем персонала, приглашение и отбор желающих, а также другая активность, обеспечивающая содержание и функционирование теневых казино.

Субъектом будут являться юридические и должностные лица, так как на сегодняшний день в российском законодательстве не предусмотрено норм, устанавливающих ответственность за неправомерное участие в азартных играх физических лиц. Субъективная сторона характеризуется прямым умыслом. Субъект сознает, что осуществляет незаконную организацию и(или) проведение азартных

игр и желает совершить эти действия. Поскольку такое лицо, как правило, действует из корыстных побуждений, можно сделать вывод, что целью подобных правонарушений является минимизация издержек с одновременным извлечением максимально возможной прибыли [4].

Изучая административную ответственность за незаконную организацию и проведение азартных игр, можно выделить несколько проблем данного правонарушения.

Представляется целесообразным пересмотреть административные штрафы, предусмотренные ст. 14.1.1 КоАП РФ в сторону увеличения. Согласно статистическим данным, средний размер штрафов составляет 22 449 руб., что является небольшой суммой для пробуждения желания у граждан не совершать правонарушения в сфере игровой деятельности.

Также следует разобраться в субъективной части правонарушения. Согласно ст. 14.1.1 КоАП РФ физические лица остаются безнаказанными. Я бы хотела привести пример, доказывающий необходимость внесения поправок в кодекс. Физическое лицо предоставило помещение в аренду на основе устного договора. Арендаторы без согласия лица организовали в помещении игровой бизнес. В этом случае на физическое лицо, предоставившее помещение, будет наложена уголовная ответственность, если же внести изменения в некоторые пункты ст. 14.1.1, то наказание смягчится, что с точки зрения гуманности в данном случае будет верно.

Существенной проблемой представляется отсутствие единообразия по вопросам применения законодательства о лицензировании, азартных игр, лотерейной деятельности. Статья 20 Федерального закона от 4 мая 2011 г. № 99-ФЗ «О лицензировании отдельных видов деятельности» [5] предусматривает возможность приостановления действия лицензии при условии применения в качестве альтернативных мер:

- 1) привлечения лицензиата к административной ответственности за неисполнение в установленный срок предписания об устранении грубого нарушения лицензионных требований, выданного лицензирующим органом в порядке, установленном законодательством Российской Федерации;
- 2) назначения лицензиату административного наказания в виде административного приостановления деятельности за грубое нарушение лицензионных требований в порядке, установленном законодательством Российской Федерации.

Обозначить правонарушение, связанное с игровой деятельностью, достаточно трудно, так как согласно ч. 11 ст. 19 Федерального закона № 99-ФЗ для квалификации деяния в качестве грубого нарушения лицензионных требований необходимо наступление одного из следующих последствий:

- 1) возникновение угрозы причинения вреда жизни, здоровью граждан, вреда животным, растениям, окружающей среде, объектам культурного наследия (памятникам истории и культуры) народов Российской Федерации, а также угрозы чрезвычайных ситуаций техногенного характера;
- 2) человеческие жертвы или причинение тяжкого вреда здоровью граждан, причинение средней тяжести вреда здоровью двух и более граждан, причинение вреда животным, растениям, окружающей среде, объектам культурного наследия (памятникам истории и культуры) народов Российской Федерации, возникновение чрезвычайных ситуаций техногенного характера, нанесение ущерба правам, законным интересам граждан, обороне страны и безопасности государства.

Квалифицировать правонарушение за незаконную организацию азартных игр проблематично, так как чаще всего действия лицензиатов не соответствуют ни одному из пунктов.

Из постановления Октябрьского районного суда г. Новороссийска Краснодарского края от 01.04.2022 г. № 5-898/2022 следует, что за осуществление деятельности по организации и проведению азартных игр в букмекерских конторах и тотализаторах с грубым нарушением условий наступила административная ответственность, предусмотренная ч. 4 ст. 14.1.1 КоАП РФ, назначено наказание в виде штрафа в размере 250 000 руб. Вид административного приостановления деятельности за грубое нарушение лицензирования даже не рассматривается при рассмотрении административного дела и принятия решения.

Проблема азартных игр заключается и в психологической зависимости. Лудомания (лат. *ludo* «играю», др.-греч. *μωρία* «страсть, безумие, влечение») – неконтролируемое человеком патологическое пристрастие к различным азартным играм (игровые автоматы, реальные и онлайн-казино и т. п.). П влечение к азартным играм больше тридцати лет назад (1978 г.) было включено в Международную классификацию болезней под кодом F63.0

Развитие лудомании часто начинается с попытки развеять скуку, справиться со стрессом. Дальше люди, склонные к развитию зависимости, попадают в гормональную ловушку. Адреналин, дофамин и другие гормоны, выбрасываемые в кровотоки во время игры и в момент выигрыша, дают настолько сильные ощущения, что игрок возвращается за ними еще и еще. Нейрогормоны вводят его в некое подобие транса, в котором он не отдает отчета в своих действиях. В связи с этим уместно привести высказывание президента России В. В. Путина, который, оценивая ситуацию с игорным бизнесом в стране, отметил: «Зависимость от азартных игр... может быть не меньшей, чем от алкоголя или наркотиков. Мы должны подумать о том, чтобы оградить наших граждан от того, что сейчас происходит в сфере игорного бизнеса» [6].

Деятельность по организации и проведению азартных игр имеет специфику, существенно отличающую ее от иных видов предпринимательской и лицензируемой деятельности, что требует особых мер государственного воздействия на общественные отношения, складывающиеся в сфере игорного бизнеса. На сегодняшний день эффективное противодействие незаконной деятельности по организации и проведению азартных игр посредством мер административного регулирования возможно лишь при условии совершенствования и конкретизации норм действующего законодательства, направленных на профилактику совершения административных проступков, гарантированность защиты прав лиц, привлекаемых к административной ответственности и на обеспечение неотвратимости наказания виновных лиц.

Библиографический список

1. Федеральный закон от 29.12.2006 № 244-ФЗ (ред. от 02.07.2021) «О государственном регулировании деятельности по организации и проведению азартных игр и о внесении изменений в некоторые законодательные акты Российской Федерации» // Собрание законодательства РФ. 2007. № 1, ч. 1. Ст. 7.
2. *Бородкина Т. Н. Самолаева Е. Ю.* Индустрия азартных игр: проблемы законного регулирования деятельности // Вестник экономической безопасности. 2021. № 2. С. 75–78.
3. Кодекс Российской Федерации об административных правонарушениях от 30.12.2001 № 195-ФЗ (ред. от 28.04.2023, с изм. от 17.05.2023). URL: <https://www.consultant.ru/cons/cgi/online.cgi?req=doc&cacheid=A610807F4EF856DBBFEDD8681669D559&mode=multiref&SORTTYPE=0&BASENODE=1-1&base=LAW&n=446203&dst=4838&rnd=dOc11g#VtIBkftaWgdUy8U71> (дата обращения: 24.02.2023).
4. *Бочаров С. Н., Казаков С. В.* Проблемные вопросы административной ответственности за незаконную организацию и проведение азартных игр // Вестник Московского университета МВД РФ. 2017. № 4. С. 171–175.
5. Федеральный закон от 04.05.2011 № 99-ФЗ (ред. от 29.12.2022) «О лицензировании отдельных видов деятельности» (с изм. и доп., вступ. в силу с 30.03.2023). URL: <https://www.consultant.ru/cons/cgi/online.cgi?req=doc&base=LAW&n=436662&dst=100001#QOFekfCRLr9wGK2> (дата обращения: 24.02.2023).
6. Сорок лет в атмосфере общей смелости. Листаем страницы «АиФ». URL: https://aif.ru/society/media/sorok_let_v_atmosfere_obshchey_smelosti_listаем_stranicy_aif (дата обращения: 16.03.2023).

УДК 343.2

И. Д. Терещенко

студент кафедры права ИФ ГУАП

Е. В. Леошкевич – старший преподаватель – научный руководитель**УГОЛОВНАЯ ОТВЕТСТВЕННОСТЬ НЕСОВЕРШЕННОЛЕТНИХ**

Порядок привлечения несовершеннолетнего субъекта преступления к ответственности весьма отличается от процедуры, применяемой к совершеннолетнему человеку. К несовершеннолетним законодатели предусмотрели более лояльные меры. Несовершеннолетний возраст официально является смягчающим обстоятельством. Данное положение закреплено в п. «б» ч. 1 ст. 61 Уголовного кодекса Российской Федерации [1].

При рассмотрении уголовного дела, фигурантом которого является несовершеннолетний, учитывается несколько факторов. Во-первых, подростки совершенно незрелы в своих мыслях, так как их мировоззрение находится на стадии формирования. В их мышление еще можно вносить коррективы, в отличие от взрослых людей, которые прекрасно осознают последствия своих деяний. Во-вторых, у подростков отсутствует жизненный опыт. Данный фактор уже является недоработкой родителей ребенка в отношении его воспитания. Это также учитывают при делопроизводстве. В-третьих, не стоит забывать про самый важный фактор – ведомость подростков. При привлечении несовершеннолетнего к уголовной ответственности данные факторы играют большую роль для всех органов власти, участвующих в процессе.

Если несовершеннолетнее лицо проходит процесс эмансипации, то это никак не влияет на уголовные процедуры в отношении него. Важно помнить, что если подросток в возрасте 16 лет был признан полностью дееспособным, то это не снимает с него статус несовершеннолетнего.

Согласно ст. 105 Уголовно-процессуального кодекса после задержания несовершеннолетнего подозреваемого, он должен быть отдан под присмотр. Согласно ст. 423 УПК РФ родители или опекуны подростка должны быть незамедлительно оповещены о его задержании. После поступления сведений о совершении преступления несовершеннолетним лицом, он должен пройти допрос. Если подозреваемый достиг возраста 14, но не достиг возраста 16 лет, то согласно ч. 3 ст. 425 Уголовно-процессуального кодекса Российской Федерации на допрос должен присутствовать педагог или психолог. Также кто-то из данных лиц должен присутствовать, если подозреваемому подростку исполнилось 16 лет, но при этом он имеет психические расстройства. Согласно ч. 4 этой статьи присутствие педагога или психолога обеспечивается самим следователем или дознавателем либо по ходатайству защитника или по собственной инициативе [2]. Как отмечала Я. В. Самулина, педагог или психолог для совершеннолетнего является фактором, который снижает психоэмоциональное напряжение подростка, так как для него важно присутствие на его стороне взрослого человека. Также он является тем, кто должен следить за тем, чтобы права несовершеннолетнего не ущемлялись [3].

Исходя из того, что допрос для подростка является стрессовой ситуацией, следователю или дознавателю необходимо тщательно подготовиться к этому процессу, учитывая все особенности ситуации. Нужно провести беседу с классным руководителем, родителями или опекунами, друзьями и одноклассниками.

Когда уголовный процесс ведется с участием несовершеннолетних лиц, это также способствует появлению своеобразных особенностей при проведении очной ставки. Например, она должна проводиться исключительно по существенным противоречиям. Не рекомендуется проводить неоднократные очные ставки между одними и теми же несовершеннолетними лицами. Как отмечает Л. Ю. Аксенова, в ходе очной ставки следователь может столкнуться с противодействием со стороны допрашиваемого, который резко изменил свои показания. Это может делаться для того, чтобы представить ложную информацию как правдивую. Несмотря на то, что перед представителем исполнительной власти находятся несовершеннолетние, он должен понимать то, что они, так же как и взрослые, способны искусно манипулировать и врать. В данной ситуации сотруднику правоохрани-

тельных органов необходимо не растеряться и вовремя прочувствовать психологическую уловку [4].

При проведении судебного процесса по делу фигурантом, которого является несовершеннолетний, необходимо, чтобы на заседании присутствовал законный представитель подростка. Если на заседании полагается присутствие педагога, то необходимо понять, какого именно педагога следует привлекать к процессу. Классный руководитель не всегда является авторитетом для ребенка и может не вызывать у него положительных эмоций. Поэтому как педагога полагается понимать также и преподавателей по дисциплинам, не касающихся школьной программы. Это может быть руководитель того или иного кружка либо спортивной секции, который вызывает чувство авторитета у несовершеннолетнего фигуранта уголовного дела. Это поможет понизить психоэмоциональное напряжение подростка.

В проведении процесса весьма значительна роль судьи. Например, не нужно обращаться к подростку с такими словами, как «подсудимый» или «обвиняемый». Рекомендуется обращаться к несовершеннолетнему лицу по имени, а также тщательно изучить увлечения и круг общения ребенка, чтобы тот в свою очередь видел в судье прежде всего профессионала своего дела, а не того, кому скорее хочется вынести обвинительный приговор.

Несовершеннолетний подсудимый также может быть удален из зала суда. Это происходит по ходатайству стороны или же по собственной инициативе суда. Это происходит на время расследования обстоятельств, которые могут оказать отрицательное воздействие на него. Согласно ч. 2 указанной статьи при возвращении несовершеннолетнего председательствующий должен сообщить ему о том, что стало предметом разбирательств в его отсутствие. Подсудимый имеет право задать вопросы лицам, допрошенным в его отсутствие.

Одним из важных факторов при рассмотрении судом уголовного дела в отношении несовершеннолетнего лица является предмет доказывания. Необходимо установить обстоятельства, такие как возраст (число, месяц и год рождения), особенности личности, уровень психологического развития, воспитания, уровень жизни, а также влияние старшего поколения. Однако такие факторы, как воспитание и уровень воспитания, достаточно проблематично установить в полной мере, поскольку представители исполнительной власти не находились рядом с подозреваемым лицом на протяжении всей его жизни. Данную информацию можно получить только поверхностно, беседуя с родителями, педагогами и сверстниками, у которых весьма разный микроклимат в отношениях с подозреваемым.

В уголовном законодательстве Российской Федерации несовершеннолетие является смягчающим обстоятельством. Исходя из этого, перечень уголовных наказаний отличается от тех, что назначается совершеннолетним лицам за те же деяния. Для несовершеннолетних предусмотрен следующий перечень наказаний: штраф, лишение права заниматься определенной деятельностью, обязательные работы, исправительные работы, ограничение свободы, лишение свободы на определенный срок. Наказания назначаются в особом порядке, нежели в случаях, когда приговор выносится взрослому человеку. Например, штраф может быть взыскан не только с заработка несовершеннолетнего при его наличии, но и со средств его родителей, если самостоятельный заработок отсутствует. В случае если несовершеннолетнему лицу назначено наказание в виде лишения свободы, то низший предел срока наказания назначается наполовину.

Можно привести в пример приговор Отрадненского районного суда Краснодарского края от 16 июля 2020 г. Два несовершеннолетних лица совершили кражу телефона марки Redmi стоимостью 5394 руб. у малолетнего лица. Данные действия судом были квалифицированы по п. «в» ч. 2 ст. 158 УК РФ, т. е. кража с причинением значительного ущерба, так как указанная сумма является для малолетнего значительной. Также в деле имелось проникновение в жилище, совершенное группой лиц по предварительному сговору с целью хищения чужого имущества. Был нанесен ущерб на сумму на общую сумму 93842 руб. Данные действия были квалифицированы судом по п. «а» ч. 3 ст. 158 УК РФ. Подсудимым был вынесен приговор в виде 6 мес. лишения свободы, а также 6 мес. исправительных работ с вычетом из заработка в доход государства 5% ежемесячно [5].

Преступления несовершеннолетних являются привилегированным классом правонарушений и требуют особого подхода со стороны исполнительных и судебных органов для привлечения подростков к ответственности.

Библиографический список

1. Уголовный кодекс Российской Федерации от 13.06.1996 № 63-ФЗ (ред. от 29.12.2022) // Собрание законодательства РФ. 1994. Ст. 61.
2. Уголовно-процессуальный кодекс Российской Федерации от 18.12.2001 № 174-ФЗ (ред. от 18.03.2023) // Собрание законодательства РФ. 1994. Ст. 105; 423; 425.
3. *Самиулина Я. В.* Отдельные проблемы привлечения педагога и психолога к производству следственных действий с участием несовершеннолетнего подозреваемого, обвиняемого // Вестник Самарского юридического института. 2018. № 9. С. 63–67.
4. *Аксенова Л. Ю.* Тактические особенности производства очной ставки с участием несовершеннолетних // Вестник Сибирского института бизнеса и информационных технологий. 2018. № 11. С. 25–27.
5. Приговор № 1-83/2020 от 16 июля 2020 г. по делу № 1-83/2020 Отраденского районного суда Краснодарского края. URL: <https://sudact.ru/regular/doc/wH4yF5QILAWP/> (дата обращения: 15.04.2023).

Н. А. Филиппов

студент кафедры гражданского права

Н. А. Корсикова – кандидат юридических наук, доцент – научный руководитель

ПРОБЛЕМЫ НАСЛЕДОВАНИЯ НЕДВИЖИМОГО ИМУЩЕСТВА В РОССИЙСКОЙ ФЕДЕРАЦИИ

Институт наследования прошел в своем становлении достаточно долгий путь, и в течение этого промежутка времени он совершенствовался в различных аспектах, но, исходя из современных реалий и даже с теми нововведениями, которые вступили в действие, в данном правовом сегменте остается пласт актуальных вопросов, относящихся к наследованию недвижимого имущества.

Начать разговор о наследовании было бы целесообразнее с тех теоретических основ и некоторых специфических особенностей, которые присущи институту наследования. Но ввиду той цели исследования, которая ставится в данной научной работе, было бы неразумно заострять внимание и затрагивать слишком много аспектов. Необходимо изучить некоторую часть проблем, которая имеется в институте наследования. Законодатель не закрепляет в каких-либо нормативно-правовых актах точных дефиниций таких понятий, как «наследование», «наследование по закону», «наследование по завещанию» и «наследование по наследственному договору». И данная проблема требует дальнейшего обсуждения и дополнительного исследования.

Исходя из смысла закона, а конкретнее из п. 1 ст. 1140.1 ГК РФ, наследодатель имеет полное право заключить наследственный договор с любым лицом (или лицами), кто может призываться к наследованию на основании ст. 1116 ГК Российской Федерации [1], но именно поэтому могут возникнуть вполне резонные вопросы касательно того, как быть в сложившейся ситуации недееспособным лицам при участии в договоре в качестве одной из сторон, ведь они, в свою очередь, тоже могут призываться к наследованию. Если рассматривать данную специфику с правовой точки зрения, то по данному договору будет происходить переход гражданских прав и гражданских обязанностей от одного лица к другому [2, с. 71], но здесь происходит следующее: перечисленные ранее права переходят не к тому лицу, с кем, по сути, должен заключаться договор, а появляется третье лицо, к которому и перейдут перечисленные ранее права. С одной стороны, оно будет являться лицом, которое может участвовать в договоре, но с другой – являться стороной в самом договоре не будет [3, с. 54].

Наследственный договор был регламентирован законодателем относительно недавно и закреплен на законодательном уровне посредством ст. 2 Федерального закона № 217-ФЗ «О внесении изменений в статью 256 части первой и часть третью Гражданского кодекса Российской Федерации» [4] и именно поэтому тот объем правового регулирования, что есть сейчас в гражданском законодательстве, является недостаточным, и если обратиться к мнению ученых на этот счет, то с ними можно согласиться. Вопросы, отнесенные к сущности наследственного договора, определены всего лишь одной статьей Гражданского кодекса РФ. В свою очередь, по наследственному договору в силу его недавнего появления в законодательстве имеется очень мало научных работ, и для раскрытия некоторых специфических особенностей, как и его сущности, необходимо внести в него определенное количество норм с целью точного и более детального нормативно-правового регулирования [5, с. 68].

Стоит еще рассмотреть проблематику, которая, как правило, возникает из судебной практики, имеется достаточное количество дел, относящихся к вопросам пропуска сроков принятия наследства. В большинстве возникают ситуации, когда предполагаемый наследник не мог знать о том, что он является собственником того или иного имущества (или недвижимости), оставленного ему наследодателем. Положения о сроках принятия наследства закреплены в ст. 1154 ГК РФ, и, согласно ей, «наследство может быть принято в течение 6 месяцев со дня открытия наследства». Но могут возникнуть ситуации, когда гражданин не предполагал или не должен был знать о том, что он является наследником. Для этого законодатель закрепил в ст. 1155 ГК РФ положения о том, что «пропущенный срок может быть восстановлен в судебном порядке». Но существенным условием восстановления судом данного срока будет являться уважительная причина пропуска. В свою очередь, в гражданском законодательстве отсутствует четкий перечень, что можно отнести к уважительным причинам пропуска срока, а что нет.

Есть лишь конкретное указание, что уважительной причиной может считаться незнание гражданина об открытии в его пользу наследства.

Хоть данные вопросы неплохо урегулированы на законодательном уровне, но в судебной практике возникает очень много споров по данной тематике, и это доказывает, что в самом законодательстве имеются некоторые пробелы. В этой связи предлагаю внести изменения в ст. 1154 ГК РФ и установить двенадцатимесячный срок принятия наследства, а также сделать процедуру принятия наследства наследником (или наследниками) более понятной, удобной и простой. В свою очередь, требуется установить конкретный перечень причин, которые будут считаться уважительными для восстановления гражданами пропущенного срока принятия наследства, путем внесения в ст. 1155 ГК РФ дополнений, или же внести изменение в гл. 64, дополнив ее ст. 1155.1, где будет содержаться данный перечень.

В случае государственной регистрации к собственнику недвижимого имущества переходит в право собственности и другие вещные права на недвижимые вещи, т. е. ограничение этих прав, их возникновение, переход и прекращение, и данные положения закреплены в ст. 131 ГК Российской Федерации [6]. Вопросы, относящиеся непосредственно к регистрации недвижимости, регламентируются на законодательном уровне соответствующим нормативным актом, а точнее Федеральным законом от 13.07.2015 г. № 218-ФЗ «О государственной регистрации недвижимости» (далее по тексту – ФЗ № 218-ФЗ от 13.07.2015). С момента государственной регистрации у собственника возникают правомочия владения, пользования и распоряжения, закрепленные в ст. 209 ГК РФ.

Стоит обратить внимание на проблему, которая может возникнуть у предполагаемых наследников в том случае, когда наследодатель, владеющий определенной недвижимостью, зарегистрировал недвижимость на момент своей жизни, но данная регистрация не была должным образом осуществлена. Например, наследники, у которых возникли законные права на наследование, при обращении к нотариусу о выдаче свидетельства о праве на наследство могут получить отказ от него на законных основаниях в том случае, если недвижимость, принадлежащая наследодателю, содержала признаки отсутствия регистрации прав на него. При этом наследники могут разрешить данный спор в судебном порядке. Судом будет установлено, что наследодатель фактически владел данной недвижимостью на праве собственности, и это впоследствии не будет препятствовать регистрации права собственности недвижимости за наследниками. В свою очередь, в законодательстве имеются нормы, позволяющие упростить данную процедуру, в частности данные положения регламентируются ст. 58 ФЗ № 218-ФЗ от 13.07.2015 [7]. Однако даже тогда могут возникать проблемы, вызванные составлением соответствующего заявления наследниками.

В этой связи стоит обратиться к научной работе С. В. Пашниной, где говорится: «По соглашению наследников допускается процедура разделения наследства следующим способом: путем предоставления права собственности на конкретное имущество только одному сонаследнику и определение необходимого имущественного права на данное имущество для другого наследника» [8, с. 19]. Если кратко излагать суть данной проблематики, то период времени, в течение которого должно произойти заключение соглашения о разделе наследственной массы между наследниками, законодательством не установлен, имеется лишь указание на конкретный срок раздела недвижимого имущества, об этом говорится в ст. 1165 ГК РФ.

Институт наследования в Российской Федерации достаточно хорошо структурирован, но в некоторых случаях возникает необходимость для введения в него конкретных изменений и дополнения его соответствующими нормами в целях лучшего регулирования данной сферы гражданских правоотношений.

Библиографический список

1. Гражданский кодекс Российской Федерации (часть третья) от 26.11.2001 № 146-ФЗ (ред. от 28.02.2023) // *Собрание законодательства РФ*. 2001. № 49. Ст. 4552.
2. *Семенова Е. Г.* Приобретение вещных прав на недвижимость: проблемы определения способов // *Вестник экономической безопасности*. 2019. № 2. С. 70–74.
3. *Гусейнова А. И.* Понятие и правовая природа наследственного договора // *Закон и право*. 2020. № 3. С. 54–55.

4. Федеральный закон от 19.07.2018 № 217-ФЗ «О внесении изменений в статью 256 части первой и часть третью Гражданского кодекса Российской Федерации» // СЗ РФ. 2018. № 30. Ст. 4552.
5. Куликов В. Ю. Особенности реализации принципа свободы договора в рамках заключения наследственного договора // Евразийская адвокатура. 2019. № 4 (41). С. 66–69.
6. Гражданский кодекс Российской Федерации (часть первая) от 30.11.1994 № 51-ФЗ (ред. от 16.04.2022) // Собрание законодательства РФ. 1994. № 32. Ст. 3301.
7. Федеральный закон от 13.07.2015 № 218-ФЗ (ред. от 18.03.2023) «О государственной регистрации недвижимости» // Собрание законодательства РФ. 2015. № 29 (ч. 1). Ст. 4344.
8. Пашнина С. В. Проблемы раздела наследственного имущества // Новый юридический вестник. 2019. № 5 (12). С. 18–21.

УДК 37.035.6

В. Б. Хетагурова

студент кафедры публичного права

М. В. Семенова – старший преподаватель – научный руководитель

ПРАВОВАЯ КУЛЬТУРА ПАТРИОТИЧЕСКОГО ВОСПИТАНИЯ МОЛОДЕЖИ В РЕСПУБЛИКАХ СЕВЕРНОГО КAVКАЗА

Формирование национального патриотизма – один из важнейших элементов, способствующих консолидации многонационального общества в государстве. Возрождение утраченных традиций, осознание самобытности культуры каждого этноса – приоритетные задачи современности. Государство стремится воспитать в молодом поколении толерантность, взаимоуважение, патриотизм.

Патриотизм предполагает гордость достижениями и культурой своей Родины, желание сохранять ее характер и культурные особенности, стремление защищать ее интересы. Помимо личных устремлений человека, нужны общечеловеческие ценности, и одно из них чувство патриотизма. Именно патриотизм, любовь к Родине – нравственные черты, которые связывают людей в единое общество. Только общество, объединенное любовью к Родине, способно сделать государство целостным и процветающим.

Народы Северного Кавказа так же, как и другие народы Российской Федерации, в настоящий момент переживают сложный период переосмысления своих традиционных ценностей. Особенно сильно это сказывается на подрастающем поколении. Если их родители, дедушки и бабушки пережили тяжелые времена в период распада СССР, то неокрепшее психологическое сознание молодежи больше подвержено влиянию со стороны.

Так было и в 1990-х. На смену прежним идеологическим и моральным ценностям пришел кризис самоидентичности, постепенно стало исчезать понятие нормы. Результатом был массовый отказ молодежи от общепринятых норм и переход к девиантному поведению. Подрастающее поколение прямо «впитывало» идеологию, активно приходящую с Запада.

Но на каких ценностях и принципах должно строиться сегодня патриотическое воспитание современной молодежи в республиках Северного Кавказа? И что такое кавказский патриотизм? Система воспитания молодежи в республиках Северного Кавказа уходит своими корнями в далекое прошлое, где за основу были взяты многовековые устои и обычаи кавказского общества. Это были высоконравственные этические нормы, выступающие неким императивом жизни людей [1].

Особое место занимали такие духовные ценности, как честь и достоинство, патриотизм, уважение к старшим и женщинам, презрение к трусости и предательству. Все это, несомненно, оказывает благотворное влияние на жизнедеятельность и менталитет общества. Сложный бескомпромиссный характер уникального кавказского менталитета предьявляет повышенные моральные требования к его носителям и никак не допускает двусмысленного поведения. Воспитывая детей, народы Кавказа ориентируют их не столько на жизненный успех, сколько на личностный идеал. Быть благородным, милосердным, храбрым, помогать другим следует не для достижения какой-либо цели, а потому что именно таким надо быть настоящему горцу.

Духовное сознание подростков – это глубинная совокупность нравственных образов и представлений, которые формируют в нем личность и нравственную культуру. Молодежь – стратегический ресурс общества, поэтому так важно прививать патриотизм еще с малых лет, дабы воплотить в жизнь образ патриотично настроенной личности.

При воспоминании бесчеловечного террористического акта 1 сентября 2002 г. в школе № 1 города Беслана остро ощущается необходимость воспитания достойной молодежи, чтобы мир становился лучше и таких страшных событий не повторялось. Совершение террористических акций влияет и на общество в целом. Иногда это способствует поднятию духа патриотизма, сплочению населения, особенно против международных террористических сил. Но нередко приводит и к дестабилизации.

Патриотическое воспитание молодежи не только формирует законопослушность в человеке, но и прививает уважение к государству, к героическому и историческому прошлому, культуре, способствует единению всех народов независимо от национальной принадлежности, пола и возраста [2]. Истин-

ный патриотизм не должен вырабатываться путем снисхождения или принуждения, («я патриот, потому что так надо»), это должен быть свободный выбор. Только конгломерат из юридических норм и реального желания человека быть патриотом может привести к желаемому результату.

Уровень правовой культуры у молодежи низкий, правовая пропаганда средствами массовой информации ведется бессистемно, нецеленаправленно [3]. Правосознание базируется на гражданственности и патриотизме, предполагает наличие правовых идей, знаний, убеждений, чувств и эмоций. Вместе с тем одних правовых знаний будет недостаточно для патриотического воспитания молодежи. Необходимо, чтобы у молодых людей не только сложилось верное представление о сущности закона, но и вырабатывалось к нему позитивное отношение. Важен непосредственный переход от правовых знаний в твердые убеждения и веру в светлое будущее своего государства.

Патриотизм удивителен, так как в силу своей уникальности каждый человек интерпретирует и чувствует его по-своему. Сила патриотизма – это почитание многолетней культуры и традиций, которые ты не просто знаешь, но и всячески поддерживаешь для того, чтобы передать будущему поколению. Это чувство можно привить человеку, но не заставляя любить, а показывая всю красоту, героизм и необъятность страны. Патриотизм не то, что проявляется с внешней стороны, в первую очередь это состояние души.

Библиографический список

1. *Валиева З. И.* Этнопедагогические основы патриотического воспитания // Вектор науки Тольяттинского гос. ун-та. Серия: педагогика, психология. 2012. № 1 (8). С. 77–80.
2. *Мамедов А. М.* Традиции патриотического воспитания у горцев Северного Кавказа // Известия ДГПУ. 2009. № 4. С. 52–62.
3. *Осинов М. Ю.* Правовая культура и механизм ее формирования // Журнал российского права. 2012. № 1. С. 75–81.

УДК 343

К. А. Цветков

студент кафедры гражданского права

С. Ю. Андрейцо – кандидат юридических наук, доцент – научный руководитель**АКТУАЛЬНЫЕ ПРОБЛЕМЫ ВЫНЕСЕНИЯ
ОПРАВДАТЕЛЬНЫХ ПРИГОВОРОВ
В РОССИЙСКОЙ ФЕДЕРАЦИИ**

Цель уголовного судопроизводства в Российской Федерации заключается в вынесении обоснованного и справедливого судебного решения на основе анализа доказательств, представленных в процессе рассмотрения уголовного дела. В результате рассмотрения дела судья выносит приговор, содержащий либо обоснование оправдания подсудимого, либо доказательства его виновности. Действующее законодательство не признает в качестве итогового решения судебного разбирательства «оставление в подозрении», а обязывает суд постановить либо оправдательный, либо обвинительный приговор [1].

В юридической литературе часто обсуждаются вопросы, связанные с оправдательным приговором: является ли он следственной ошибкой или судебным решением, и какой принцип права он отражает – принцип презумпции невиновности или принцип состязательности сторон в уголовном процессе.

Для начала обратимся к статистическим данным, которые помогут понять масштаб проблемы вынесения оправдательных приговоров в России. Согласно данным Верховного суда РФ, оправдательные приговоры составляют всего около 1% от общего числа рассмотренных уголовных дел. Это число существенно ниже показателей в ряде других стран, например в США оправдательных приговоров выносится около 15–20%. Данный показатель характерен и для множества стран континентальной Европы, где находится на уровне 15%, а в Германии достигает 25%. Одна из причин такой ситуации в том, что судебная система России тесно связана с правоохранительными органами, в частности с органами предварительного расследования и прокуратурой. В результате часто возникает ситуация, когда судья вынужден принимать сторону обвинения, чтобы избежать негативной оценки своей работы.

В последние годы ученые и представители правозащитных общественных организаций активно обсуждают низкий процент оправдательных приговоров в судебной практике России, подчеркивая, что в связи с этим оправдание считается очень редким и неожиданным явлением. Часто правоприменители рассматривают оправдательные приговоры как нежелательное явление, означающее недостижение цели судопроизводства и свидетельствующее о недостатках в борьбе с преступностью. Тут же можно вспомнить советский опыт в вынесении оправдательных приговоров. Главную мысль правоохранительных органов в некоторые периоды их деятельности можно было обозначить следующим образом: «Не человек невиновен, а мы плохо работали». Не секрет, что многие сторонники данных идей продолжили свою работу уже в системе российского права, что нашло отражение и в современной практике. В научных кругах акцентируется внимание на необходимости изменения правового сознания и профессионализма юристов, а также всего российского населения, чтобы оправдательный приговор воспринимался как нормальный результат рассмотрения уголовного дела. Также говорится о потребности введения понятия «права на оправдание» и его последующее закрепление в законодательстве РФ [2].

На данный счет высказался и президент Российской Федерации Владимир Владимирович Путин в одном из своих ежегодных посланий Федеральному Собранию: «Необходимо раз и навсегда отказаться от обвинительного уклона в правоохранительной и судебной практике» [3]. На данный момент трудно сказать, последовали ли изменения в данном вопросе, но то, что данный вопрос стоит на повестке и волнует наших граждан, является фактом.

Что насчет влияния обсуждаемой проблемы на процессы, которые происходят в нашей стране? Прежде всего низкий процент вынесения оправдательных приговоров в России оказыва-

ет серьезное влияние на социальное и экономическое развитие страны. Рассмотрим основные **последствия** более подробно.

Во-первых, отсутствие справедливости в судебных решениях вызывает недоверие к судебной системе со стороны граждан. Это влечет за собой утрату доверия к государственным институтам и может способствовать росту социального недовольства.

Во-вторых, несправедливые приговоры могут привести к непропорциональному наказанию невиновных граждан, что вызывает дополнительные социальные проблемы, такие как разрушение семей, потеря работы и стигматизация в обществе.

В-третьих, непропорциональные осуждения обременительны для государства с экономической точки зрения. Государство несет издержки на содержание заключенных, возможные компенсации по делам о возмещении морального вреда и упущенной выгоды, а также на проведение новых расследований и судебных разбирательств.

В-четвертых, низкий уровень оправдательных приговоров снижает инвестиционную привлекательность страны, поскольку иностранные инвесторы могут сомневаться в независимости и справедливости судебной системы. Это, в свою очередь, замедляет экономический рост и развитие страны.

Таким образом, проблема вынесения оправдательных приговоров в России оказывает значительное отрицательное влияние на социальное и экономическое развитие страны. Какие варианты можно предложить для решения данной проблемы?

Во-первых, важно усилить независимость судебной системы, создав условия для полной независимости судей от других государственных органов, включая прокуратуру и правоохранительные структуры. Это может быть достигнуто через изменение законодательства и внесение поправок в законы, например в Федеральный закон «О статусе судей в Российской Федерации». Предлагаются следующие меры.

1. **Гарантии неприкосновенности судей.** Стоит усилить гарантии неприкосновенности судей, чтобы предотвратить возможное давление со стороны правоохранительных органов или других государственных структур. Закон должен предусматривать более строгие нормы и санкции за попытки вмешательства в деятельность судей.

2. **Финансирование судебной системы.** Необходимо усилить финансовую независимость судебной системы, устанавливая более высокий уровень финансирования судов и судей, а также улучшая условия их работы и социальные гарантии. Это может сделать профессию судьи более привлекательной для квалифицированных юристов и снизить риск коррупции.

3. **Кадровый состав судей.** Одним из возможных вариантов в данном случае может быть некоторое изменение процедуры назначения и выбора судей, чтобы обеспечить их независимость от политической системы и правоохранительных органов. Стоит расширить роль советов судей и адвокатских палат в процессе выбора кандидатов на судебские должности.

4. **Усовершенствовать систему подготовки и повышения квалификации судей,** обеспечивая их доступ к современным материалам и методам обучения, а также международному опыту и практикам судопроизводства.

Во-вторых, необходимо повышать качество предварительного расследования. Это можно сделать за счет улучшения профессиональной подготовки и повышения квалификации следователей, а также разработки и внедрения современных методов и технологий расследования.

В-третьих, следует разработать и внедрить систему оценки деятельности судей, которая будет основана не только на количестве вынесенных приговоров, но и на качестве и справедливости их решений. Такая система должна быть прозрачной и учитывать мнение общества и экспертов.

В-четвертых, активное информирование общественности о роли и значении оправдательных приговоров в рамках справедливого судопроизводства может способствовать изменению стереотипов и снижению социального давления на судей.

Проблема вынесения оправдательных приговоров является сложной и многогранной, требующей комплексного подхода и учета особенностей законодательства Российской Федерации.

Однако принятие эффективных мер в указанных направлениях может повысить уровень справедливости в судебной системе и укрепить доверие граждан к правосудию.

Библиографический список

1. *Чурилов Ю. Ю.* Актуальные проблемы постановления оправдательного приговора в российском уголовном судопроизводстве: монография. М.: Юристъ, 2010. 201 с.
2. *Коваль О. Н.* Право человека на оправдание: понятие, значение и сущность // Молодой ученый. 2013. № 3 (50). Ч. 2. С. 360–363.
3. Стенограмма послания Владимира Путина Федеральному Собранию. URL: <http://www.rg.ru/2012/12/12/stenogramma-poln.html> (дата обращения: 16.02.2023).

УДК 347

Н. Н. Червоткин

магистрант кафедры гражданского права

В. М. Боер – доктор юридических наук, профессор – научный руководитель

СПОРНЫЕ ВОПРОСЫ ИНСТИТУТА ВОЗМЕЩЕНИЯ МОРАЛЬНОГО ВРЕДА В РОССИИ

В современном обществе, которое претерпевает множество социальных, политических и экономических изменений, твердо закрепились устойчивые положения правовых институтов. Они выполняют роль рычагов воздействия на эти общественные процессы с целью обеспечения порядка и законности во время их протекания.

Однако устойчивое положение правовых институтов не делает их полностью универсальными и совершенными. Как и другим аспектам социума, им свойственна необходимость развиваться, потому что в противном случае созданные ими нормы или комплексы таковых могут утратить актуальность в силу морального устаревания, если не стать одной из причин правового кризиса. И именно в процессе развития, когда к исследованию элементов правового института подходят с разных точек зрения, применяя при этом обширный инструментарий от критики и внесения предложений по корректировке до переработки базиса некоторых норм, раскрываются его проблемы. Важно понимать, что они могут носить как прецедентный характер, т. е. возникающий в конкретном случае и связанный с отдельными аспектами правового института, так и постоянный, который связан с его основой или глобальной частью, как, например, специфика.

В современной России проблемы института возмещения морального вреда во многом связаны с его достаточно сложной спецификой. Для лучшего понимания контекста, в чем именно заключаются сложности правового регулирования внутри него, следует обратиться к теории и нормативным актам, которые своим содержанием объясняли бы, что из себя представляет моральный вред.

Первое легальное понятие морального вреда, предложенное именно законодателем в современной России, предписывалось Постановлением Пленума Верховного суда Российской Федерации от 20.12.1994 г. № 10 «Некоторые вопросы применения законодательства о компенсации морального вреда»: «Под моральным вредом понимаются нравственные или физические страдания, причиненные действиями (бездействием), посягающими на принадлежащие гражданину от рождения или в силу закона нематериальные блага (жизнь, здоровье, достоинство личности, деловая репутация, неприкосновенность частной жизни, личная и семейная тайна и т. п.), или нарушающими его личные неимущественные права (право на пользование своим именем, право авторства и другие неимущественные права в соответствии с законами об охране прав на результаты интеллектуальной деятельности) либо нарушающими имущественные права гражданина» [1].

Данная дефиниция в свое время породила дискуссию, в основе которой лежало несколько вопросов: можно ли считать ее исчерпывающей и насколько верной была такая трактовка термина «моральный вред». Ю. В. Романенко более подробно остановился на ней, приводя позиции разных деятелей юридической науки, которые сходились во мнении что законодатель не совсем верно понимает, что из себя представляет институт морального вреда, начиная с дефиниции, однако расходились в подходах к таковому, предлагая свои точки зрения [2].

Большинство исследователей склонялись к позиции, что моральный вред является нарушением психического благополучия человека. Однако Г. Р. Саидахмедова указывает, что ключевыми являются не сами страдания, а последствия, вызванные ими. Хотя данная точка зрения встречается среди правоведов нечасто, ее можно считать справедливой. Так как страдания представляют собой нестабильный психофизиологический процесс, их достаточно сложно отразить в материальном поле, что представляет проблему в поле юридическом, где необходимо отталкиваться от фактов. С последствиями ситуация обстоит несколько проще: их можно зафиксировать в материальном поле, используя доступные медицинские средства. Тем не менее и при таком подходе будет существовать нюанс субъективного характера в виде самого пострадавшего человека с индивидуальным восприятием, от которого будет зависеть не только тяжесть последствий, но и вообще их наличие.

Со временем, в том числе благодаря упомянутым дискуссионным процессам, законодательство подверглось изменению, которые затронули и легальное понятие морального вреда. Новое определение дает более исчерпывающий перечень личных неимущественных прав, нарушение которых попало бы под категорию морального вреда [3]. Однако некоторые элементы его содержания кардинально затронуты не были, что оставляет определенные вопросы.

Один из них вопрос, связанный с термином «нравственные страдания». Институт права на возмещение морального вреда в рамках своей специфики на данный момент постоянно разрывается между абстракцией и конкретикой, что, к сожалению, не упрощает и без того трудоемкие процедуры судебного разбирательства. Если с пониманием физических страданий проблем в правовом поле относительно не возникает, то со страданиями нравственного характера дело обстоит несколько иным образом, так как, вводя этот термин в обиход, законодатель оставил в нем место для формулировок абстрактного характера, например «душевное неблагополучие» или «другие негативные эмоции».

С целью избежать непонимания некоторые прямо приравнивают нравственные страдания к психическим, что, с одной стороны, нельзя назвать совсем неверным, а с другой – можно считать грубым ошибочным допущением. С позиции юридической следует обратить внимание на один нюанс. Психические страдания – это термин, который уже достаточно давно связан с уголовным правом и применяется к конкретным преступлениям, в частности к ст. 117 Уголовного кодекса РФ «Истязание» [4]. Поэтому построение теоретической конструкции, что нравственные страдания можно было бы приравнять к психическим страданиям, упирается в факт возможного появления правовой коллизии. Вероятно, возникла бы проблема определения того, где именно заканчиваются рамки действия гражданского права, и вступает в силу уже уголовное право, что в свою очередь негативно могло бы сказаться на судебном процессе в делах подобного толка.

Также проблемным вопросом, прямо связанным со спецификой института возмещения морального вреда, который выделялся далеко не одним автором, является вопрос критериев для определения тех или иных рамок, в которых должно было бы происходить возмещение. То есть речь идет не только о размере компенсации, но и о ее форме, а также проработке системы или базы, опираясь на который судебным инстанциям было бы проще разрешать такие правовые споры.

Необходимо вновь обратиться к нормативно-правовым актам, так как на их основе происходит судопроизводство и сопутствующие ему процессы. В новом определении Пленум Верховного суда Российской Федерации разъясняет, что при рассмотрении дела о компенсации морального вреда судья не просто должен опираться на общие принципы из ст. 151 и 1101 Гражданского кодекса Российской Федерации, а выполнить конкретные процедуры, например проведение совокупной оценки незаконных действий лица, причинившего вред, и соотношение их с тяжестью физических и нравственных страданий лица пострадавшего [3]. С одной стороны, такую конкретизацию можно считать положительной, с другой – она создаёт несколько нюансов.

Первое, на что следовало бы указать, – это неоднозначная ситуация, сложившаяся вокруг ст. 151 Гражданского кодекса РФ [5]. Часть ее содержания была признана не соответствующей Конституции РФ после того, как гражданином Шиловским С. Ф. была подана жалоба на решения нижестоящих судов по его делу в рамках гражданского судебного разбирательства, перешедшая в дело о проверке конституционности указанной ранее статьи в 2021 г. Сам инцидент произошел в Краснодарском крае, когда некий И., являвшийся на тот момент санитаром районного отделения Бюро судебно-медицинской экспертизы Министерства здравоохранения Краснодарского края, из корыстных побуждений совершил в отношении Шиловского С. Ф. преступное деяние, связанное с похоронными мероприятиями его матери, чем причинил тому достаточно весомый материальный вред, повлекший за собой и причинение морального вреда. Однако суды первой инстанции и апелляционные суды изначально оставили без рассмотрения требования о компенсации морального вреда, а впоследствии даже отказали в удовлетворении иска. Верховный суд РФ так же отказал в рассмотрении дела в порядке кассационного производства.

Связано это было с тем, что, несмотря на существовавшее легальное определение морального вреда и «источники» такового, судьи на основании упомянутой ст. 151 и ст. 1099 Гражданского кодекса РФ сочли, что российское законодательство не содержит указания на возмож-

ность компенсации морального вреда, исходящего из нарушения имущественных прав граждан и, соответственно, причиненного преступлением против собственности, как это произошло в описываемой ситуации [6]. Хотя в итоге гражданин добился справедливого пересмотра дела, сам прецедент демонстрирует проблему абстракции формулировок, а также затрагивает вопрос корректности ссылок одной нормы на другую.

Указанный случай можно отнести к судебной ошибке, однако можно ли считать судей полностью виновными в ее допущении, если ст. 151 Гражданского кодекса РФ, даже после вынесенного решения Конституционного суда РФ продолжает оперировать следующей формулировкой: «Если гражданину причинен моральный вред действиями, нарушающими его личные неимущественные права либо посягающими на принадлежащие гражданину нематериальные блага, а также в других случаях, предусмотренных законом, суд может возложить на нарушителя обязанность денежной компенсации указанного вреда»? То есть, во-первых, закон, на который идет изначальный ориентир, прямо указывает лишь на нематериальные права и неимущественные блага; во-вторых, ссылка на другие нормы, которые могли бы указать на возможность возникновения морального вреда из посягательств на материальные блага и имущественные права, носит косвенный характер. Законодатель очень часто оперирует формулировкой «в случаях, предусмотренных законом», что может вызывать затруднения даже у опытных судей, так как иногда ссылка происходит, например, на федеральный кодекс, содержащий множество правовых норм, среди которых в конкретном деле могут быть задействованы лишь некоторые.

Второе, на что следовало бы обратить внимание, – подход к установлению допустимых рамок или границ компенсации за моральный вред. Проблема в данном случае заключается в том, насколько можно было бы считать его объективным. В теории и нормативных правовых актах, например, в том же Постановлении Пленума Верховного суда РФ от 15.11.2022 г. № 33 «О практике применения судами норм о компенсации морального вреда» или Гражданском кодексе РФ, четко указано, что с целью обеспечения правосудия при вынесении решений по делам о возмещении морального вреда в основе такового должны лежать принципы разумности и справедливости, а суды должны прежде всего изучить и взять в учет множество факторов, как со стороны пострадавшего, так и со стороны правонарушителя.

Однако на практике все это возлагается на плечи судьи, который, даже если допускать факт обладания им широким кругозором и обширными знаниями в области социологии и экономики, будет исходить из субъективного опыта. Границы и понимание упомянутых «разумности и справедливости» у людей могут быть крайне разными, зависеть от социального статуса или объема не только прикладных, но и общих знаний, что в свою очередь может сказаться на качестве выносимого по делу решения. Также не следует забывать о начинающих судьях, которые в силу неопытности затрудняются полагаться даже на свою субъективную точку зрения. Конечно, им не запрещается прибегать к советам более опытных коллег или уже имеющейся судебной практике, но, так как она с высокой долей вероятности также основана на субъективизме другого судьи, можно ли будет считать, что действительно были соблюдены принципы разумности и справедливости, а не проведена аналогия, которая далеко не всегда позволяет принять более-менее правильное решение даже в похожих правовых ситуациях?

В рамках затронутого материала основа проблематики института возмещения морального вреда в России лежит в его специфике, которая прямо связана с так называемым человеческим фактором. Непредсказуемость и в некоторой степени хаотичность такового во многом затрагивают как неимущественные, так и имущественные права человека через призму его восприятия. И то, что одним носителем этих прав может восприниматься как грубое посягательство, может практически ничего не значить для другого. А это в свою очередь создает проблему абстракции в правовом поле, так как сложно определить рамки конкретики, не нарушив конституционные права каждого гражданина. Отсюда возникает вопрос о том, что судьи при принятии решений по делам о возмещении морального вреда вынуждены прибегать к субъективной точке зрения, хотя закон требует обратного.

Однако ни специфика, ни порождаемые ею проблемы, при всей их тяжести, не должны останавливать или заставлять отказываться как законодателя от попыток урегулирования суще-

ствующих проблем, так и деятелей юридической науки от внесения предложений по их разрешению. Институт возмещения морального вреда является неотъемлемой частью современного и развивающегося общества, позволяющей в полной мере реализовывать основные права человека, закрепленные не только на государственном, но и на международном уровне.

Библиографический список

1. Постановление Пленума Верховного суда РФ от 20.12.1994 № 10 (ред. от 06.02.2007) «Некоторые вопросы применения законодательства о компенсации морального вреда» // КонсультантПлюс. URL: http://www.consultant.ru/document/cons_doc_LAW_5677/ (дата обращения: 26.03.2023)
2. Романенко Ю. В. Понятие и правовая природа морального вреда // Вестник науки: Международный научный журнал. 2021. № 12 (45), т. 2. С. 108–113.
3. Постановление Пленума Верховного суда РФ от 15.11.2022 № 33 «О практике применения судами норм о компенсации морального вреда» // КонсультантПлюс. URL: https://www.consultant.ru/document/cons_doc_LAW_431485/ (дата обращения: 28.03.2023).
4. Галюкова М. И. Критические точки в Постановлении Пленума Верховного суда Российской Федерации «О практике применения судами норм о компенсации морального вреда» // ГлаголЪ правосудия. 2023. № 1 (31). С. 1–6.
5. Гражданский кодекс Российской Федерации от 30.11.1994 № 51-ФЗ (с изм. и доп., вступ. в силу с 05.02.2022) // Собрание законодательства РФ. 1994. № 32. Ст. 3301.
6. Постановление Конституционного суда РФ от 26.10.2021 № 45-П «По делу о проверке конституционности статьи 151 Гражданского кодекса Российской Федерации в связи с жалобой гражданина С. Ф. Шилового» // КонсультантПлюс. URL: https://www.consultant.ru/document/cons_doc_LAW_399278/#dst100070 (дата обращения: 03.04.2023).

К. А. Шуляковский

студент кафедры рекламы и современных коммуникаций

Н. А. Корсикова – кандидат юридических наук, доцент – научный руководитель

ВЗАИМОДЕЙСТВИЕ ОРГАНОВ ГОСУДАРСТВЕННОЙ ВЛАСТИ, МЕСТНОГО САМОУПРАВЛЕНИЯ, ИНСТИТУТОВ ГРАЖДАНСКОГО ОБЩЕСТВА

Демократическое государство – это инструмент, находящийся в распоряжении народа, общества, граждан. Если государством как инструментом в личных или корпоративных целях пользуются чиновники, а не народ, то такое государство следует считать не демократическим, а бюрократическим.

Что позволяет государству быть удобным инструментом в руках народа? Строгая оформленность инфраструктуры всех органов государственной власти. В первую очередь необходимы ясность по поводу полномочий и функционала каждого из государственных служащих; четкость в работе внутренних и внешних механизмов исполнения отдельных управленческих функций и взаимодействия исполнителей; документальное закрепление норм и правил функционирования всех органов государственной власти и отдельных должностных лиц. Иными словами, государство должно представлять собой полноценный социальный институт. Если соответствующий социальный институт создан, а граждане имеют возможность, способны и берутся им управлять, то такой социальный институт будет правильно назвать институтом гражданского общества.

В сфере взаимодействия государства и общества конституционные положения вполне четко определили важнейшие демократические принципы. Конституция дает следующую основу для взаимодействия органов государственной власти и гражданского общества:

- народ осуществляет свою непосредственно, а также через органы государственной власти и органы местного самоуправления (ч. 2 ст. 3);
- государственная власть в Российской Федерации осуществляется на основе разделения на законодательную, исполнительную и судебную (ст. 10);
- в Российской Федерации признается и гарантируется местное самоуправление (ст. 12) [1].

Государство, ставящее так называемые «государственные интересы» выше интересов личности, никак не может именовать себя правовым. Гармоничное сотрудничество между данными институтами можно обеспечить лишь при постоянной консолидации и совершенствовании взаимодействия общества и государства.

Стоит рассмотреть такую систему синергичного взаимодействия, при которой каждый институт гражданского общества, включая государство, будет играть свою значимую роль, а в совокупности будет создано общество качественно нового типа – демократическое, гражданское, социальное [2]. Цель системы взаимодействия – формирование качественно новых характеристик гражданского общества. Конкретизируем задачи системы взаимодействия:

- повышение уровня гражданского самосознания при устойчивом росте гражданских оборотов, побуждение социально эффективной активности населения, добровольческих движений;
- поощрение консолидации в отстаивании личных, частных и общественных интересов;
- активизация осознанных процессов саморегулирования негосударственных инициатив;
- обеспечение транспарентности функционирования государственных и негосударственных организаций;
- рост профессионализма их кадров;
- гармонизация взаимодействия иерархических (государственных) и сетевых (негосударственных) структур управления обществом, эффективное сочетание рыночных механизмов регулирования экономических процессов с внерыночными процессами формирования социального капитала.

Система взаимодействия между органами государственной власти и другими институтами гражданского общества является социальной системой, динамически саморазвивающейся и самосознающей. Она состоит из трех подсистем: духовно-культурной, социально-организационной и материально-технической. У каждой подсистемы есть содержание деятельности.

На практике существуют три модели взаимодействия органов государственной власти и общества [3]. Первая характеризуется односторонней информированностью населения о работе государственных организаций. Она предполагает создание в данных организациях пресс-служб, отделов по связям с общественностью и распространение достоверной информации об их деятельности в средствах массовой информации. По-другому ее можно назвать «асимметричной» в связи с тем, что она направлена только на удовлетворение нужд государственных органов и формирование положительно-го имиджа.

Вторая модель подразумевает равное применение пропагандистских приемов и методов распространения информации о деятельности государственных органов, технологии PR, которые нацелены на убеждение значимых слоев населения в необходимости принимаемых решений.

Третья модель является синтезом способов успешного взаимодействия государства и гражданского общества и более всего отвечает интересам демократического государства, поскольку предполагает не прямое участие граждан в управленческом процессе.

Для двусторонней симметричной модели определен круг задач, включающий:

- систематическое информирование общественности;
- объяснение действий органов государственной власти;
- организацию обратной связи;
- стимулирование развития общественной активности;
- работу с общественностью (общественными организациями, политическими партиями и т. д.);
- привлечение коммерческих структур к участию в социально значимых процессах;
- создание положительной репутации государственных органов и каждого чиновника.

Современное государство никак не способно действовать в отсутствие института гражданского общества, и нынешнее положение российского общества этому доказательство. Подход сотрудничества, на мой взгляд, является единственно верным путем взаимодействия для нормального развития. Преобладание одного над другим недопустимо. Подобное подавление приведет в итоге к противостоянию, где не может быть выявлено явных фаворитов, все это может привести лишь к самоуничтожению. Для гражданского общества актуальны проблемы самоорганизации, развития общественного контроля, выстраивания диалога и взаимодействия с органами власти.

В 2004 г. сформирован Совет при Президенте Российской Федерации по содействию развитию институтов гражданского общества, с 2011 г. – Совет при Президенте Российской Федерации по развитию гражданского общества и правам человека, создана Общественная палата, действующая с 2006 г. В этот период были приняты федеральные законы и программы, поддерживающие развитие некоммерческих организаций, ориентированных НКО [4]. Были созданы механизмы учета мнения граждан на региональных уровнях:

- общественные палаты субъектов РФ, муниципальных образований;
- общественные консультативные советы при министерствах и ведомствах;
- попечительские, экспертные советы и многочисленные рабочие группы.

Местная власть является звеном, которое обеспечивает выполнение любой стратегии федеральной и региональной власти, доводя ее до людей. Без эффективного использования местного самоуправления невозможно развить гражданское общество.

Общественно-политическая жизнь страны должна осуществляться совместно с местным самоуправлением. В связи с тем, что общественно-политическая система в Российской Федерации все более и более стабилизируется, а вертикаль власти укрепляется, институт местного самоуправления приобретает новые черты, которые ранее ему были не присущи. Для того, чтобы органы местного самоуправления активно участвовали в становлении гражданского общества, необходимы усовершенствования в области института местного самоуправления, а именно следует теоретически развивать и совершенствовать дефиниции местного самоуправления, так как они имеют противоречия. Важно совершенствование экономического обеспечения деятельности органов местного самоуправления, заключающееся прежде всего в решении вопросов межбюджетных отношений местных бюджетов и бюджетов субъекта федерации, его финансовой самодостаточности для решения поставленных задач [5].

Наиболее эффективным методом взаимодействия органов местного самоуправления с населением является создание советов общественности, а на уровне субъектов РФ создание общественных

палат. В результате взаимодействия органов власти и представителей общественности со стороны граждан наблюдаются следующие факторы:

- решение индивидуальных проблем;
- неверие и отсутствие понимания, как можно повлиять на принятие решений;
- слабая правовая грамотность, низкий уровень осведомленности в решении вопросов местного значения со стороны общественных объединений;
- нестабильность источников финансирования;
- небольшой опыт отстаивания собственных интересов;
- недостаточный профессионализм, а также уровень экспертной оценки в самой организации [6].

Основной идеей, прослеживающейся во всех вариантах, было повышение открытости и прозрачности деятельности органов государственной службы. Для этого предлагалось ввести альтернативные формы общения (интернет, телекоммуникации), внедрить промежуточные звенья в данную систему, проводить круглые столы, конференции, совершенствовать нормативно-правовую базу в данной области, повышать правовую просвещенность граждан, обеспечить рост взаимной ответственности данных субъектов.

Таким образом, система взаимодействия между органами государственной власти и другими институтами гражданского общества является социальной системой, динамически саморазвивающейся и самосознающей. Социально-организующую роль должно взять на себя государство, опираясь на положения Конституции РФ о его представлении в как демократического, правового и социального. Также важнейший фактор демократического развития и эффективного осуществления преобразований в России – становление гражданского общества.

Для улучшения взаимодействия органов государственного управления и гражданского общества необходимо: повышать прозрачность деятельности государственных органов, создавать и улучшать методы и процедуры процесса обратной связи, проводить фактическую работу с опорными группами, выработать положительный образ органов государственной власти.

Библиографический список

1. Конституция Российской Федерации. Официальный текст с изменениями. М.: Норма: ИНФРА-М, 2023.
2. Аршинов В. И., Савичева Н. Г. Гражданское общество в контексте синергетического подхода // *Общественные науки и современность*. 1999. Т. 3. С. 10–36.
3. Библиотека лучших практик в области взаимодействия гражданского общества и власти на региональном и местном уровне / под ред. А. Г. Акрамовской. М.: Гриф и К, 2007.
4. Закон РФ «О некоммерческих организациях» от 12 января 1996 г. № 7-ФЗ (в ред. Федер. зак. от 26 ноября 1998 г. № 174-ФЗ и от 8.07.1999. № 140-ФЗ) // *Собрание законодательства РФ*. 1996. № 3. Ст. 145.
5. Федеральный конституционный закон № 1-ФКЗ «Об Уполномоченном по правам человека в субъектах РФ» от 26.02.1997 // *Собрание законодательства РФ*. 1997. № 9. Ст. 1011.
6. Василенко Л. А., Вронская М. И. Взаимодействие органов государственной власти и местного самоуправления с институтами гражданского общества. М., 2010. 290 с.

УДК 37.035.6

В. С. Яснова

студент кафедры публичного права

М. В. Семенова – старший преподаватель – научный руководитель

МАЛЕНЬКИЕ ГЕРОИ С БОЛЬШИМ ПАТРИОТИЗМОМ

Помните!
Через века,
через года, –
помните!
О тех,
кто уже не придет
никогда, –
помните!
Не плачьте!
В горле сдержите стоны,
горькие стоны.
Памяти павших будьте достойны!
Вечно достойны!

.....
Мечту пронесите
через года
и жизнью наполните!..
Но о тех,
кто уже не придет
никогда, –
заклинаю, – помните!

Роберт Рождественский

Чем дальше во времени мы уходим от Великой Отечественной войны, тем больше и чаще искажаются ее результаты, вычеркиваются из истории ее герои. Сегодня уже немало не только молодых людей, но и людей среднего возраста, которые плохо знают историю нашей страны и легко могут поверить рассказам разного рода, так называемых либералов, западников.

К смене ценностей во всех сферах российской жизни под влиянием Запада привели сдвиги 1990-х гг. Такие ранее непоколебимые понятия, как чувство любви к Родине, осознание долга перед Отечеством, беззаветное служение своему народу, перестали быть ориентиром российских граждан, и на первый план вышли материальные блага, порожденные либеральной идеологией. Экономическая независимость стала преобладать над духовным богатством, особенно в сознании молодого поколения. При этом превалирующими в системе ценностей становятся деньги, материальное благополучие, тогда как понятие «патриотизм» практически отсутствует.

Утрата «патриотизма» связана и с потерей социального авторитета группами граждан, выделяющихся жертвенностью и служением Отчизне, подвигами и достижениями, т. е. снижением престижа защитника Отечества, рабочего и крестьянина, ученого, инженера, педагога. На этом фоне для молодежи более привлекательными становятся профессии экономиста и менеджера (продавца), чем инженера или хлебороба. Начался колоссальный процесс замещения исконных ценностей, идей. Идея коллективизма замещается индивидуализмом. Все, что является негативным, в истории превозносится, а героические страницы истории России и русского народа исключаются [1, с. 437].

Российский менталитет основан не на потреблении, как в западных странах, а на единстве и сплочении. Патриотизм – это не любовь к государству. Нет! Это любовь и благодарность к тем людям,

кто был до нас, к тем, кто живет вместе с нами, и к тем, кто будет жить после нас. Это ощущение себя в потоке времени. Именно это и ведет нас к победе. Ведь за тысячелетнюю историю нашей Родины враги ни разу не смогли захватить ее.

К счастью, за годы после принятия Конституции многое изменилось: и Россия, и ее граждане, и сам патриотизм. В российском обществе начинает осознаваться потребность в формировании патриотических чувств, особенно у подрастающего поколения. Общество начало отказываться от идеала, создаваемого либеральной идеологией – «гражданина мира». Вопрос о патриотизме становится сегодня особенно животрепещущим, ибо без патриотизма вообще не может быть никакого духовного становления личности. Человек вне патриотизма – это и человек вне истории, вне духовного бытия.

Хочется поговорить о детях тех ужасных времен, об их испорченном детстве, жизни, о том, что им пришлось пережить и какими храбрами они были в такой тяжелой ситуации.

4 часа утра, 22 июня 1941 г. Объявление о начале войны. Родители успокаивали своих детей тем, что это быстро закончится, ничего страшного не произойдет, но нет, судьба решила поступить иначе. С каждым днем дети видели ситуации все страшнее. Хоронили своих родителей, слышали слухи о людоедстве, они застали голод и холод. Это лишь малая часть того, что пришлось пережить детям, храбрым сердцем. Их детство закончилось, не успев начаться. Они были сильными, они смогли это победить и выжить. Ради своих друзей, родителей, близких. Ради будущего страны. Их не сломали зверские нападения и ужасы. Эти дети выросли, у некоторых появилась семья, они смогли начать жизнь сначала, некоторые остались одни, у кого-то были только родственники. Но они смогли. Маленькие герои, ставшие уже взрослыми, хотят видеть, что боролись не зря. Не для того, чтобы видеть в такой счастливый, и одновременно ужасный день надписи «Можем повторить!» Не для того, чтобы молодежь и взрослое поколение интересовалось у героев только ужасными ситуациями и количеством еды. А для того, чтобы мы помнили, ради чего они пожертвовали всем, ради чего погибли солдаты, старики, женщины и дети.

Современное общество стало чаще интересоваться историей, уважительнее относится к пожилым. Оказывается первоочередная медицинская помощь, есть компенсация за услуги ЖКХ, указами президента [2] и законами предусмотрены ежемесячные денежные компенсации [3] и пособия и многое другое. Казалось бы, что еще мы можем дать нашим героям? Ответ прост – уважение к ним. Нужно осознать, какую боль причиняют им увиденные лозунги, с каким трудом они вспоминают то время. Конечно, прошло уже много времени, сейчас ветераны спокойно реагируют на вопросы о том ужасном времени, не показывая боль, которая их терзает на протяжении стольких лет, и все это – ради нас! Чтобы мы помнили, знали и ценили то, что было предоставлено нам таким трудом.

Как ветераны относятся к современному празднованию Дня Победы? Нельзя ответить на этот вопрос, не спросив наших героев. Мы можем только предполагать, полагаться на СМИ, но что, если спросить? Для этого было проведено исследование.

Пётр Арышев, 94 года: «Мне повезло, наверное. Я не общаюсь с молодежью, которая не отличает Великую Отечественную войну от Второй мировой. Мне дико от вас слышать про историю, как студент вуза не знает, в каком году был проведен первый парад Победы. Наоборот, я вижу, что люди сейчас интересуются историей, уважительно относятся к пожилым... По поводу выражения „Можем повторить“ тоже выскажусь: так идиоты только говорят. Их называют псевдопатриотами. Их бы на неделю в окоп да под дождь, да чтобы в рукопашную потом. Не дай бог, конечно, такого повторения».

Виталий Жиляев, 90 лет: «День Победы для нас всю жизнь был праздник и не праздник. Мы собирались за столом, поминали погибших, радовались, что выжили, войну не вспоминали почти. Это сейчас журналистам интересно, что было самое страшное – ищите всякое, что покрепче, а мы хотели забыть это все. Радовались, что живы. Радовались, что похоронок больше не будет, счастливы были, что страна производит не танки, а хлеб, не истребители, а гражданские самолеты. А сейчас включишь телевизор – там война, тут война... За что, спрашивается, мы воевали? За что умирали мои друзья и родственники? Опять пора промышленность на военные рельсы переводить. Или уже... Я не пойму».

Государство поддерживает ветеранов всевозможными пенсиями и выплатами, предоставляет льготы, молодежь стала интересоваться не только кровопролитием, но и моральной составляющей героев, но нашим героям важно, чтобы мы не только интересовались и праздновали этот великий день,

но и уважали их, ценили все то, что они для нас сделали, скорбели и не допускали повторения истории. Философ Владимир Соловьев сказал, что «патриотизм – это ясное осознание своих обязанностей по отношению к Отчизне и верное их исполнение. Вот такое сознание никогда не впитывается с молоком матери. Оно все-таки воспитывается окружением, общественными институтами, силовыми структурами, государством».

Какие практические рекомендации можно предложить в данном вопросе? Безусловно, необходимо уделять больше внимания социальной волонтерской работе в помощь ветеранам, проводить встречи между студентами, школьниками и ветеранами, не затрагивая тему Великой Отечественной войны в формате внеучебных мероприятий.

Библиографический список

1. *Тихоновский И. В.* Патриотизм как цель воспитания старшеклассников // Гуманитарное пространство. 2020. Т. 9, № 4. С. 429–437.
2. Указ Президента Российской Федерации от 30.03.2005 № 363 «О мерах по улучшению материального положения некоторых категорий граждан Российской Федерации в связи с 60-летием Победы в Великой Отечественной войне 1941–1945 годов» // Собрание законодательства РФ. 2005. № 14. Ст. 1220.
3. Федеральный закон от 12 января 1995 г. № 5-ФЗ «О ветеранах» // Собрание законодательства РФ. 1995. № 3. Ст. 168.

УДК 140.8

А. Е. Агафонов

студент кафедры инноватики и интегрированных систем качества

С. Н. Коробкова – доктор философских наук, доцент – научный руководитель

РУССКАЯ ИДЕЯ В. С. СОЛОВЬЕВА В СОВРЕМЕННОМ КОНТЕКСТЕ

Видный русский мыслитель второй половины XIX века В. С. Соловьев родился в Москве 16 января 1853 года, в семье известного русского историка Сергея Михайловича Соловьева. Он является выдающимся представителем русской философской мысли идеалистического направления, одной из центральных фигур в русской философии XIX века, внеся большой вклад в ее развитие и оказав большое влияние на взгляды ученых и других представителей творческой интеллигенции. В своих работах он рассматривает как вопросы философии, так и проблемы религиозной, социальной и политической жизни в России и в мире [1].

В 1885 году В. С. Соловьев пишет одну из своих самых известных работ «Русская идея», в которой он обращается к сложнейшей теме – роли нашей Родины в мире и мировой истории. Объектом исследования автора стала Россия, российское государство. Предметом исследования – смысл существования России во всемирной истории, ее миссия, цель и ее будущее. Со времени написания работы «Русская идея» прошло более 130 лет. Однако проблемы, стоящие перед Россией в настоящее время, перекликаются с теми, что стояли перед ней в прошлом, в то время, когда жил философ и мыслитель [2].

Вопрос о том, должна ли Россия повторить западный путь развития или у нее есть свой собственный путь, долгое время решали российские западники и славянофилы. В этом смысле их спор как бы предшествовал появлению теории В. С. Соловьева. Работа философа стала первой, в которой, можно сказать, подводился итог этого спора и делалась попытка сформулировать принципы политической и культурной жизни для России, которым она должна следовать [3].

Как мы знаем, идеи философа в XIX веке не были приняты русским обществом, однако поиски особого пути России в мире, ее «идеи», особой миссии продолжались. Эти попытки делали русские философы и мыслители на протяжении XX века, на их взгляды оказывали воздействия события эпохи: Революция, Великая Отечественная война, строительство социалистического общества в России [4].

Можно сказать, что в XX веке «русская идея» в России была подменена «социалистической идеей», миссией советского народа по лидерству среди народов мира по построению нового справедливого коммунистического общества. Это можно сравнить с тем, как В. С. Соловьев заявлял об особой миссии русского народа в деле построения человеческого общества, объединяющего весь мир.

В 90-е годы XX века, разочаровавшись в советских идеалах, российское общество требовало перемен, отказа от внутренней замкнутости, разрушения железного занавеса. Путь, которым пошло российское советское общество нельзя не сравнить с тем путем, к которому в конце XIX века призывал Соловьев для преодоления раскола между Россией и Западным миром – это путь уступок с надеждой на ответную дружественную политику Запада. Оглядываясь на события 90-х годов, можно заключить, что практические идеи Соловьева были реализованы Россией, причем не Царской, а Советской в 1991 году. Советская Россия отказалась от наступательной коммунистической идеологии, лидерства в социалистическом блоке, от союзного государства СССР. Мировое лидерство было передано США и их западным союзникам. Все это было сделано в полной уверенности, что уступки послужат на благо всего мира, станут шагом к строительству нового справедливого миропорядка, в котором все страны будут равны и благополучны, что западные партнеры проявят лучшие христианские качества в ходе построения новой мировой системы.

Соловьев разрабатывал свою философскую концепцию о постепенном объединении наций в единое справедливое общество в конце XIX века. Сегодня, в начале XXI века, мы видим, что идея формирования всемирного общества реально осуществляется в виде процесса так называемой глобализации. Любопытно провести сравнение того, как это происходит в реальности, с предсказаниями русского мыслителя XIX века.

Глобализация – это процесс формирования единого общемирового экономического, информационного и отчасти культурного пространства, распространение экономических, политических и культурных процессов за пределы государств и формирование на этой основе нового мирового порядка. Этот процесс начался в конце XIX века в экономической сфере и сфере мировой торговли. Благодаря научно-техническому прогрессу все страны мира на данный момент уже втянуты в единый мировой рынок производства и торговли, единое информационное и культурное пространство. С одной стороны, нельзя отрицать, что глобализация приносит ощутимую пользу всем странам планеты, с другой стороны, очевидно, что продвижение этого процесса осуществлялось прежде всего более развитыми странами путем подчинения менее развитых, через создание мировой системы колониализма, а затем – неокOLONиальной системы устройства мира. Современная глобализация мира проходит под контролем только одной страны – США, а также небольшой группы ее союзников. Она и извлекает из сложившегося мирового порядка максимальную выгоду.

Экономический словарь А. И. Архипова отмечает, что глобализация экономики, с одной стороны, облегчает хозяйственное взаимодействие между государствами, создает условия для доступа стран к передовым достижениям человечества, обеспечивает экономию ресурсов, стимулирует мировой прогресс [5, с. 136]. С другой, глобализация ведет к негативным последствиям: закреплению лидерства одних стран в ущерб другим; потере своих ресурсов странами, не входящими в «золотой миллиард»; разорению малого бизнеса; распространению на слабые страны глобализации конкуренции; снижению уровня жизни и др. Наблюдая такой процесс глобализации, будет естественно задаться вопросом, является ли формируемый новый миропорядок справедливым, похожим на тот, который описывали философы XIX века.

Таким образом, мировая ситуация снова толкает российское общество к размышлениям, правильными ли были решения 90-х годов XX века и каков дальнейший путь развития нашего Отечества. Ответы на эти вопросы уже звучат у ряда политиков и мыслителей, и суть их сводится к следующему: мировой порядок, складывающийся в ходе глобализации под руководством США, не является справедливым. Россия должна отстоять иную архитектуру будущего мира, в продвижении к которому и заключается новая миссия России и новая «русская идея».

Библиографический список

1. *Трубецкой Е. Н.* Знакомство с Соловьевым / Из прошлого: Воспоминания: Из путевых заметок беженца; [Сост., предисл., коммент. С. М. Половинкина]. Томск: Водолей, 2000. 350 с.
2. *Соловьев В. С.* Русская идея // Пространство и Время. 2010. № 2. С. 126–137.
3. *Трубецкой Е. Н.* Мирозерцание В. С. Соловьева. М.: Московский философский фонд; Медиум, 1995. 617+619 с.
4. *Лосев А. Ф.* Владимир Соловьев и его время. М.: Прогресс, 1990. 719 с.
5. Экономический словарь / А. И. Архипов, С. А. Балашов, Е.Г. Багудина; отв. ред. А. И. Архипов. М.: Проспект, 2010. 672 с.

УДК 93

Н. С. Борщ

студент кафедры вычислительных систем и программирования

Г. Ю. Каптен – кандидат философских наук, доцент – научный руководитель**ПРОБЛЕМА ПОИСКА ВИНОВНЫХ В РАЗВЯЗЫВАНИИ ВТОРОЙ МИРОВОЙ ВОЙНЫ**

Вторая мировая война – одно из самых страшных, кровопролитных событий не только в истории XX века, но и в мировой истории. До сих пор существует проблема поиска виновных в ее развязывании. Некоторые зарубежные историки, а также некоторые отечественные исследователи считают, что Союз Советских Социалистических Республик (далее СССР, Советский Союз) вступил в Вторую мировую войну еще в 1939 году на стороне Германского Рейха.

В качестве примера можно рассмотреть статью для Гарвардского института за 2020 год под названием «Роль СССР во Второй мировой войне: реалии и мифы» [1]. В ней автор статьи Марк Крамер высказал следующую мысль: «... Другой миф заключается в том, что роль Советского Союза во Второй мировой войне началась 22 июня 1941 года, когда Вермахт напал на СССР. На самом деле Советский Союз с самого начала был ведущим участником, почти два года находившимся в сговоре с нацистской Германией» [1].

Такая мысль на самом деле не нова и в отечественной традиции. Например, в своих работах Владимир Богданович Резун (литературный псевдоним Виктор Суворов) не раз высказывал подобные мысли [2]. Некоторые аспекты статьи указывают на некомпетентность писателя в области истории. Так, Марк Крамер рассматривает события 1939–1940 годов, опираясь на контекст современного времени, но упускает важность анализа причин конфликтов с точки зрения современников самих этих событий. Цель моей работы – рассмотреть эти события через историческую призму.

В первую очередь хотелось бы привести важное утверждение М. Крамера: «Война в Европе началась 23 августа 1939 года, когда Советский Союз и нацистская Германия подписали пакт, создавший между ними партнерство в разделе Польши и остальной части Восточной Европы» [1]. Хотелось бы отметить, что секретные протоколы пакта о ненападении о разделе сфер влияния не новы в современной истории. Еще до XX века существовало множество примеров согласований о разделе сфер влияния, как, например, конвенции о разделе Речи Посполитой в ходе событий 1772–1789 годов.

Также можно привести пример из истории XX века, годом ранее вторжения Третьего Рейха в Польшу – т. н. «Мюнхенское соглашение», или «Мюнхенский договор». После данных событий 1 октября 1938 года Польша вторглась в Тешинскую Силезию и частично оккупировала эти территории. Заолесье, в свою очередь, было полностью включено в состав Польши. Также можно указать на события вторжения Венгрии в Карпатскую Русь 1939 года, в ходе которых было несколько пограничных конфликтов с Польшей.

Нельзя также забывать о весьма важной причине подписания секретных протоколов пакта Молотова – Риббентропа между Третьим Рейхом и Советским Союзом – «Антикоминтерновском пакте». Это соглашение имеет множество названий, например, «Японо-германское соглашение по обороне от коммунизма». Целью антикоминтерновский международного договора являлась борьба Германии и Японии против коммунистического влияния на страны, а также борьбы против Коминтерна блок этих государств в целях борьбы за установление мировой гегемонии.

Одними из членов Антикоминтерновского пакта являлись: Финляндия, Румыния, Прибалтика. Например, нынешние территории Молдовы, в основном холмистые, что является выгодными рубежами для введения оборонительных операций в случае конфликта.

В своем интервью Алексей Валерьевич Исаев [3] упомянул, что политика стран Прибалтики, а также Финляндии были направлены на улучшения отношений с Германией. Выгода включения в состав Эстонии очевидна: Расстояние между эстонским городом Нарва и Кировским заводом Ленинграда – 154 километра, что является не дальним расстоянием. Со слов исследователя: «...от Нарвы до Кировского Завода рукой подать. Несколько дней боев» [3, 6 минута 11 секунда].

Также, по словам Алексея Валерьевича: «Что было обоснованным страхом для советского руководства? Что ее захватят немцы одним прыжком». Т.е у советского руководства было опасение, что Германский Рейх пойдет в атаку и быстрым ударом захватит Прибалтику, тем самым получив хороший плацдарм для группы армии «Север». Аналогичная ситуация была с Финляндией: граница между странами

до присоединения Карелии к СССР проходила всего лишь в 32 км от Ленинграда, что являлось бы также отличным плацдармом для Германского Рейха для быстрого захвата города.

Да, сегодня нельзя сказать, что немецкие войска использовали бы финский фронт для того, чтобы вести атаку, из-за специфики территорий Финляндии, но нельзя ни в коем случае пропагандировать, что якобы «все об этом знают!». Никто в то время не мог предположить, что выгодные для удара на Ленинград финские территории не будут использованы немцами для атаки. А также нельзя отрицать возможность использования территорий стран Прибалтики в лице Эстонии, Латвии и Литвы в конфликте для атаки на Союз Советских Социалистических Республик.

В последнюю очередь хотелось бы отметить, что в СССР после подписания пакта в армии начались реформы. Тем самым Советский Союз получил драгоценное время для того, чтобы подготовиться к грядущей войне с Германией. На неизбежность войны указывали многие факторы, так, например, Адольф Гитлер в «Моей борьбе» говорил о надобности уничтожения коммунизма, СССР и славянского народа ради пропаганды национализма: «Не государственные дарования славянства дали силу и крепость русскому государству. Всем этим Россия обязана была германским элементам – превосходнейший пример той громадной государственной роли, которую способны играть германские элементы, действуя внутри более низкой расы. Именно так были созданы многие могущественные государства на земле. Не раз в истории мы видели, как народы более низкой культуры, во главе которых в качестве организаторов стояли германцы, превращались в могущественные государства и затем держались прочно на ногах, пока сохранялось расовое ядро германцев. В течение столетий Россия жила за счет именно германского ядра в ее высших слоях населения».

К сожалению, в наше время события Второй Мировой войны используются для оправдания современных политических игр. Многие зарубежные страны указывают на конфликты, основные цели которых было обезопасить страну от возможных фронтов в войне против Германского Рейха, для собственной пропаганды, дабы очернить героизм Советского народа, нивелировать влияние СССР на победу во Второй Мировой войне. Также эти доводы используются в наши дни для действий против Российской Федерации, ее правительства, ставят под сомнение законность территориальных приобретений Советского Союза после войны. Например, в экспозиция Брюссельского музея европейской истории не раз создавалась параллель между Союзом Советских Социалистических республик и Третьим Рейхом, фактически говоря, что СССР и Третий Рейх по идеологии одно и то же [6].

К сожалению, события Холодной Войны до сих пор оставили в умах западных людей концепцию «злого, кровавого коммунистического зверя, целью которого является уничтожение мира». Многие американские, британские и польские публицисты, пропагандирующие антироссийские настроения, вырывают из контекста исторические события, будто бы в целях показать себя великими и невинными. Например, в своей работе Уикс А. Л. под названием «Спаситель России: помощь СССР по ленд-лизу во Второй мировой войне» [7] высказал мысль, что американский ленд-лиз «спас Советский Союз от проигрыша». Да, можно дискутировать о том, были ли правильны сами методы советского правительства, но нельзя забывать о главной цели этих действий.

Библиографический список

1. Крамер М. Роль СССР во Второй мировой войне: реалии и мифы. 2020. URL: <https://daviscenter.fas.harvard.edu/insights/soviet-role-world-war-ii-realities-and-myths> (дата обращения: 02.03.2021).
2. Суворов В. Ледокол. Кто начал Вторую мировую войну? М.: АРДИС, 2016. 752 с.
3. Исаев А. В. О военном значении пакта Молотова – Риббентропа. URL: https://youtu.be/VxQEem9l_MlY (дата обращения: 05.09.2019).
4. Исаев А.В. Главные мифы о Второй Мировой. М.: Яуза, 2019. 540 с.
5. Архив «Газета Правда» за 1939 год. Библиотека им Некрасова. URL: <https://electro.nekrasovka.ru/editions/6/1939> (дата обращения: 22.11.2019)
6. Цифровая история. Сталин и Гитлер – одно и то же / Ксения Чепикова и Егор Яковлев. URL: <https://www.youtube.com/watch?v=kHaHsbFg28M> (дата обращения: 09.11.2021).
7. Уикс А. Л. Спаситель России: помощь СССР по ленд-лизу во Второй мировой войне М.: Lexington Books, 2004. 186 с.

УДК 125

Р. Д. Машковцев

студент кафедры аэрокосмических компьютерных и программных систем

С. Ю. Коломийцев – кандидат философских наук, доцент – научный руководитель**ЭМИЛЬ МИШЕЛЬ ЧОРАН. ФИЛОСОФИЯ НЕУДАЧИ**

Эмиль Мишель Чоран (1911–1995) – румынско-французский философ и писатель, экзистенциалист, один из ключевых предшественников постмодернизма. Жизнь Чорана была связана с большим количеством переездов и поездок по миру. Он жил во многих странах, таких как Румыния, Франция, Италия, Германия и Испания. В 1991 году Чоран был удостоен Нобелевской премии по литературе, но отказался от нее.

Философия Эмиля Мишеля Чорана зиждется на пессимизме, скептицизме, разочаровании, существовании через силу. Человеческая форма экзистенции становится главным антагонистом всей жизни писателя.

Чоран предполагает, что человек пошел по ложному пути с момента самого своего зарождения: «Едва отдалившись от Творца и обособившись от его творения, человек стал индивидом, то есть трещиной и изломом в бытии, готовясь к тому, чтобы с вызовом нести бремя своей судьбы, он узнал, что отныне смертен, и от этого возвеличилась его гордыня, хотя в не меньшей мере усилилось и его смирение» [1, с. 8]. Сила разума, самосознания, обучаемости для философа представляется симптомами болезни, название которой – человек. Существование человека кажется автору аномальным, полностью противоположным явлением. Автор верно помечает «аномальность» человеческой природы, ибо она разительно отличается от природы любого другого известного ныне существа, однако трактовка «ложного пути» не вызывает должного доверия, ибо непохожесть человека может говорить не о его неправильности, а о его превосходстве. Наравне с «изломом в бытии» человек может являться и его венцом.

Автор много времени уделяет возможностям восприятия окружающего мира, противопоставляя отстраненность и событийность. Событийность, вовлеченность человечества в социальный контакт и построение социальных институтов для Чорана является лишь усугублением и так уже плачевного положения. Философ отрицает пользу цивилизации. Знания, технологический прогресс для него – яд, отравляющий мир. Цивилизация сменила естественно природный кратковременный страх на невыносимую постоянную искусственную тревожность. Контрастом этому автор ставит стоицизм и кинизм. Он восхищается отстраненностью древних, их близостью к вечности. Автор выделяет учения Антисфена, Эпикура и Хрисиппа. Мудрость для автора является предтечей цивилизации и инструментом одного лишь отдаления человека от спасения. Отстраненность, невосприимчивость к перманентным рутинным переживаниям, наоборот, служит успокоению человека, принятию ошибки своего существования [1, с. 34]. Говоря о суетливости человеческой жизни, на мой взгляд, автор упускает из виду субъективность данного вопроса. То, что подавляющее большинство людей не отстранено от социума, не задается в полной мере вопросами, поставленными автором, не говорит о суетливости их жизни: человек может иметь отличные от Чорана глубочайшие вопросы, годами работать над чем-то далеким от интересов и понимания философа, притом его жизнь вполне может и вовсе быть лишена страданий. Однако, включая излишнюю гиперболизацию, автор верно отмечает заикленность человечества на рутинных делах. Касаясь вопроса полезности цивилизации, Чоран упускает из виду, сколь мало человечество существует относительно вселенной. Цивилизация – очень молодой и пока еще далеко не справедливый по отношению к своим членам конструкт. Человечеству стоит дать время.

Одной из основ мировоззрения автора является скептицизм. Эмиль Мишель Чоран отмечает опасность скептицизма. Она заключается в том, что скептик, мечтая докопаться до истины и разрушая все догматы, может поставить под сомнение вопрос своей жизни, а в конечном итоге и вопрос самого сомнения: «Поскольку сомнение обнаруживает свою несовместимость с жизнью, скептик – это последовательный и упрямый живой труп – заканчивает свою карьеру таким поражением, которому невозможно найти аналога в других проявлениях интеллектуальной жизни» [1, с. 60]. Однако сомнения для Эмиля Мишеля не являются исключительно дорогой в никуда. Помимо вышеописанных ортодоксаль-

ных скептиков автор выделяет иной вид скептиков, называя их «капризными еретиками» [1, с. 62]. Скептик такого рода ходит по острию лезвия. Он лишь иногда пускается в дебри сомнений, но в отличие от скептика ортодоксального покидает сомнения и способен обдумывать их до конца. Сомнения служат ему инструментом, а не убийственным бременем. Автор совершенно верно говорит об опасности скептицизма и о том, как скептик способен поставить под сомнение самого себя, но автор слишком четко обозначает виды скептиков. Скептицизм имеет более разветвленную и тонкую систему, как и любое другое человеческое качество.

Эмиль Мишель Чоран видит как человечество в целом, так и человека в частности очень завыстливым, злым и агрессивным существом. Примером тому, со слов автора, может послужить желание человека распространить цивилизацию по всему миру. Учитывая вышеописанные мысли, цивилизация, по мнению автора, доставляет человечеству массу неудобств и лишь отдаляет его от спасения. Однако человечество вовсе не стремится к нему, оно, наоборот, требует от нетронутых этим «прогрессом» людей разделить его проблемы [1, с. 28]. Человек, в частности, для автора так же подвластен этой слабости. Совершая ошибки, сковывая себя цепями, человек не стремится уберечь своих сородичей, а, наоборот, требует от них разделить его неудачи, совершить эти ошибки, сковать себя его цепями. Философ именно этим объясняет желание людей навязать другим свое вероисповедание. Даже в благодушии миссионера или апостола автор видит признаки мстительности [см.: 1, с. 29]. Несмотря на вышесказанное, Чоран выражает положительно отношение к религии: «Если человечество так давно привержено идее абсолюта, то это оттого, что не смогло найти здорового начала в себе самом. Трансцендентность обладает целительной силой: в какие бы одежды она ни рядилась, присутствие любого бога – уже шаг к исцелению» [1, с. 15]. Это создает антиномию в системе автора. Как человек, вставший на путь «исцеления», мог сковать себя цепями? А тем более испытывать зависть, что другие «не исцеляются».

Феномен славы автор также ставит в один ряд с оковами. Он считает, что писатели, пользующиеся определенной известностью, в конце концов начинают страдать от этого, обнаруживают себя в плену читателей. Такой человек завидует людям безвестным, а из зависти вырастает желание заманить их в те же сети. Он подстрекает своих друзей писать, помогает им, пока не заставит их испытывать те же страдания, что и он [1, с. 30]. Автор опять же использует индуктивные умозаключения, исключая вопрос субъективности данного утверждения. Не для каждого писателя слава приравнивается к страданиям, и не каждый страдающий писатель перенесет страдания на других.

Не менее интересно автор обособляет современную эпоху, называя ее «исторической». Смысл этого названия заключается в том, что человечество накопило настолько огромный исторический опыт, что теперь все неизбежно движется к коллапсу. Чоран полагает, что человечество забывает о том, что история конечна, что человек окончательно отделился от своей природы и обрел конечную недолгую жизнь, и теперь созданная им история обрела независимость, и контроль над ним и неустанно истязает его: «Человек делает историю, история же разделяется с человеком. Человек одновременно ее творец и объект, двигатель и жертва. До недавнего времени он полагал, что управляет ею, теперь же знает, что она ему неподвластна, что все бесчинно и неразрешимо в этой безумной эпопее, конец которой не означает достижения цели» [2, с. 164]. Рассмотрение данного вопроса напрямую подводит к тому, является ли современный человек продуктом истории. То, что человек и история являются взаимодополняющими компонентами, не говорит о том, что человек не может существовать вне истории вовсе. Но будет ли человек в текущем понимании этого слова «человеком» вне истории, является очень сложным вопросом. Однако история меняет человека после того, как человек создал историю, что приводит к циклу истории и человека, где человек конструирует историю, но и история конструирует человека.

В завершение было бы символично рассказать, какое окончание мира видел сам Чоран: «Историческое время так напряжено, что попросту не может не взорваться. Вот-вот пружина лопнет – мы ощущаем это каждый миг. Возможно, это будет не так скоро, как нам кажется. Но катастрофа неизбежна, сомнений нет. И только после того, как она произойдет, уцелевшие счастливицы, жители постисторической эпохи, узнают, чем же была история» [2, с. 161].

Философия Эмиля Мишеля Чорана очень сложна для систематизации, его труды являются скорее не попыткой описать мир, а попытками найти надежду: несмотря на мрачность повествования, ав-

тор то и дело пытался отыскать что-то светлое там, где его быть просто не должно. В этом и заключается вся парадоксальность Чорана – искать свет через тьму. Однако автор слишком часто упускает из виду субъективность многих вопросов и понятий, слишком гиперболизирует страдания, как будто пытаясь их перманентно испытывать. По иронии он сам становится заложником своего демона.

Библиографический список

1. *Чоран Э. М.* Падение во время. М.: Опустошитель, 2022. 160 с.
2. *Чоран Э. М.* После конца истории. СПб.: Симпозиум, 2002. 544 с.

УДК 70

С. Л. Поляк

студент кафедры рекламы и связей с общественностью

С. Ю. Коломийцев – кандидат философских наук, доцент – научный руководитель

ЦИФРОВОЕ ИСКУССТВО КАК ДВИГАТЕЛЬ ПРОГРЕССА ТВОРЧЕСТВА

Искусство. Многим на ум придут двери Эрмитажа, «Последний день Помпеи» Брюллова и иные различные известные объекты как российской, так и мировой культуры. Но искусство не ограничено этим, ведь искусство – это способ познания, при помощи которого человек осваивает мир и себя в этом мире, что актуально во все времена.

Искусство – это то, что творил человек в прошлом, что творит в настоящем и будет творить в будущем. В данной работе автор представит такое направление, как «Цифровое Искусство», которое вызывает много споров и интерес как со стороны различных исследователей, так и у ценителей.

Искусство Digital art или цифровое, которое также называют компьютерным, диджитал, кибер – это направление в искусстве, основанное на использовании компьютерных технологий. Для понимания темы важно разобраться в терминологии. Слово Digital переводится на русский язык как цифровой, потому как любое действие, которое выполняет компьютер или другая техника – это результат определенных операций, записанных двоичным кодом.

Конечно, многих волнует вопрос, какое место будет занимать привычное искусство, созданное без вмешательства цифровых технологий, возникает много споров на тему дальнейшего развития искусства.

Во-первых, если углубляться в историю искусства, оно начиналось с создания предметов культуры, необходимых предметов быта, показа социального статуса, передачи истории и так далее [1]. Вопрос эстетики в привычном нам понимании стал значим позже. Так было с искусством реальным. С цифровым сейчас происходит похожая ситуация. С новыми задачами будут появляться вопросы и потребности и развития искусства в целом.

Во-вторых, технологии развиваются слишком стремительно, глобализация и интернет-ресурсы дают возможность создания все более необычных трудов. Именно поэтому тяжело классифицировать виды цифрового искусства. Выделим основную часть из них с помощью интернет-журнала Datebayo [2].

1. Цифровое 2D-рисование. В конечном итоге получается картина, выполненная с помощью технологических инструментов (например, с помощью планшета и стилуса). То есть по сути это обычная картина, но исполненная в цифровом виде.

2. Цифровое 3D-рисование и 3D-скульптура. Художники работают по принципу цифрового 2D-рисования (нанесение краски, текстуры), но на 3D-модель. Также здесь художник может использовать настройки: позировать и управлять моделью по своему усмотрению.

3. VR-искусство. Художник может физически ходить вокруг своих объектов и рисовать под любым углом. Это создает произведение, которое зритель затем может увидеть в виртуальной реальности или как 3D-изображение.

То есть в данных случаях технологии помогают художнику упростить работу, реализовать самые необычные идеи без потери качественных характеристик, но с приобретением новых возможностей.

В-третьих, важно отметить, что привычное искусство тоже не стоит на месте. Выставки нередко проводятся с помощью новых технических средств. Например, Люмьер-Холл предлагает увидеть сразу несколько выставок в одном пространстве. Картины И. К. Айвазовского, В. В. Кандинского, С. Дали и даже Бэнкси показываются с помощью лазерных проекторов на всех стенах помещения в один момент в сопровождении музыки или рассказа.

Данный способ помогает не только упростить восприятие искусства для разных людей, сэкономить время и место, но также хорош и как один из способов сохранения картин-подлинников. Однако пока используются не столь мощные проекторы и вопрос расширения страдает.

В-четвертых, цифровое искусство имеет немалое значение для современных игр и фильмов. Полюбившийся старшему поколению Чебурашка смог заинтересовать и современных детей: в формате мультика предстал перед зрителями на экране в трехмерном виде, смог взаимодействовать с людьми, бегать и прыгать на реальных фонах и даже есть свои любимые мандарины.

Таким образом, можно сделать вывод, что цифровое искусство – важная часть развития творчества в целом. Новые идеи, задачи, наряду с технологическим прогрессом, приводят к эволюции искусства.

Библиографический список

1. *Демин А.* Краткая история искусства URL: <https://mel.fm/blog/vizual-club/7328-kratkaya-istoriya-iskusstva?ysclid=Ihow8xd477806033815> (дата обращения: 08.05.2023).
2. *Соловьев М.* Стили и типы цифрового искусства – полное руководство. URL: <https://dattebayo.me/blog/stili-i-tipy-cifrovogo-iskusstva> (дата обращения: 10.05.2023).

УДК 177.7, 140.8

Е. Д. Пономарева

студент кафедры инноватики и интегрированных систем качества

С. Н. Коробкова – доктор философских наук, профессор – научный руководитель**«...НЕ БЫЛО ГВОЗДЯ»: О КОНЦЕПЦИИ Н. А. УМОВА**

Николай Алексеевич Умов – представитель русского космизма. Космизм берет свое начало еще со времен Древней Греции. Античные философы понимали мир как единое целое, где все связано, где человек является неотъемлемой частью природного мира. В древнегреческой философии впервые появилось понятие «космос» (κόσμος – порядок, гармония). Космос рассматривался как противоположность хаосу. Характерной чертой космизма является глобальный и космический подход в философских рассуждениях, органическое единство микрокосма (человека) и макрокосма, мирового целого. На рубеже XIX–XX веков возникло новое философское направление – русский космизм. Он противопоставлялся западной культуре и был основан на ценностях традиционного общества, постоянном развитии, могуществе разума и всеобщем единстве [1, 2].

Как и многие другие философы этого направления, Н. А. Умов отводил разуму роль вершителя судьбы человечества. Именно разум поможет «выйти из тьмы», с его помощью человечество сможет познать окружающий мир, чтобы уверенно в нем существовать и быть абсолютным хозяином своих поступков. Наиболее конкретным и практичным приложением разума, по мнению ученого, является «научное знание». Микеланджело Буонарроти говорил: «Я видел ангела в куске мрамора. И резал камень, пока не освободил его». Так и в идеях Н. А. Умова: разум – это инструмент, который использует человечество для достижения научного знания. Разум, как и научное знание, призван бороться с неизвестностью. Неизвестность влечет за собой неопределенность, когда случай решает судьбу человека. По мнению философа, жизнь по своей сути хаотична, и человек, с его разумом, призван «удержать» жизнь от хаоса при помощи научного знания. Однако не только научное знание играет важную роль в жизни человека, есть еще один фактор – агапи. «Агапи есть любовь к человеку не ради симпатий и особых отношений к его личности; это – не любовь мужчины и женщины, не привязанность дружбы; нет, это – чувство, с которым гостеприимный хозяин встречает в своем доме чужеземца-гостя; это любовь к человеку, как к человеку» [3]. Существующая издревле, с сотворения мира Любовь – нравственный ориентир, без которого человек – духовный инвалид. Однако сама по себе агапи устремляет жизнь человека к хаосу. Научное знание же упорядочивает и делает добро, создаваемое агапи, осмысленным и полезным. Наглядно идею Н. А. Умова можно представить в виде схемы, изображенной на рисунке. Совокупность научного знания и агапи Н. А. Умов называет логосом. Как видно из схемы, научное знание – это барьер, который не дает человеку устремиться в хаос, под силой действия агапи. Именно состояние баланса этих двух «сил» характеризует жизнь, к которой должен стремиться человек. По отдельности научное знание и агапи бесполезны. Только в единстве любви и знания человеческая жизнь гармонична, наполнена смыслом и пользой. Умов называет логос регулятором жизни человека.

Еще одной важной темой, которую затрагивает русский космизм, является идея о взаимосвязи всего со всем. В статье «Агапи» Н. А. Умов говорит, что каждый человек влияет не только на ближних, но и на всех людей в мире. Все связано, мы несем ответственность за все человечество, а значит, понятие любви к ближнему расширяется до любви ко всему миру. Поступки человека не случайны и отражаются в мировых процессах. Умов утверждает, что человеку необходима нравственная гигиена, которая реализуется при помощи агапи. Философ замечает, что агапи не есть филантропия. Филантропия – это «внешняя, формальная, массовая любовь» [3], в отличие от агапи она не оздоравливает душевный мир человека. Чтобы выйти за рамки филантропии, необходимо объединить научное знание и любовь. Научное знание поможет досконально понять, что такое агапи, к кому обращено это чувство, только так человек обретет баланс и цель в жизни.

Известно, что Н. А. Умов был членом комитета Когановских учреждений. Эти организации занимались предоставлением крова семьям, оказавшимся в бедственном положении. Кроме того, философ состоял в Обществе призерков порочных детей, где могли получить приют и знания сироты.

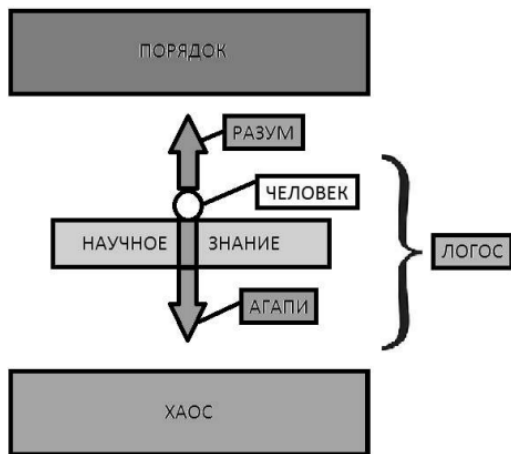

Визуализация идеи Н. А. Умова

В своем произведении Н. А. Умов заставляет людей задуматься о тех несчастных, что попали в тяжелые жизненные ситуации, философ призывает читателей к действию. Он говорит, что своим бездействием по отношению к нуждающимся мы влияем на весь мир. Наши действия и бездействие отражаются и на нас самих, и на всем окружающем мире, людях. Как в английском стихотворении:

Не было гвоздя – подкова упала,
 Подкова упала – лошадь захромала,
 Лошадь захромала – командир убит,
 Армия разбита, конница бежит,
 Враг заходит в город, пленных не щадя,
 Потому что в кузнице не было гвоздя! [4, с. 35]

Работа Н. А. Умова выходит за рамки философской теоретической статьи. В конце статьи речь идет о практическом способе повлиять на мир, «оздоровить душевный мир». Н. А. Умов рассказывает о приюте, которому требуется помощь: «Одно из обществ нравственной гигиены – Общество покровительства отбывшим наказание и бесприютным; слишком юное и слабое материальной поддержкой, оно не в состоянии выполнять все свои задачи» [3]. Философ дает практическое применение своей теории, он предлагает помогать определенному приюту, людям. Одно дело просто рассуждать о том, что надо помогать окружающим, а другое дело, когда есть конкретный приют с конкретными людьми. В этом случае обычные теоретические рассуждения о любви и научном знании перерастают в реальное развитие философской идеи на практике. Помощь приюту – это и есть логос – соединение агапи (любви к конкретному ближнему) и научного знания (спасая ближнего, спасаешь себя и весь мир). То, чем предлагает заниматься читателю Н. А. Умов, называется в наше время волонтерством. Больше 100 лет назад в 1916 году философ призывал к нравственной гигиене и душевному оздоровлению, это актуально и сейчас. Волонтерское движение важно и должно развиваться. И сегодня следует задумываться о значении и последствиях своего действия или бездействия.

Идеи космистов о взаимосвязанности всего сущего, мира и человека нашли продолжение в современном философском направлении – экофилософии. Человек – не вершина и не царь природы, а ее часть и должен ответственно к ней относиться и стремиться к гармоничному существованию с природой, а не эксплуатировать ее. Идеи Н. А. Умова, К. Э. Циолковского, В. И. Вернадского – идеалистичны, но в россыпи мыслей, постулатов, догадок, идей ошибочные и нежизнеспособные утонут, а из ких-то родится новое знание.

Библиографический список

1. *Туфанов А. О.* Философия русского космизма о месте и предназначении человека в мироздании: дис. канд. филос. наук. СПб., 2001. 143 с.
2. *Алексеева В. И. К. Э.* Циолковский: философия космизма. М.: Самообразование, 2007. 320 с.
3. *Умов Н. А.* Собрание сочинений профессора Николая Алексеевича Умова. Т. 3: Речи и статьи общего содержания. М.: типо-лит. т-ва И.Н. Кушнерова и К°, 1916. 666 с.
4. *Маршак С. Я.* Плывет, плывет кораблик. М.: АСТ, 2015. 56 с.

УДК 101.9

Г. К. Таврогинский

студент кафедры прикладной математики

С. Ю. Коломийцев – кандидат философских наук, доцент – научный руководитель

ДЕТЕРМИНИРОВАННОЕ ВОЛЕИЗЪЯВЛЕНИЕ

Время от времени, приуныв, задумываюсь о том, что мир вокруг – мало того что жестокое и холодное место, так еще и каждый мой шаг и каждая моя мысль полностью предопределены. Большой взрыв, Бог, черная дыра, симуляция, что угодно еще – в общем, однажды что-то пошло, первая доминошка упала, и с ней запустился необратимый, абсолютно детерминированный процесс падения остальных костяшек. В связи с этим вопрос свободы, не свободы в юридическом или политическом смысле, не в смысле того, что мы все рабы собственных страхов, но в самом фундаментальном смысле кажется также предreshенным.

Неглубокое погружение

Есть компатибилисты (от слова *compatible*). Они говорят, что свобода – это возможность действовать в соответствии со своими потребностями и желаниями и поэтому детерминизм и свобода воли совместимы. Есть вторые, инкомпатибилисты, которые рассматривают свободу воли скорее как способность быть причиной собственных действий, поэтому детерминизм, – а это, напомню, учение о всеобщей причинности, – если он есть, и свобода воли с их точки зрения не совместимы.

У компатибилистов можно встретить подобный мысленный эксперимент [1, с. 81–82]. Представим, вы ученый, гениальный ученый, который занимается построением экспериментальной модели, которая должна, например, предсказывать покупки, которые совершат посетители какого-либо магазина. Именно в силу вашей гениальности модель после некоторых опытов имеет, допустим, стопроцентную верность прогнозов. Но вся суть заключается в том, что, по большому счету, неважно, что прогнозирует ученый, потому что покупатели ничего не знают о нем и из-за этого им все еще надо выбирать из нескольких альтернатив. Так и появляется свобода воли в компатибилистском ее определении.

Пришествие

Более того, мы можем познакомить посетителей с моделью ученого, допустим, являющегося теперь консультантом. Точность прогнозов тут же неминуемо упадет просто потому, что у них перед глазами есть это предсказание, и им ничего не стоит все сделать наоборот.

Также здесь мы оставим предположение, что так как ученый как-то узнает о параметрах, которые заключены в нашем мире, вероятно, есть какой-то канал, которым может воспользоваться также и обычный покупатель, однако вспомним о нем мы позже.

От модели ученый – подопытный мы пришли к модели консультант – клиент. Несмотря на кажущееся отсутствие различий, удивителен следующий факт: когда консультант угадывает с прогнозом, мы обычно очень радуемся, а в голове нет ни капли сомнения, касающегося реальности нашей свободы воли. Чаще всего мы думаем: «Отлично, ты угадал, клево!». В то время, как в случае с ученым, вероятно, многие были бы недовольны тем, что их поведение предсказывается на 100 %, а также, вероятно, незаконной слежкой за ними. И тут же нельзя не заметить, что эта ситуация сводится к той, когда мы ознакомили посетителей магазина с моделью ученого. И там, и там модель переставала быть трансцендентной, а сама точность модели понижалась. Но в ходе такого сравнения встает вопрос: действительно ли мы хотим обладать свободой воли? Правда ли хотим быть по-настоящему непредсказуемыми? И следует ли из того факта, что наши действия можно предсказать, то, что у нас нет свободы воли?

Мы пришли к тому, чтобы задать главный вопрос, который, впрочем, уже давно витал в воздухе: означает ли предопределенность поступка отсутствие свободы воли? Для ответа на этот вопрос я лучше задам два других: 1) является ли возможным точное предсказание в принципе? 2) как оно относится к свойству трансценденции?

Чтобы ответить на весь этот ворох вопросов наиболее полно, я думаю, необходимо для начала изучить дистинкцию между понятиями «предопределен» и «предсказуем».

Дистинкция

Изучая данную дистинкцию, можно сделать несколько выводов.

1. Предопределенность трансцендентна по своей сути в отличие от предсказания. Например, про предопределенность обычно говорят, что она предопределена Богом или же судьбой.

2. Предсказание носит созерцательный, исследовательский характер, в то время как предопределенность имеет самоочевидный характер.

3. Если мы достигли отметки предсказания в 100 %, то мы можем говорить о наличии предопределенности. То есть предсказание – это лишь очень хорошая имитация. Следовательно, только предопределенность может означать отсутствие свободы воли, но никак не предсказуемость.

4. Предсказание в силу своей созерцательности не имеет отношения к действию контроля, в то время как с предопределенностью и ее отношением к контролю все немного сложнее, и я думаю, что стоит ближе рассмотреть этот вопрос.

Оговорюсь, что здесь я использую слова «разум» и «сознание» как синонимы и определяю разум как способность быть интенциональным и способным совершать какое-либо действие в соответствии с неким интересом или с ожиданием конкретной обратной связи.

Становится понятно, что контроль возможен только каким-либо разумом по той причине, что контроль подразумевает именно совершение действия, которое должно привести к ожидаемым последствиям. Иначе это просто беспорядочно взаимодействующие между собой объекты.

Так, вначале в случайности нет никакой интенции, однако потом может так случиться, что появляется разум со своим интенциональным свойством. По той причине, что в системе появляются некоторые вещи, которых не было в самом начале, мы не можем считать ее полностью предопределенной.

Однако можно возразить, что интенции можно просто предугадать, сведя их к химическим процессам внутри нашего организма, как, например, утверждают физикалисты или радикальные физикалисты-элиминативисты. С их точки зрения, разум, или сознание, также можно свести к химическим реакциям, а потому вопрос об интенциях не имеет смысла; сознание – это эпифеномен, то есть побочное явление, которое никак ни на что не влияет.

Физикалисты очень сильно напоминают ученых эпохи Просвещения, которые свято верили в знание и в то, что они смогут полностью объяснить этот мир при помощи своих законов. Как тогда, так и сейчас можно сказать, что они дают слишком большой кредит доверия их собственной науке, однако оговорюсь, что нельзя отрицать, что их достижения действительно имеют гигантское значение. Пока что мы обязаны мириться с идеей о том, что мы не знаем, каково это – быть летучей мышью [2].

Значит, для полной предопределенности нам нужен высший разум, как бы парадоксально это ни звучало.

Демон Лапласа

Мы можем рассмотреть дуалистические системы с разной степенью контроля, например, Бога, который каждую секунду вмешивается в ход событий или же лишь иногда посылает свою благодать в этот мир.

Даже несмотря на то, что в некоторых системах Бог совершает некоторые действия, все равно они являются буквально предопределенными системами. Стоит помнить, что Бог для нас трансцендентен.

Однако в случае вмешательства Бога в наши дела весь дуализм, очевидно, рухнет, потому что условные миры станут негерметичными и Бог перестает быть трансцендентным. Тема возможности дуализма издревле вызывала множество философских споров, однако уже с самого начала была на виду противоречивость дуалистических картин мира. Подтверждение этим словам можно найти в диалоге Платона «Парменид» [3], где в характерном стиле показана хлипкость и бесполезность концепции дуализма.

Дуализм может работать, но тогда два мира никогда не будут связаны между собой. Так и может работать наш демон Лапласа. Он знал положение всех частиц в начале вселенной, а потом ушел

куда-то в свою трансцендентную реальность, зная обо всем, что тут творится каждую секунду. То есть в таком случае детерминизм невозможно ни доказать, ни опровергнуть.

Брадобрей

Чтобы показать невозможность нахождения такого демона в нашей, познаваемой, реальности, вернемся к примеру с ученым.

Мы можем задать вопрос: а работает ли эта модель на ученом? Очевидно, подобно покупателям, которые знали о такой модели, у ученого появляется свобода выбора.

Усложним эксперимент. Во избежание рекурсии мы можем создать следующую ситуацию: допустим, ваш друг тоже стал ученым и, поскольку вас окружают одни гении, его исследования также увенчались большим успехом. Вы построили модель, которая предсказывает, как будет вести себя ваш друг, а ваш друг построил модель, которая прогнозирует ваше поведение. Вы знаете, что такая модель есть у каждого из вас.

Допустим, из интереса конкуренции, вам выгодно вести себя так, чтобы модель друга давала неверные предсказания. Тут можно придумать много ситуаций развития, однако приведем лишь самую тривиальную.

Вы и ваш друг одновременно начинаете свои исследования, и вы начинаете строить модели синхронно, при этом в какой-то момент модель каждого сообщает, что другой также построил модель, которая определяет поведение другого. Теперь, через модель друга, вы знаете, как себя поведете. Тогда, когда мы рассматривали самую первую вариацию эксперимента, это означало, что исследуемый обретал свободу воли.

Парадокс.

Так, все данные случаи сводятся к комплексу проблем, известных как «парадокс самореференции».

Леопардовая леди

Представьте, в вашем магазине появилась женщина в леопардовых легинсах, и она непозволительно долго для представителя рабочего класса не может выбрать между легкой леопардовой шубкой и темно-серым топом. Да, очень неуверенная в себе дама, поэтому с ней всегда ходят две подружки, навязывая свое мнение. Побеждает то одна, то другая подружка. Всегда 50/50.

Можно заявить, что поведение леопардовой леди полностью предопределено. Но есть нюанс. Для одной подружки, равно как и для второй, поведение нашей героини предопределено в половине случаев, для нее самой ее выбор является свободным, поскольку она может не осознавать, как ею манипулируют, а для нас выбор предопределен. Полностью. Возможно, мы не знаем этой предопределяющей функции, но сути это не меняет, ведь мы знаем, что выбор дамочки можно описать через систему ее подруг.

Мы подходим к тому, что предсказуемость, равно как и предопределенность, – поэтому в этой главе я считаю эти понятия взаимозаменяемыми, – являются субъективными свойствами. То, что может предсказать один индивид, не может другой. Тот, кому принадлежит предсказание, является тем, кто выносит вердикт о наличии свободы воли. То есть, если мы возьмем в качестве выносящего такой вердикт самого субъекта, то тогда, с его же точки зрения, он будет обладать свободой воли.

Давайте предположим, что свободу воли можно определить по самому высокому проценту верных предсказаний. Это будет говорить о какой-то степени предсказуемости субъекта, но никак не об отсутствии у него свободы воли. Для этого нужно максимально возможное значение точности предсказаний. Иначе говоря, объективное значение. Но кто может наблюдать объективные вещи? Правильно: объективный наблюдатель. Сейчас еще свеж в памяти блок «Демон Лапласа», поэтому мы прекрасно помним все следствия оттуда.

Причины не в клозетах – причины в головах

Обратимся к Дэвиду Юму. Что такое вообще причина? Мы наблюдаем два последовательных явления, например, как один бильярдный шар столкнулся с другим. Мы делаем вывод о том, что пер-

вый шар является причиной движения второго шара: они столкнулись, первый шар передал свой импульс второму под определенным углом, и второй шар начал движение по вполне себе предсказуемой траектории. Кажется, так работает физика, ведь да?

Не совсем, говорит Юм. Он заявляет, что нет никакой логической связи между причиной и следствием, и невозможно вывести их без опыта [4]. Мы знаем, что шар не взорвется, не исчезнет, не улетит вверх, не превратится в слона, а именно начнет движение по определенной траектории только из прошлого опыта. Это исключительно сила привычки. Нет такого логического аргумента, который бы обосновал конкретное взаимодействие шаров. «Если даже предположить, что сила разума Адама с самого начала была в высшей степени совершенна, он не смог бы заключить на основании текучести и прозрачности воды, что может в ней захлебнуться, или на основании света и теплоты огня, что последний может его сжечь», – пишет Юм [4, с. 23].

Причинно-следственных связей, по большому счету, не существует в объективном мире. Точнее, нам это просто неизвестно. Это просто объяснительная модель. Такую информацию довольно сложно переварить, однако если вы начнете искать логическое обоснование чему угодно, то в начале всей цепочки размышлений будет лишь многократно повторенный опыт, выводы которого распространяются на другие подобные опыты исключительно благодаря силе привычки.

Так, все, что мы можем утверждать – это то, что причина и детерминизм рождаются только в голове разумного существа. А мы знаем, что в объектах, которые влияют на нас, например, в дожде, или в камне, который сорвался вам на голову в пропасть с горных вершин, когда вы спешили в город на праздник в маске рыжей обезьяны [5], нет никакой причины, потому что у них нет разума. Если причины нет нигде больше и если человек действует добровольно, то мы можем сказать, что человек является причиной собственных действий.

При этом также нам вовсе необязательно отвергать причинность объективного мира, ведь за ширмой неизвестности может скрываться любая причинно-следственная модель. Именно в этом и заключена специфика понятия «причина».

И совсем необязательно быть при этом полностью или хотя бы частично непредсказуемым. Неловко вышло.

Послесловие о ценности свободы воли

В заключении я бы хотел придать какую-то практическую пользу всему сказанному, ведь, как мы убедились, абсолютный детерминизм как минимум не доказуем, а как максимум противоречив. Более того, мы убедились, что причиной детерминизма может являться исключительно незнание, вопреки расхожему мнению. Если быть точнее, то ассиметрично распределенное знание.

Еще раз мы увидели, что вопрос о свободе воли не имеет точного ответа. Дэвид Юм, будучи компатибилистом, писал, что весь спор о свободе воли и детерминизме есть лишь «спор о словах» [4] и инкомпатибилистское определение свободы заведомо не применимо на практике. Тогда он, может, был и прав, но сегодня его слова можно смело ставить под сомнение, потому что человек уже близится к тому, чтобы начать исследовать целые практические области, осваивая миллиарды денег налогоплательщиков и руководствуясь моральным следствием такого подхода: если человек не волен поступать свободно, то можно подкорректировать его поведение в соответствии с некой «моралью», иначе говоря – догмой.

Думаю, что нам разумнее всего исходить из наилучшего для нас варианта. А худший вариант для нас заключается в том, что мы обладаем свободой воли, будь это причина собственных действий или отсутствие принуждения, – совершенно не имеет значения, – поскольку нам есть, что терять. И уж Боже упаси нас иметь таких подруг.

Как было сказано выше, детерминизм возможен исключительно при отсутствии знания, что ведет нас к тому, что максимальное распространение знания – это самая надежная прививка от того, чтобы не стать загнанным в бесконечную цепь из домино, где невозможно служить своим потребностям. Нам повезло жить в момент, когда тоннами информации кишит каждый чайник, возможно, именно поэтому мы живем в наименее детерминированный момент нашей истории, и, если мы претендуем на обладание собственными ценностями, то сохранение и борьба за эту эпоху является приоритетной ценностью. Никому ведь не нравится быть лишь костяшкой домино, правда?

Библиографический список

1. *Singer P.* The Expanding Circle: Ethics, Evolution, and Moral Progress. Princeton: Princeton University Press, 2011. 232 p.
2. *Nagel T.* What Is It Like to Be a Bat? // *Philosophical Review*. 1974. № 83 (4). P. 435–450.
3. Платон. Парменид // Собрание сочинений в 4 т. / пер. Н. Н. Томасова. М.: Мысль, 1993. Т. 2. С. 346–412.
4. *Юм Д.* Сочинения в 2 т. Т. 2. М.: Мысль, 1996. 799 с.
5. «Король и шут», рок-группа (Санкт-Петербург). Камнем по голове. Санкт-Петербург: Курицца Bros., 1996. 1 мк.

УДК 008

К. Ю. Бульга

студент кафедры рекламы и современных коммуникаций

А. В. Львов – кандидат философских наук, доцент – научный руководитель**ВЛИЯНИЕ ГЛОБАЛИЗАЦИИ НА НАЦИОНАЛЬНУЮ ИДЕНТИЧНОСТЬ**

Неотделимой частью культуры является этническая идентичность, которая помогает индивиду причислять себя к одной или нескольким этническим группам, дистанцируясь от других. К устойчивым этнокультурным ценностям можно отнести, прежде всего, обычаи, религию, традиции, язык и историческое прошлое. Все перечисленные понятия, которые лежат в основе этнической идентичности, являются изменяющимися и подвижными культурными характеристиками, которые могут претерпевать различные существенные трансформации и, вследствие этого, может произойти серьезная потеря культурных традиций, вплоть до исчезновения языка. В современном мире главной движущей силой развития современного общества является глобализация. Увеличивается значимость массовой культуры, превращая ее в основной элемент постиндустриального общества. В результате происходит повсеместное распространение массовой культуры, которая производит огромное количество отходов, превратившихся в настоящую меновую стоимость. «Люди становятся отбросами своих собственных отходов – вот характерная черта общества, равнодушного к своим собственным ценностям, общества, которое самое себя толкает к безразличию и ненависти» [1, с. 2]. Среда обитания превратилась в отбросы, в ненужную и всем мешающую субстанцию, превратилась в мир с виртуальными ценностями, где симулякрами становятся деньги, мода, мораль.

Информатизация является одним из основных процессов, свойственных для глобализации, который оказывает влияние на этническую идентичность. Единое информационное поле дает возможность обращаться к материальным и духовным благам в любое время в большом количестве. Но информационные технологии создают удобное пространство для воздействия на общественное сознание, создавая угрозу исчезновения национальной идентичности. Не менее важным является то, что информатизация – главный распространитель массовой культуры, соответственно, подражание западным ценностям приводит к упадку духовных ценностей и ориентиров. Информационная гласность стремится стандартизировать культуру, способствуя потере этнической уникальности. Большинство людей молодого поколения различных малочисленных народов не знает своих обычаев и традиций, даже родного языка. Правительство Российской Федерации создает множество различных проектов по сохранению и распространению национальных культур. Так, например, созданный в 2018 году национальный проект «Культура», в который входят еще три федеральных проекта: «Культурная среда», «Творческие люди» и «Цифровая культура». На заседании Совета по культуре и искусству В. В. Путин сказал, что национальная программа в сфере культуры должна получить сильное региональное измерение, стимулировать повышение качества и разнообразие культурной жизни в малых городах и поселках страны. Это важно, ведь «культура народов России выполняет в обществе ключевую объединяющую роль, способствует сближению и взаимопониманию между людьми, утверждению принципов согласия и толерантности» [2]. Подобные проекты по возрождению интереса к национальной культуре существуют, но «по большей части они мало чем помогают» [1, с. 122]. Зачастую для воплощения таких проектов в полном объеме в отдаленных от центра малочисленных городах не хватает ресурсов и компетентных специалистов в этой сфере.

Попытки унифицировать культуру провоцируют естественную защитную реакцию народностей на уничтожение в целях защиты общества от разрушающего влияния глобализации. Таким образом, глобализация оставляет возможность для сохранения и развития традиционных культур. «Элементы, из которых образуется цивилизация, составляют внешние проявления души создавших их народов» [3, с. 29]. Угроза разрушения и поиски идентичности являются взаимодополняющими направлениями,

ведь национальная культура пытается подстроиться под реалии современности, стать частью массовой культуры, при этом не утратив традиции своего этноса, и популяризировать их среди масс.

Влияние глобализации на этническую идентичность имеет противоречивый характер. На первый взгляд, глобализация привносит ряд изменений в национальную идентичность культур разных стран и народностей, теряя ее в экономизации, информатизации, унификации культуры и обобщении ценностей – эти процессы присущи глобализации и способствуют еще большему упадку интереса к традиционной культуре. С другой стороны, она обуславливает феномены национального возрождения, локализации и регионализации. Такие процессы, как глобализация и локализация, являются взаимозависимыми, их связь в каждом отдельно взятом пространстве будет иметь свои отличительные черты, и при этом не всегда понятно, какое именно из указанных направлений преобладает.

Библиографический список

1. *Бодрийяр Ж.* Город и ненависть. URL: <https://monocler.ru/gorod-i-nenavist-zhan-bodriyyar-ob-urbanizme-i-kulture-ozlobleniya/> (дата обращения: 07.03.2023).
2. Стенографический отчет о заседании Государственного совета «О государственной поддержке традиционной народной культуры в России». URL: http://www.kremlin.ru/appears/2006/12/26/2104_type63378type63381_116099.shtml (дата обращения: 21.03.23).
3. *Лебон Г.* Психология народов и масс. М: АСТ, 2016. 384 с.

УДК 82.01

А. О. Каминева

студент кафедры рекламы и современных коммуникаций

А. В. Львов – кандидат философских наук, доцент – научный руководитель**ИКОНИЧЕСКАЯ РИТОРИКА В ПОЭЗИИ РУССКОГО ФУТУРИЗМА**

Риторика подразумевает под собой перенесение в одну семиотическую сферу структурных принципов другой [1, с. 78], в данной статье речь пойдет о визуальной поэзии, следовательно, действие будет происходить на стыке художественного текста и иных систем.

Говоря о движениях авангарда, частью которых является и литературный футуризм, нужно обратить внимание на особенности кодирования информации. На примере графических поэтических текстов можно проследить двойной код. На первой ступени изменения претерпевает сам знак – слово, оно образует новую форму с помощью структурных изменений: суффикса, префикса и других, или же является собой новую буквенную совокупность, ранее не существовавшую. На второй ступени этот код входит в новую систему – образно – визуальную. Автор записывает текст в определенную образную схему, основанную только на его субъективных ассоциациях. Таким образом, на первом этапе объектом риторики будет знак, а на втором способ его изображения.

Если в стихотворении, действительно, использованы два способа кодирования информации, то, согласно Ю. Лотману, можно говорить и о его двойном прочтении: бытовом и символическом [1, с. 78]. В качестве первого будет выступать текстовая составляющая, читатель находит смысл исходя из семантических особенностей слова. Во втором случае найденный смысл будет внедряться в визуальную составляющую и образовывать новый. Помимо этого, в визуальной поэзии эти два вида прочтения могут не зависеть от друга, тем самым делая структуру стихотворения дискретной. Как было сказано, графический образ основан на ассоциативном ряде, что позволяет читателю определить смысл, только глядя на изображенный текст, не вникая в семантику слова. Отражение этого утверждения можно найти в поэме В. Каменского «Константинополь» (1914) [2, с. 23]. Сам по себе текст поэмы – это заметки путешественника о посещении Константинополя, морские и восточные мотивы. Но если обратить внимание на визуальную составляющую: текст вписан в большой пятиугольник, занимающий все пространство страницы, в то время как сама фигура разбита на множества более мелких. В каждой внутренней детали находится текст стихотворения, что позволяет провести аналогию с разбитием на строки. Помимо этого, подобное дробление отражает саму суть риторического удвоения: смысл текста – восточные сюжеты, а графики – визуализация восточного колорита: множества мелких ярких деталей. Кроме того, в тексте используются сразу несколько типографских шрифтов, математические символы, иностранные буквы. Все это оставляет читателю право выбрать, в каком порядке располагать текстовые составляющие, но при этом определяет ритм чтения, не давая изменить коренной смысл.

Следует сказать о противопоставлении «стилистика – риторика» в поэзии. Стилистика образуется в том случае, когда смысловую нагрузку можно выразить в двух системах, подобных друг другу, риторический же эффект возникает при наличии двух абсолютно разных пространств. В этом и заключается парадокс футуристических визуальных стихотворений. Семантика графической составляющей часто является альтернативой текстовой, тем самым образуя уникальное поле смыслов. Уже заранее измененный текст является синкретизмом смыслов и может быть отображен в иной текстовой системе, но при этом графическая составляющая текста удваивает этот самый смысл. Подобное удваивание можно отметить в стихотворении В. Каменского «Полет Васи Каменского на аэроплане в Варшаве» (1914) [2, с. 35] – текст стихотворения расположен пирамидально, кроме того, присутствует уточнение автора о необходимости читать снизу вверх. Если следовать данному замечанию, то каждая строка будет короче предыдущей и под конец превратится в набор слогов, а на вершине и вовсе в одну букву. Такое расположение имитирует взлет аэрплана, то есть отражает основной смысл стихотворения. Кроме того, по мере набора высоты усиливается проявление зауми, это можно расценить как нарастающие переживания пилота. Но уникальность произведения еще и в том, что читатель, отстранившись от совета автора, находит третье семантическое поле: традиционное чтение сверху вниз, отражает снижение высоты аэропланом, либо видение Земли пилотом.

Таким образом, риторическая структура стихотворения не появляется сама собой, а вносится автором как способ дополнительного упорядочивания. И хотя выявление читателем третьего семантического поля имеет место быть, эта семантическая структура так или иначе будет следствием авторской задумки. То есть можно сказать, что главной особенностью визуального текста русского футуризма будет являться проявление субъективных ассоциаций автора, имеющее целью углубление семантики.

Библиографический список

1. *Лотман Ю. М.* Внутри мыслящих миров. Человек – текст – семиосфера – история. М.: Языки русской культуры, 1996. 464 с.
2. *Каменский В.* Танго с коровами. Железобетонные поэмы. М., 1914. 36 с.

УДК 81.13

И. А. Владимиров

студент кафедры иностранных языков

Д. И. Троицкий – кандидат технических наук, доцент – научный руководитель

EVOLUTION OF THE SOLAR ENERGY TERMINOLOGY

Solar power is not among the most common way means of energy generation, but it is on a steady rise since the 20th century. The age of space exploration influenced the evolution of solar power terminology.

The 19th-century inventors made the very first steps. The *photoelectric* (or *photovoltaic*) effect was discovered back then. This phenomenon was the key to future inventions to exploit solar energy. intense R&D in the field started in the 1950s and still ongoing. The changes in following the technologies (new materials, equipment etc. Contrary to the global trend, the Soviet Union (and Russia since 1991) prioritized other energy generation technologies, so most of terms are borrowed or translated from English into Russian. The translation quality is not always satisfactory.

We reviewed the available publications in English and Russian to track the terminology evolution and pick the right terms.

Patents were of special interest to identify the terms usage trends. For example, it was found that at the early stages (from the late 19th century till the mid-20th century) general *apparatus* and *device* terms were preferable to describe specific *modules*, *panels* and *batteries* [1]. Also, the patent contains the term *cell* defining the most basic unit of the solar farm infrastructure. It was also found in more recent publications.

Another patent indicating further development of photoelectric cells was published in 1935 [2]. In this patent specific materials and parts of a solar cell were mentioned (e. g. *crystalline selenium*, *electrode* etc.).

Finally, in 1954 Bell Telephone Laboratories Inc received a patent for a highly efficient solar cell [3]. This patent was the first to employ technologies used nowadays in solar energy. *Semiconductors*, *charge carriers*, *p-n junction*, *monocrystalline silicon* etc. used were the state-of-the-art for solar panels at that time.

Publications in Russian were also considered, including national standards and research papers. For instance, the International Electrical Commission standard was translated into Russian in 2016 [4]. This document contains a glossary with English terms and their translations that are of interest to verify whether they are adequate. It was noted that the term *фотозлектрический* had been introduced instead of *фотовольтаический*.

The «Российская возобновляемая энергетика» paper is a review of alternate energy sources in the USSR and Russia [5].

The «Укрощение солнца» paper [6] describes the history of solar energy. The author of this publication characterizes the rise of solar panel technologies against the background of nuclear plant accidents which raises in alternate power sources.

Google Ngram Viewer provided term usage statistics through the years.

Fig. 1 shows the *photovoltaic* and *photoelectric* frequencies. As can be seen, the photoelectric term lost its popularity in the 1970s. This fact is proven by patents and research papers published since the late 20th century.

Google Ngram Viewer also supports Russian. Fig. 2 compares the *солнечная батарея* and *солнечная панель* term usage rates. The latter is less used. Despite being slightly different in size and function (*батарея* is a mix of *панели* in the solar plant), these two terms are often used as synonyms.

We tried to use the Russian National Corpus, a service that provides examples and collocations for certain words. However, the search gave insignificant results, since the corpus mostly contains works of fiction:

- *Перовскит* – 20 texts and 23 examples;
- *солнечная панель* – 1 text and 1 example;

- *солнечный модуль* – 1 text and 2 examples;
- *солнечная батарея* – 15 texts and 19 examples;
- *фотозлектрический* – 71 texts and 108 examples, also the эффект is suggested.

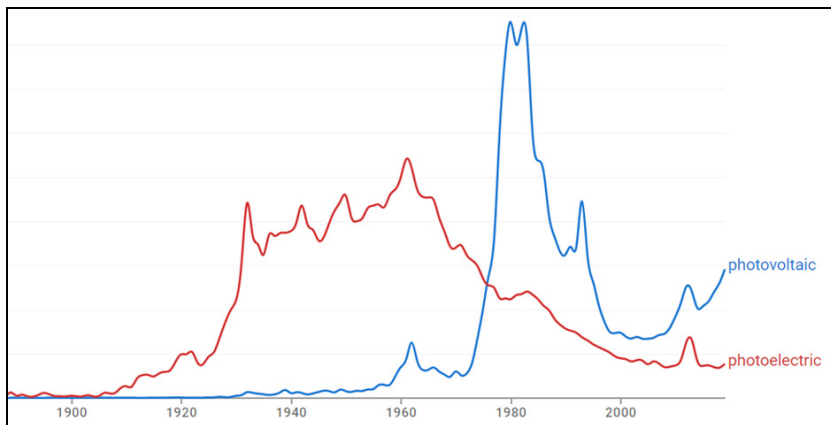

Fig. 1. *Photovoltaic* vs. *photoelectric* usage

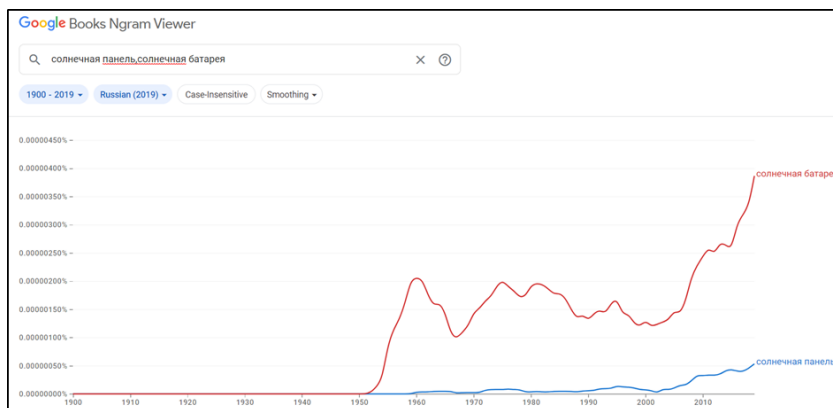

Fig. 2. *Солнечная батарея* vs. *солнечная панель* (Google Ngram Viewer)

To confirm whether a term is widely used, we ran search engine queries (Google for English and Yandex for Russian terms). If the number of hits is high, then the specific translation is commonly used.

Google search results:

- *Solar module* – 126 m. hits;
- *solar panel* – 368 m. hits.

Yandex results:

- *Солнечная батарея* – 2 m. hits;
- *солнечная панель* – 112 k. hits.

As a result, the following terms and translations are recommended for use:

En	Ru
<i>Solar module, solar panel, solar cell</i> (in early publications described as <i>apparatus</i> or <i>device</i>)	Солнечная батарея, солнечная панель, солнечный модуль (less preferable)
<i>Photoelectrode</i>	Фотоэлектрод
<i>Stand-alone solar farm</i>	Автономная солнечная электростанция
<i>PV station</i>	Солнечная электростанция
<i>Photovoltaic, photoelectric</i> (lost its popularity in the 1970s)	Фотоэлектрический
<i>Switchgear</i>	Распределительное устройство, (распределительное устройство is less preferable)
<i>Inverter</i>	Инвертор (not обратный преобразователь)
<i>Transformer</i>	Трансформатор (not преобразователь)
<i>MPP Tracker</i>	MPPT контроллер (MPPT трекер or датчик точки максимальной мощности are not in use)
<i>Optical band gap (EG)</i>	Оптическая запрещенная зона
<i>Data logger</i>	Регистратор данных (дата логгер is not used)
<i>Global tilted irradiance</i>	Полное излучение на наклонной поверхности
<i>Charge generation</i>	Генерация заряда
<i>Charge recombination</i>	Рекомбинация заряда
<i>Charging regulator</i>	Контроллер заряда
<i>In-plane irradiance</i>	Излучение на плоскости
<i>Ion migration</i>	Миграция ионов
<i>Irradiance sensor</i>	Датчик интенсивности солнечного света
<i>I–V curve</i>	Вольт-амперная характеристика
<i>P–V curve</i>	Вольт-ваттная характеристика
<i>Thin-film solar cell</i>	Тонкопленочный солнечный элемент

Библиографический список

1. Weston E. Apparatus for Utilizing Solar Radiant Energy / 1888, US Patent No. 389,124.
2. Lamb A. H. Photoelectric device / 1935, US Patent No. 2000642.
3. 1Solar Energy Converting Apparatus / 1954, US Patent No. 2780765A.
4. ГОСТ Р 56978-2016 (IEC/TS 62548:2013). Батареи фотоэлектрические. Технические условия (2016) / Национальный стандарт Российской Федерации. М.: Стандартинформ, 77 с.
5. Бутузов В. А., Безруких П. П., Елистратов В. В. Российская возобновляемая энергетика // Энергия единой сети. 2021. № 3 (58). С. 70–77.
6. Березкин М. Ю. Укрощение солнца // Наука и жизнь. 2013. № 12. С. 13–19.

УДК 81.373

Е. В. Галицина

студент кафедры иностранных языков

Н. А. Пузанова – кандидат филологических наук, доцент – научный руководитель**ЗАИМСТВОВАНИЯ В СОВРЕМЕННОМ РУССКОМ ЯЗЫКЕ**

Невозможно представить ни один современный язык без заимствований. Словарный состав любого языка всегда пополнялся за счет слов других языков. Однако в последнее время проблема увеличения количества заимствований в языке становится все более актуальной.

Для начала стоит определить, что же такое заимствование. Л. П. Крысин дает следующее определение заимствования: это «процесс перемещения различных элементов из одного языка в другой» [1, с. 56–63]. Более развернутое определение рассматривает заимствование как «элемент чужого языка (слово, морфема, синтаксическая конструкция и т.п.), перенесенный из одного языка в другой в результате языковых контактов, а также сам процесс перехода элементов из одного языка в другой».

Чтобы углубиться в структуру заимствований, приведем их классификацию. Существуют различные взгляды на выделение видов заимствований. Например, классификация может строиться на основе эпохи, в период которой произошел процесс заимствования (французские заимствования времен норманнского завоевания в английском языке), по степени ассимиляции (полностью ассимилировавшиеся, частично ассимилировавшиеся, не ассимилировавшиеся или варваризмы), по языку-источнику, по аспекту заимствованного слова (фонетические заимствования, кальки, семантические заимствования, заимствования словообразовательных элементов), по сфере употребления (чаще всего профессиональная лексика) [2, с. 87–90].

Возникает вопрос, почему же в речи употребляются заимствованные слова и почему они приходят на замену устоявшимся фразам.

Языковеды выдвигают различные причины использования заимствований. Используя материалы Л. П. Крысина и М. А. Брейтера, выделим основные [2, с. 89]:

- потребность в наименовании новой вещи или нового явления;
- отсутствие более точного наименования в языке-реципиенте;
- обеспечение стилистического эффекта;
- тенденции к замене словосочетаний одним словом;
- восприятие иноязычного слова как более престижного.

Факт того, что в языке появляется все больше и больше заимствований, подтверждается тем, что в конце февраля 2023 года был издан Федеральный закон «О внесении изменений в Федеральный закон «О государственном языке Российской Федерации». Большое внимание в данном документе уделяется запрету использования иностранных слов в таких сферах, как образовательная среда, государственные и муниципальные информационные системы, информация для потребителей товаров, работ и услуг [3].

Исключения составят слова, не имеющие общеупотребительных аналогов в русском языке, которые будут зафиксированы в нормативных словарях. Предполагается, что будут созданы специальные издания, к которым можно будет обращаться с целью лингвистической экспертизы. Составлением списка данных изданий займется правительственная комиссия по русскому языку. По предварительным данным, нормативные словари должны будут появиться к 2025 году [3].

С целью определить возможности замены иностранных слов, пришедших в русский язык за последние несколько десятилетий, а также выявления отношения к подобным словам, был проведен опрос. Задача участников исследования состояла в том, чтобы оценить, насколько понятен смысл высказывания, содержащего заимствованное слово, а также попытаться заменить это слово подходящим эквивалентом в русском языке.

Большая часть участников отметила средний уровень владения английским языком, поэтому в большинстве случаев смысл высказываний был понятен. Результаты опроса представлены в таблице.

Использованные высказывания и результаты опроса

Высказывания с заимствованным словом	Смысл высказывания	
	Понятен	Непонятен
По ее словам, сейчас риски возможных локдаунов в зарубежных странах сохраняются из-за нового штамма «омикрон» [4]	100%	0%
Но мир меняется, и дигитализация бизнеса ставит новые задачи, появляются новые формы, которые заставляют классический бизнес трансформироваться», – говорит Владимир Быков [5]	43%	57%
Догужева отметила, что туристический кэшбэк стал самой яркой и обсуждаемой мерой государственной поддержки в туризме [6]	97%	3%
Запуск Maker’s Mark Private Select преподносится как иммерсивный экспириенс , сочетающий... [7]	93%	7%
...что это означает дополнительные расходы для администраций вузов на коммунальные платежи, охрану, клининг , поэтому вопрос требует дополнительного обсуждения [8]	100%	0%
В России пока больше шума вокруг важности хард- и софт-скилов [9]	83%	17%
Например, модель и инфлюенсер Эбби Дауз (Abby Dowse) поделилась снимком в купальном костюме бренда Oh Polly белого цвета с открытым животом [10]	87%	13%
...полноценные медклиники, могут отталкивать посетителей от шопинга в объектах, где имеется пересечение потоков с потенциальными больными [11]	100%	0%

Трудности вызвало предложение со словом «дигитализация», больше половины респондентов отметили, что не поняли смысл данного предложения.

Теперь подробнее остановимся на вариантах замены, предложенных участниками исследования. Здесь интересны примеры со словами «кэшбэк» и «хард- и софт-скилы». Респонденты испытали некоторые трудности в подборе эквивалентов, а именно в передаче точного значения одним словом (предложенные варианты замены для слова «кэшбэк»: возврат денег; возврат процента от покупки; скидка; возврат денежных средств бонусами; частичный возврат стоимости покупки и т.д.; для фразы «хард- и софт-скилы»: навыки работы и общения; личные и общественные навыки; профессиональные и гибкие навыки; жесткие и гибкие навыки; профессиональные и социальные навыки и т.д.). То есть, вспоминая причины использования заимствований, употребление этих слов вполне обосновано двумя причинами: отсутствием более точного наименования в языке реципиенте и тенденции к замене словосочетаний одним словом.

Остальные примеры также можно объяснить этими причинами. Например, «дигитализация» и «экспириенс» скорее объясняются тем, что иноязычные слова воспринимаются как более престижные. Эту же причину можно отнести к слову «инфлюенсер», однако это само по себе довольно новое явление в мире, и респонденты также затруднились подобрать замену одним словом (предложенные варианты замены: влиятельный человек; представитель; правитель мнений; авторитет; человек, задающий повестку; известный человек).

Таким образом, многие иноязычные слова не имеют общеупотребительных аналогов в русском языке, поэтому их использование вполне оправдано. Стоит отметить тот факт, что участники опроса заменяя выделенные иностранные слова также заимствованиями (цифровизация, изоляция, бонус и т.д.), однако эти слова можно отнести к ассимилировавшимся в языке. Учитывая по большей части положительное отношение к заимствованным словам (28% респондентов отметили отношение к употреблению заимствованных слов в русской речи как положительное, 17% – как скорее положительное, 38% – как нейтральное) можно предположить, что приведенные выше слова вскоре будут восприниматься неотъемлемой частью русского языка, ведь изменения в обществе находят свое отражение в языке.

Библиографический список

1. *Крысин Л. П.* Иноязычное слово в контексте современной общественной жизни // РЯШ, 1994. № 6. С. 56–63.
2. *Ташматов А. Т.* Некоторые теоретические вопросы языковых заимствований // Проблемы современной науки и образования. 2016. № 32. С. 87–90.
3. Федеральный закон от 28.02.2023 № 52-ФЗ "О внесении изменений в Федеральный закон "О государственном языке Российской Федерации". URL: <http://publication.pravo.gov.ru/Document/View/0001202302280028> (дата обращения: 15.04.2023).
4. *Комарова В.* Главный инфекционист Минздрава посоветовал не уезжать за рубеж на праздники. URL: <https://www.pnp.ru/social/glavnyy-infekcionist-minzdrava-posovetoval-ne-uezzhat-zarubezh-na-prazdniki.html> (дата обращения: 19.04.2023).
5. *Журавлева А.* Дружба под страхом смерти: телеком-операторы спасаются от стагнации. URL: https://www.rbc.ru/spb_sz/08/06/2016/5757c41e9a79473441e07706 (дата обращения: 19.04.2023).
6. Вести Сочи. Программу туристического кэшбэка хотят возобновить к марту. URL: <https://vesti-sochi.tv/obshhestvo/68043-programmu-turisticheskogo-keshbeka-khotyat-vozobnovit-k-martu> (дата обращения: 19.04.2023).
7. Lenta.ru. Последняя капля. URL: <https://lenta.ru/articles/2019/09/26/kaplya/> (дата обращения: 19.04.2023).
8. *Филиппова Е.* Волонтерам предложили давать отгулы и билеты на выставки. URL: <https://www.vnp.ru/social/volontyoram-predlozhili-davat-otguly-i-bilyety-na-vystavki.html> (дата обращения: 21.04.2023).
9. *Жильникова И.* Навыки – вид сверху: из чего складывается компания и без чего не обойтись HR. URL: <https://spb.hh.ru/article/30482> (дата обращения: 21.04.2023).
10. Lenta.ru. Модели устроили дефиле в купальниках во дворах своих домов во время изоляции. URL: <https://lenta.ru/news/2020/05/06/catwalk/> (дата обращения: 21.04.2023).
11. *Соболь М., Киселева А.* Количество медицинских сервисов в торговых центрах выросло на 15% за два года. URL: <https://www.vedomosti.ru/business/articles/2021/12/17/901174-kolichestvo-meditsinskih-servisov-viroslo> (дата обращения: 21.04.2023).



Рис. 2. Амплитудно-частотная характеристика (АЧХ) разных видов шумов: а) белый шум; б) розовый шум; в) красный шум; г) синий шум; д) фиолетовый шум



Рис. 3. Классификация шумов по сложности их устранения

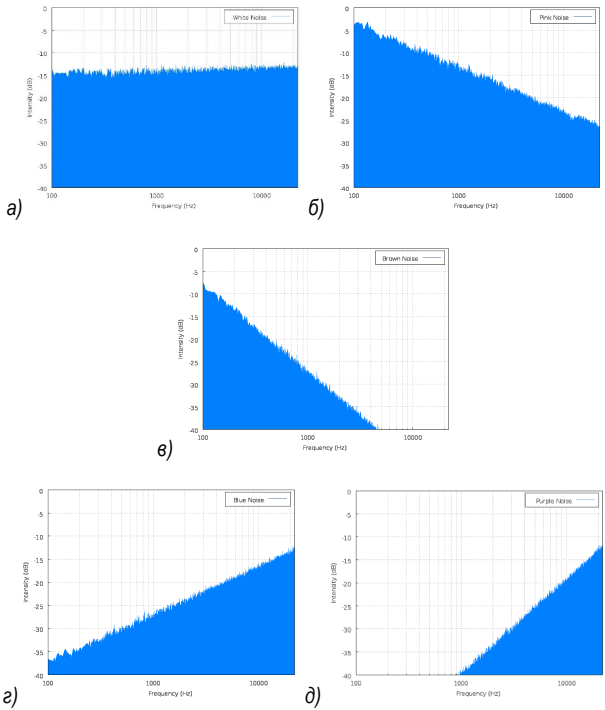

Рис. 4. Аналитический и нейросетевой подходы

Таким образом, убрав шумы, на выходе мы можем получить максимально «полезный» поток информации, который можно с меньшими ошибками преобразовать в текстовый вид.

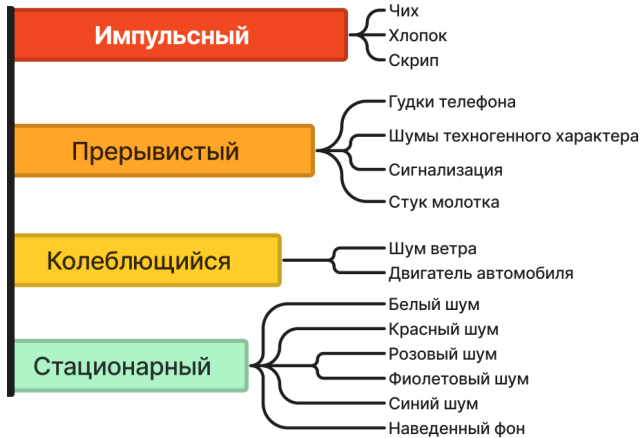
Можно сделать вывод, что к решению проблем с шумами нужно подходить комплексно. Качественная техника является первым этапом, который может существенно повысить качество сигнала и упростить дальнейшую его обработку (например, аппаратные решения на основе системы активного шумоподавления). Также должны совершенствоваться алгоритмы распознавания речи, увеличиваться библиотеки, частота дискретизации при обработке сигналов. Развитие нейросетей, применяемых в очистке от шумов, является одним из наиболее приоритетных направлений развития технологий.

Библиографический список

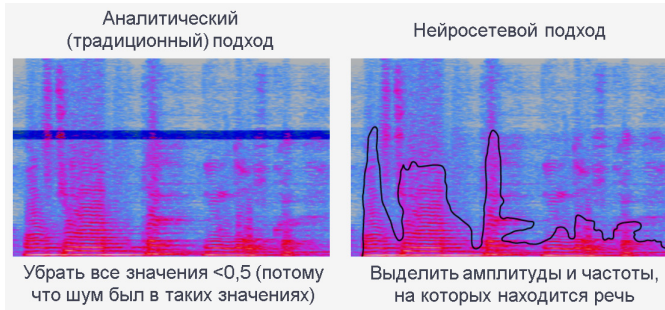
1. *Осипов С.* Слушает и понимает: как работает технология автоматического распознавания речи. URL: <https://mcs.mail.ru/blog/slushayet-i-ponimaet-kak-rabotaet-tehnologija-avtomaticheskogo-raspoznaniya-rechi> (дата обращения: 19.04.23).
2. *Малинин П. В., Поляков В. В.* Влияние вида акустического шума на голосовую идентификацию личности // Известия Алтайского государственного университета. 2013. № 1-2 (77). С. 168–169.
3. МТС. Обзор методов улучшения речи и шумоподавления: от классики к SotA. URL: https://habr.com/ru/company/ru_mts/blog/584308/ (дата обращения: 20.04.23).

УДК 811.11-112

К. А. Конопельцева

студент кафедры иностранных языков

М. А. Чиханова – кандидат филологических наук, доцент – научный руководитель**С. Е. Перепечкина** – кандидат филологических наук, доцент – научный консультант**LINGUACULTURAL ASPECT OF THE BADEN-WÜRTTEMBERG TOPONYMS**

Introduction. The purpose of this study is to identify the origin of a number of toponyms in Baden-Württemberg and describe a linguacultural aspect and the role of toponyms in forming certain perception of the surrounding world. The term "toponym" refers to a name of some geographical object as a unit of language which may have cultural and historical importance for some nation. Semantically, toponyms may refer to a nation's history and culture, features of the territory or objects, type of landscape, sometimes they also provide information about earlier names of geographical objects or objects themselves. Toponyms as units of language can be studied in terms of their origin, etymology and meaning, at the same time they can be studied as units carrying some cultural information and historical experience. With a broader approach, toponyms can be studied as elements of forming and preserving national culture and history, of a construct of the world as we perceive it.

Toponyms are results of interaction between language and culture. Each geographical name is coined by people who live or lived in this territory.

The study of toponyms is closely connected with both traditional and new areas of linguistics addressing the interaction of man, language and space. One of lines is the study of toponyms in linguacultural aspect.

Linguacultural studies arose at the intersection of linguistics and cultural studies, the object is manifestations of national culture as reflected and fixed in the language [1]. In recent years, the interest in study of toponyms in linguacultural aspect has increased producing a large number of publications of findings.

Materials and methods. The material of the study is toponyms of the Federal Land of Baden-Württemberg [2] and their description in reference books, explanatory, encyclopedic and linguacultural dictionaries.

The research methodology is based on the methods of sampling of toponyms and their linguacultural interpretation based on historical, etymological and component analysis.

Linguacultural interpretation is based on the results of etymological, component and historical-cultural analyses. Historical and cultural analysis allowed to identify toponyms associated with historical figures.

Karlsruhe: The Karl component goes back to the name of the founder of the city, Karl III [3].

Max-Eyth-See: The Max-Eyth component shows the lake was named after the Swabian engineer and writer Max Eyth [4].

Etymological analysis revealed a connection between the component and the culture of the ethnic group which lived in this territory.

Baden-Baden: The Roman settlement which was earlier located here, in the area with natural springs, was called Aquae, which in Latin means a spring or a bath. Although the name of the site itself is not known, the administrative district surrounding it held the honorary title of Civitas Aurelia Aquensis (City of the Springs of Aurelius) in the 3rd century. Now the -Bad component refers to springs [5].

Neckar: The Neckar is of Celtic origin and means "fast, violent, unstoppable, evil river" or "river prone to storm" [4].

The endonymic components -berg in Württemberg, Schlossberg, -stein in Ebersteinburg, Haueneberstein, Steinbach refer to the mountainous terrain and to the strength and hardness with which the Germans associate this land. Der Vorsatzalleinsprengt keinen Stein – you cannot move a stone with one intention, ein kleiner Stein im Wegewirft ein engroßen Wagen um – a small stone on the way overturns a large wagon.

The components -bad in Baden-Württemberg, Baden, Baden-Baden, -bach in Steinbach, Oosbach, -grinde in Hornisgrinde, -see in Mummelsee, Max-Eyth-See refer to a water source. The German proverb speaks about the power of water and the impact it had on the linguistic and cultural picture of the world: das Wasser der kleinen Bächebildet den grossen Strom – a stream of small streams forms a great river.

The mention in the name of such components as *eichen* in *Eichenhain* and *-wald* in *Schwarzwald*, *Waldfriedhof* refers to importance of forests for the Germans. *Wo der Wald stirbt, stirbt das Volk* – where the forest dies, the people die there, a German proverb says about the importance of the forest.

Toponyms may give information about the features of the area, the landscape of earlier geographical objects. Endonymic components may refer to earlier existing park, mountain, forest, stream or lake.

Results. Linguistic and cultural analysis of toponyms of the Federal Land of Baden-Württemberg revealed role they played in historical and political events and socio-cultural processes in Germany. They are reflected in literature, woven into national language, culture and psyche as concepts.

For instance, the Schwarzwald topoconcept influence on German culture and perception of the world is undeniable. One of the most famous pieces in which action takes place in the Black Forest (German: Schwarzwald) is *The Cold Heart* (German: *Das kalte Herz*) written by Wilhelm Hauff [6].

“Wer durch Schwaben reist, der sollte nie vergessen, auch ein wenig in den Schwarzwald hineinzuschauen...”

“Wanderer traveling through Swabia, do not forget to take a look at the Black Forest with at least one eye ...”

(our translation)

The book begins with these words. The Black Forest often appears a kind of dark, magical and mysterious place where magical creatures live.

The famous German poet and editor Ferdinand Alexander August Schnetzler wrote *Ten romances of Mummel Lake in the Black Forest* (German: *Zehn Romanzen vom Mummelsee im Schnetzwald*). Eduard Mörike was so strongly inspired by the Mummelsee or Lake Mummel and the general atmosphere of the place that he created the ballad *Ghosts on Lake Mummel* (German *Die Geister am Mummelsee*).

Heidelberg is another example of a topoconcept for the Germans. *Ich hab' mein Herz in Heidelberg verloren – I lost my heart in Heidelberg*, is a German song written by Fred Raymond with lyrics by Fritz Lehner-Beda and Ernst Neubach. This phrase has become idomatic. Every German knows it.

Conclusion. Toponyms are important for German national culture and history. They are part of the picture of the world formed in German national psyche, and they are widely mentioned in various works of art.

References

1. Маслова В. А. Лингвокультурология: учеб. пособие для студ. высш. учеб. заведений. М.: Академия, 2001. 208 с.
2. Baden-Württemberg. Google Maps, 23 February 2022. URL: maps.google.com (дата обращения: 23.02.2023).
3. Dagmar Z. Baden-Württemberg I. // Die Regierungsbezirke Stuttgart und Karlsruhe. In: Georg Dehio (Hrsg.): Handbuch der deutschen Kunstdenkmäler. München, 1993. P. 24–56.
4. Albrecht G. Überblick über Geschichte und Typen der dt. Gewässernamen // HSK 2.2. 1985. P. 2142–2148.
5. Zürn Hartwig: Die vor- und frühgeschichtlichen Geländedenkmale und die mittelalterlichen Burgstellen des Stadtkreises Stuttgart und der Kreise Böblingen, Esslingen und Nürtingen / Hartwig Zürn // Verlag Silberburg, Stuttgart, 1956. P. 8–25.
6. Hauff W. *Das Kalte Herz*. Wentworth Press, 2019. 166 p.

УДК 81'25

В. А. Мельникова

магистрант кафедры иностранных языков

Д. И. Троицкий – кандидат технических наук, доцент – научный руководитель

THE EFFECT OF MISSPELLED SUBTITLES ON THE EMOTIONAL PERCEPTION OF AUDIOVISUAL CONTENT INTRODUCTION

There is a growing demand for audiovisual translation (AVT). The most recent large-scale leap occurred in 2020 due to the COVID lockdown. Despite the extensive general interest in AVT studies, some applied aspects, such as emotional perception of AV content, are not studied well. This study gathers objective emotional perception data and evaluates how misspelled subtitles affect the audience. The proposed approach can be applied to any visual and audio errors. The result is better translated AV quality to meet the needs of the audience and AV creators.

Materials and Methods

We used *Emo Detect*, the specialized software designed to track changes in emotions and facial expressions. It recognizes motor units and classifies them according to the system of facial movements coding by P. Ekman (FACS Action Units) categorizing emotions by three independent classifiers: a neural network, a decision rule system, and a weighted sum of features. *Emo Detect* can identify and track 6 emotions: anger, disgust, fear, joy, surprise, and sadness.

The video was the excerpts from several episodes of the *Brooklyn 9-9* TV series with subtitles in Russian. The subtitles were translated into two versions, with and without spelling errors. Since our goal was to identify the intensity of poor spelling interference with emotional perception, the errors were added to the series of fragments invoking a strong emotional reaction: jokes.

The table lists the subtitles used

Source Text	Target Text	Misspelled Target Text
– That one's the dump? – They're both your locker.	– Свалка на этом фото? – На обеих фотографиях ваш шкафчик.	– Свалка на этом фото? – На обеих фотографиях ваш шкафчик.

Experiment Design

We randomly selected 10 university students (1st to 4th year) who had never watched the *Brooklyn 9-9* series. They were divided into two groups. The first (reference) group watched the videos with error-free subtitles. The second group was to watch the same videos but the subtitles contained some misspelled words. The students were unaware of the research goal and the experiment design and were not warned about the misspelled subtitles.

The viewers were placed in front of the laptop watching the videos on its screen. *Emo Detect* recorded a video from the laptop's front-facing camera. The software pinpointed the key facial muscles, tracked their movements, processed the data, and generated diagrams.

Analysis

The 10-viewer experiment deliverables were as follows:

1. A video file of the person with a live diagram of their key emotions at any given moment.

2. Variance graphs of 6 emotions (anger, disgust, fear, joy, surprise, sadness), and extra metrics (internal angle of the eyebrow, external angle of the eyebrow, and others) for each person. Each variance graph shows the following data:

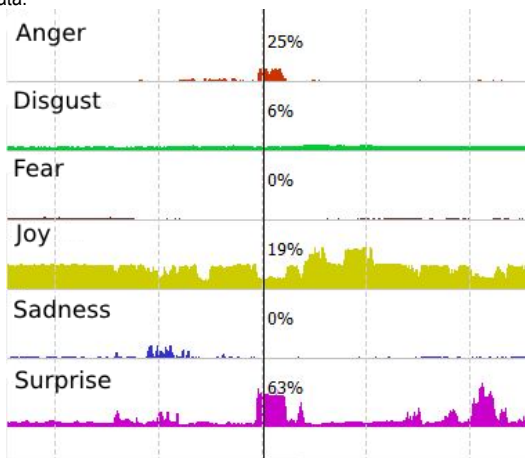

Emotions variance graph (a viewer from Group 2)

We compared the graphs of the Group 1 and Group 2 members and analyzed the changes in the emotional state when watching the four joke moments.

As a result, 40 graphs, and 10 video files were compared. It was found that in all four joke fragments, all the Group 1 members have a sharp increase in the "joy" category. Group 2 members also show the "joy" category increase while watching the same fragments. However, as a misspelled subtitle appears, a sharp decrease in the emotion intensity is observed. Moreover, Group 2 members featured more intense negative emotions, such as "disgust", "anger", "sadness", and "surprise".

Conclusion

It was found that even a few spelling mistakes significantly negatively impact emotional perception. The drop of the "joy" emotion, the key emotion associated with watching a comedy, demonstrates that the viewers are not affected by the AV content as designed by the content creators. Furthermore, when reading misspelled subtitles, the "surprise" emotion shows that the viewers are distracted from watching the series and following the plot, which is a known disadvantage of any subtitles. It should be noted that the viewers were not aware of the research goals and methods and did not expect misspelled subtitles. Also, they were not informed that changes in emotions were the primary interest of the study. The experiments showed that misspelling distracts viewers from consuming the AV content and significantly distorts their emotional perception.

References

1. Барабанщиков В. А., Ананьева К. И., Харитонов В. Н. Организация движений глаз при восприятии изображений лица // Экспериментальная психология. 2009. Т. 2, № 2. С. 31–60.
2. Бобе А. С., Коньшев Д. В., Воротников С. А. Система распознавания базовых эмоций на основе анализа двигательных единиц лица // Инженерный журнал: наука и инновации. 2016. № 9. С. 1–16.
3. Козуляев А. В. Обучение динамически эквивалентному переводу аудиовизуальных произведений: опыт разработки и освоения инновационных методик в рамках Школы аудиовизуального перевода // Вестник ПНИПУ. Проблемы языкознания и педагогики. 2015. С. 3–24.
4. Костров К. Е. Аудиовизуальный перевод: проблемы качества // Вестник Волгоградского государственного университета. Серия 9: Исследования молодых ученых. 2015. № 13. С. 142–146.

5. *Chaume F.* The turn of audiovisual translation: New audiences and new technologies. The turn of audiovisual translation: New audiences and new technologies // *Translation Spaces*. 2013. No 2. P. 105–123.
6. Neurobotics. EmoDetect. Руководство пользователя 3.0.9. Neurobotics, URL: <https://neurobotics.ru/repo/emodetect/EmoDetect%203.0.9.pdf> (дата обращения: 15.02.2023).

УДК 81.13

К. В. Супрунов

магистрант кафедры иностранных языков

Д. И. Троицкий – кандидат технических наук, доцент – научный руководитель

MISTAKES IN THE ENGLISH VERSIONS OF THE RUSSIAN UNIVERSITY WEBSITES

Introduction. This study assesses the quality of university website translations from Russian into English to identify the most frequent mistakes, classify, analyze them, and offer solutions for improving the translation quality.

In the modern world, English is the *lingua franca*. Universities are interested in attracting international students as a reputational benefit. For this, the academic infrastructure should be in English, including the university's website.

Materials and Methods. We analyzed the websites of three Russian universities: St Petersburg University (SPbU), RUDN University (RUDN), and State University of Aerospace Instrumentation (SUAI). These are the most famous schools, and most popular among international students. Their websites are translated into English, so we could collect enough content for the research. We selected the website pages that are of the greatest interest to international enrollees: *Home*, *Admission*, and *News*.

Discussion. We identified the translation mistake categories and estimated their frequency for the above websites:

1. Overtranslation: translating what is not required to be translated.
2. Inadequate translation:
 - word-to-word translation;
 - excessive use of prepositions;
 - incorrect sentence structure;
 - repetitions and redundancy.
3. Meaning errors.

Table lists the examples for each category:

Mistake categories examples

University	Source Text	Translation given on the website	Our translation	Mistake category
RUDN	Абитуриенты должны представить результаты сдачи ЕГЭ...	Applicants must submit the results of the Unified State Exam...	This information should not be present in the English version of the website, since a foreign applicant cannot have the results the Unified State Exam	Solving a translation problem when it is not required
SUAI	Уважаемые студенты, преподаватели и сотрудники, а также выпускники Санкт-Петербургского государственного университета аэрокосмического приборостроения! Поздравляю всех вас с великим праздником – Днем космонавтики и авиации!	Dear all! I congratulate you on the great holiday – Aviation and Cosmonautics Day!	Happy Aviation and Cosmonautics Day to our dear students, faculty, and graduates.	Inadequate solution of the translation problem; word-to-word translation
SPbU	Эксперты СПбГУ провели комплексное экообследование берегов Смоленки и	St Petersburg University experts conduct comprehensive envi-	St Petersburg University experts conduct comprehensive envi-	Inadequate solution of the translation

University	Source Text	Translation given on the website	Our translation	Mistake category
	Малой Невы.	ronmental assessment of riverbanks of the Smolenka and Malaya Neva rivers.	ronmental assessment of Smolenka and Malaya Neva riverbanks.	problem; excessive use of preposition
SUAI	21 марта в онлайн формате прошли переговоры ГУАП и Шанхайского политехнического университета (ШПУ). Во встрече приняли участие ректор ГУАП Юлия Антохина и ректор ШПУ Се Хуацин.	On March 21, negotiations were held online between the SUAI and the Shanghai Polytechnic University (SSPU). The meeting was attended by the rector of the SUAI Yulia Antokhina and the rector of the SSPU Xie Huaqing.	On March 21, the meeting was held online between the SUAI and the Shanghai Polytechnic University (SSPU). The meeting was attended by the rector of the SUAI Yulia Antokhina and the rector of the SSPU Xie Huaqing.	Inadequate solution of the translation problem; incorrect terminology
SUAI	21 марта в онлайн формате прошли переговоры ГУАП и Шанхайского политехнического университета (ШПУ). Во встрече приняли участие ректор ГУАП Юлия Антохина и ректор ШПУ Се Хуацин.	On March 21, negotiations were held online between the SUAI and the Shanghai Polytechnic University (SSPU). The meeting was attended by the rector of the SUAI Yulia Antokhina and the rector of the SSPU Xie Huaqing.	On March 21, the meeting was held online between the SUAI and the Shanghai Polytechnic University (SSPU). The rector of the SUAI and SSPU – Yulia Antokhina and Xie Huaqing – attended the meeting	Inadequate solution of the translation problem; incorrect sentence structure
SPbU	Подайте документы через Личный кабинет.	Submit the Required Documents electronically through your Personal Account.	Submit the Required Documents through your Personal Account.	Inadequate solution of the translation problem; speech redundancy
SUAI	Студенты ГУАП приняли участие в форуме «Российская современная авионика – 2023».	Next SUAI students took part in the Forum “Russian Modern Avionics – 2023” held in St. Petersburg on April 21.	SUAI students took part in Russian Modern Avionics – 2023 Forum held in St Petersburg on April 21.	Meaning errors

Conclusion. The English websites of the Russian universities are poorly translated into English which damages the school's reputation.

Библиографический список

1. Санкт-Петербургский государственный университет. URL: <https://spbu.ru> / (дата обращения: 04.14.2023).
2. St. Petersburg University. URL: <https://english.spbu.ru> / (дата обращения: 04.14.2023).
3. Российский университет дружбы народов. URL: <https://www.rudn.ru> / (дата обращения: 04.14.2023).
4. RUDN University. URL: <https://eng.rudn.ru> / (дата обращения: 04.14.2023).
5. ГУАП. URL: <https://guap.ru> / (дата обращения: 04.14.2023).
6. State University of Aerospace Instrumentation. URL: <https://suai.ru> / (дата обращения: 04.14.2023).

УДК 81-26

Д. С. Чудопал

магистрант кафедры иностранных языков

Е. Ю. Дубинина – кандидат филологических наук, доцент – научный руководитель

LINGUISTIC HEDGING: ANALYSIS AND APPLICATION

Introduction

It is important to make the author's statement less categorical in scientific community. Thus, scientists use linguistic hedging means to make the statement seem more objective in academic writing [1].

In 1972 G. Lakoff first used the term *hedging/hedge* as linguistic means, which helps the author make the statement fuzzier and less categorical in order to be less strict with recipients. Thus, the author is to use hedges to facilitate the criticism in academic writing [2].

Hedges can be classified into: modal verbs; evaluative verbs; formal subjects and passive voice; words, which show the fuzziness of quantity/quality; linguistic means, which show the communicant's attitude to the utterance; evaluative adjectives, concessive and adversative units, conditional sentences [3].

The Purpose of the Study

The purpose of the study is to improve the quality of research papers on the basis of hedge frequency analysis.

Materials and Methods

We formed a corpus of research papers in English. We used linguostatistical methods to analyse the frequency of hedges in the main parts of the research paper.

The corpus consists of 35 research papers on linguistics. The papers have been selected in the digital scientific journals, such as *Ampersand*, *System*, *Applied corpus linguistics*. We analysed the following main parts of the research paper: *Introduction*, *Methods and Results*, *Discussion* and *Conclusion*. We selected frequently used hedges in the corpus, such as: modal verbs (e.g., *may*, *can*, *could*, *might*), evaluative verbs (e.g., *agree*, *disagree*), cognition verbs (e.g., *think*, *believe*, *suppose*), adverbs (approximators (e.g., *approximately*, *roughly*, *occasionally*) and intensifiers (e.g., *extremely*, *significantly*), evaluative adjectives (e.g., *spectacular*, *unconvincing*, *clever*). In the next step we detected these hedges as keywords and searched for them in the corpus. Furthermore, we calculated the rate of occurrence for each hedge.

Results

For ease of understanding we presented the findings in the form of a table.

Hedge usage statistics in research paper parts

Hedges categories	Total number of occurrences	The parts of the research paper			
		Introduction	Methods and Results	Discussion	Conclusion
Verbs	860	146	388	200	126
Adverbs	278	96	104	60	18
Adjectives	226	60	62	84	20
Total, pcs.	1,364	302	554	344	164
Total, %	100	22.14	40.61	25.22	12.03

As can be seen from the table, hedges are most frequently used in *Methods and Results*. This can be explained by the fact that this part of the paper describes research processes and activities. *Discussion* goes second. The smallest number of hedges is in *Conclusion*.

As verbs (namely modal verbs) are most common hedges, we studied hedging verbs in detail.

E.g., *Although these descriptions **may** seem unambiguous, the definition of the term 'l-language' **may** differ depending on who you ask.* [Evelina Leivada, Elliot Murphy Mind the (terminological) gap: 10 misused, ambiguous, or polysemous terms in linguistics // Ampersand, 2021.04.15.]

In addition, modal verbs have high occurrence rates in *Discussion*. The author can express their opinion in this part of the research paper.

E.g., *For Dutch, this movement **can** easily be discerned in sentences with a fronted adjunct 2.2, or sentences with compound tense 2.2.* [Emma Vanden Wyngaerd C0 and Dutch-English code-switching // Ampersand, 2020.04.24.]

We can see from the table that modal verbs are also frequently used in *Introduction*. In this part of the paper the author describes their expectations. They use conditional clauses, often with modal verb *could*. Thus, they use this hedging tool to reduce subjectivity of the statement [4].

E.g., *The structure **could** not be sensitive to which language contributed a specific lexical item until the end, when lexical insertion occurred.* [Emma Vanden Wyngaerd C0 and Dutch-English code-switching // Ampersand, 2020.04.24.]

Discussion

We found, that the occurrence rate of hedges in various parts of research paper differ. Modal verbs are used in research papers as hedges with the highest frequency in *Methods and Results* as the author describes the main steps of the study and reduces the subjectivity of their statement regarding the research. The use of hedges in *Discussion* seems to be relevant, thus the author can express their opinion in this part of the research paper.

Conclusion

Hedges are widely used in academic writing. Hedging tools help authors make their statements less categorical, avoid subjectivity so that to facilitate the criticism. The frequency of hedges in academic writing has correlations with part of speech and with the parts of the research paper. Hedges are widely used in *Methods and Results*, followed by *Discussion*, *Introduction*, *Conclusion*. We can recommend non-native English authors to pay attention to the usage of hedges in their research papers according to the parts of the paper.

References

1. *Марюхин А. П.* Непрямая коммуникация в научном дискурсе (на материале русского, английского, немецкого языков): Автореф. дис. ... канд. филол. наук / Ин-т языкознания РАН. М., 2010. 24 с.
2. *Lakoff G.* Hedges: A Study in Meaning Criteria and the Logic of Fuzzy Concepts, Papers from the Eighth Regional Meeting of the Chicago Linguistic Society. Chicago: UC Berkeley, 1972. P. 183–228. Reprinted in: *Journal of Philosophical Logic*. 1973. Vol. 2 (4). P. 458–508.
3. *Clemen G.* The Concept of Hedging: Origins, Approaches and Definitions // *Hedging and Discourse: Approaches to the Analysis of a Pragmatic Phenomenon in Academic Texts*. 1997. P. 235–249.
4. *Вознюк А. В.* Распределение средств хеджинга в структурных разделах научной статьи (анализ частотных характеристик) // *Прикладная лингвистика в науке и образовании: сб. трудов VII междунар. научн. конф. 10–12 апреля 2014 г., Санкт-Петербург*. СПб.: Книжный дом, 2014. 232 с.

УДК 796

Ю. В. Гагулина

студент кафедры иностранных языков

Г. И. Васильева – ведущий инженер – научный руководитель

**ОПТИМИЗАЦИЯ ИНФОРМАЦИОННОГО КОНТЕНТА ПО БАДМИНТОНУ
НА НЕСКОЛЬКИХ ЯЗЫКАХ В ПОИСКОВЫХ СИСТЕМАХ**

В настоящее время неотъемлемой частью нашей жизни является информационное пространство, поэтому и вопросы, касающиеся спорта, решаются с помощью информационных технологий: изучение обучающего, новостного, информирующего медиа- и видео-материала на площадках Интернет. Так как материал представлен на самых разных языках, актуально решение двух проблем: фильтрации информации и ее оптимизации на нескольких языках параллельно. В настоящее время решение данных проблем найдено только для конкретной языковой системы, с которой работает информационно-поисковая система. В данной статье мы рассмотрим, как усовершенствовать работу поискового робота и расширить возможности для получателей с помощью внесенных в базу данных сигнатур на нескольких языках.

Оптимизация представляет собой выбор из всех возможных вариантов использования ресурсов тех, которые дают наилучшие результаты [1]. На сегодняшний день поисковый механизм уже способен фильтровать информацию и оптимизировать результаты поиска, примером того является работа различных сервисов – Яндекс и Google. Однако в связи с тем, что поисковый робот оперирует с понятиями определенного языка, данные сервисы предоставляют разные результаты поиска – это отражается, в первую очередь, через количество результатов. Рассмотрим, как два сервиса справляются с запросами на двух языках: на русском – «Бадминтон как играть» и на английском – «Badminton how to play» (табл. 1).

Таблица 1

Соотношение результатов поиска в поисковых системах Яндекс и Google

Запрос \ Поисковая система	Яндекс	Google
Бадминтон как играть	38 тыс.	1,4 млн
Badminton how to play	397 тыс.	168 млн

Данный пример иллюстрирует количественное превосходство найденного материала на английском языке (по сравнению с русским) в пространстве как сервиса «Яндекс», так и сервиса Google.

Для решения данной проблемы необходимо внести в базу данных сигнатуры на двух или более языках (в зависимости от поставленной задачи), которые будут «сигнализировать» об определенном запросе. Практика работы с сигнатурами уже существует и применяется по большей части в области информационной безопасности для устранения потенциально опасного контента, предотвращения кибератак, обнаружения компьютерных вирусов [2]. Однако аналогичные механизмы могут быть применены и к поисковым системам – для этого необходимо поставить перед поисковым роботом следующие задачи:

- поиск оптимально подходящей информации параллельно на нескольких языках;
- оптимизация найденной информации – то есть расположение результатов поиска, в соответствии с запросом;

- предоставление материала потребителю;
- в случае предоставления материала на иностранном языке: автоматический перевод материала, в том числе с использованием базы данных сигнатур.

Данные задачи решаются параллельно – то есть, если в базу данных внесено определенное слово или словосочетание на одном языке и его инвариант на другом (английском, например), то подобные сигнатуры машина будет распознавать как равнозначные и предоставлять их конечному получателю (табл. 2).

Таблица 2

База данных сигнатур на русском и английском языках

Сигнатура на русском языке	Сигнатура на английском языке
Бадминтон (падежные формы)	Badminton
Бадминтонный / бадминтонная / бадминтонные / бадминтонных (падежные формы)	Badminton
Матч	Match
Зона подачи	Service box
Игра	Play
Одиночка	Singles
Пара	Doubles
Микст	Mixed Doubles
Открытая / закрытая сторона ракетки	Forehand / backhand
Хват открытой / закрытой стороной ракетки	Forehand / backhand grip
Подача	Serve
Высоко-далекая / плоская / короткая подача	Forehand high serve / flat / low serve
Прием	Return
Удар	Shot / shots
Подкрутка	Spin
Откидка	Lift
Смеш	Smash
Корт / площадка / поляна	Court
Скидка / скидки (как прием в бадминтоне) / подрезка	Slice Drop Shot / Slice / Slices
Зона передняя / средняя / задняя	Forecourt / Midcourt / Rearcourt
Передняя линия	Service line
Перевод косой вдоль сетки	Cross-Court Net Shot
Подставка	Net shot

Предположим, что в базу данных внесены указанные в таблице 2 сигнатуры с семантической сочетаемостью данных слов и словосочетаний, тогда оптимизация контента машиной будет выполняться непосредственно с двумя языковыми системами и достигнутый результат максимально удовлетворит запрос пользователя.

Таким образом, можно сделать вывод, что проблема фильтрации и оптимизации информации на нескольких языках решается с помощью пополнения базы данных поискового робота. Решение по-

ставленной задачи облегчит поиск необходимой информации получателем и расширит возможности информационно-поисковой системы.

Данный алгоритм действий применим не только к сервисам Яндекс и Google, его также можно использовать с прочими поисковыми системами (Mozilla Firefox, Opera), видео- и медиа-хостингами (YouTube).

Библиографический список

1. Экономика. Толковый словарь. Сост. Дж. Блэк; общ. ред. д.э.н. Осадчая И. М. М.: ИНФРА-М, Весь Мир, 2000. 840 с.
2. Мониторинг государственных сайтов: 2023. URL: <https://мониторинг-сайтов.рф/> (дата обращения: 28.03.2023).

УДК 159.99

В. Е. Гусева

студент кафедры аэрокосмических компьютерных и программных систем

Н. Ю. Слуцкая – старший преподаватель – научный руководитель**ЗНАЧЕНИЕ ПСИХОЛОГИЧЕСКОГО КОНТАКТА С ПРЕПОДАВАТЕЛЕМ НА УРОКЕ ФИЗКУЛЬТУРЫ
В ВУЗЕ ДЛЯ ФОРМИРОВАНИЯ УСТОЙЧИВОГО ИНТЕРЕСА К ПРЕДМЕТУ**

Формирование интереса к физической культуре несет большой вклад в развитие личности человека. Занятия спортом положительно влияют не только на физическое здоровье, но и на психологическое и эмоциональное.

Преподавателю необходимо уметь мотивировать учащихся заниматься физической культурой. Мотивация студента может возникать под действием различных факторов: применение современных методов физического воспитания, разнообразие упражнений и инвентаря, индивидуальный подход, правильная постановка целей и задач.

Мотивация – особое состояние личности спортсмена, которое формируется в результате соотнесения им своих способностей и возможностей с предметом спортивной деятельности, направленной на достижение максимально возможного на данный момент спортивного результата [1].

Интерес – это осознанное положительное отношение к чему-либо, побуждающее человека проявлять активность для познания интересующего объекта [2]. В психологии интерес понимается как основанное на желании или мотивации состояние, побуждающее к деятельности.

Интерес студентов к физической культуре может быть связан со стремлением развить силу, быстроту, гибкость, выносливость, сформировать тело, освоить что-то новое. Внешний вид преподавателя физической культуры также может повлиять на желание студентов заниматься спортом, так как они видят результат постоянных физических нагрузок. Большую роль в увлеченности предметом играет авторитет преподавателя. Авторитет формируется в процессе педагогической и спортивной деятельности.

Гогунев Е. Н. и Мартьянов Б. И. выделяют несколько типов авторитетов преподавателя.

1. Авторитет профессионала основан на достижениях преподавателя в спортивной деятельности.

2. Нравственный авторитет – авторитет педагога как личности.

3. Авторитет доброты или уступчивости.

4. Авторитет подавления.

5. Авторитет дружбы – общение преподавателя с учениками строится на основе помощи.

6. Авторитет педантизма заключается в соблюдении строгих правил во время занятия [2].

Для достижения наилучшего результата занятия физической культурой должны быть основаны на педагогических принципах, основанных на эмоциональном и психологическом фоне коллектива, с которым проводится работа. К педагогическим принципам относятся [3]:

1. Доступность. Упражнения должны быть под силу каждому студенту. Поставленные задачи должны исходить из физических данных учеников.

2. Наглядность. Преподаватель на собственном примере объясняет и показывает выполнение упражнений. Благодаря совместным действиям с преподавателем, учениками лучше запоминаются упражнения и правильная техника выполнения.

3. Принцип «от простого к сложному». Занятие строится таким образом, чтобы нагрузка увеличивалась постепенно.

4. Принцип систематичности. Для достижения хорошего результата занятия должны проводиться регулярно, необходимо учитывать привыкание организма к нагрузкам.

Каждое занятие преследует единую цель – физическое развитие личности и формирование физической культуры каждого ученика. Результатом занятий физической культурой являются повышение силы, воспитание волевых, нравственных и психологических качеств, увеличение мышечной массы, развитие гибкости и улучшение координации. Во время тренировки у студентов улучшается настроение, что способствует заряду бодрости, приливу сил и продуктивному продолжению дня.

Таким образом, для формирования устойчивого интереса к физической культуре преподавателю необходимо проводить занятия на основе педагогических принципов, а также мотивировать студентов и иметь авторитет среди обучающихся ВУЗа.

Библиографический список

1. *Пилоян Р. А.* Мотивация спортивной деятельности. М.: Физкультура и спорт, 1984. 112 с.
2. *Гогунов Е. Н., Мартьянов Б. И.* Психология физического воспитания и спорта: учеб. пособие для студ. высш. пед. учеб. заведений. М.: Академия, 2000. 35 с.
3. *Калина И. Г., Тумаров К. Б., Григо В. М.* Теоретические и методические основы физической культуры. Наб. Челны: Лаб. операт. полиграфии фил. КГУ, 2009. 37 с.

УДК 796

В. В. Мартыновский

студент кафедры информационной безопасности

А. О. Логвинчук – МС, тренер сборной ГУАП по спортивному ориентированию – научный руководитель

ОСОБЕННОСТИ БЕГА ПО ПЕРЕСЕЧЕННОЙ МЕСТНОСТИ. БЕГОВАЯ ПОДГОТОВКА ОРИЕНТИРОВЩИКА

Спортивное ориентирование и трейлраннинг имеют непосредственное отношение к бегу по пересеченной местности. Тренировочная и соревновательная деятельность в этих видах спорта заключается в преодолении определенной дистанции по необлагороженному природному ландшафту в лесу, в горах, по заболоченным районам с густым подлеском, по скальным выступам, промоинам в грунте и тому подобным препятствиям.

Один из секретов успеха в любом виде спорта – грамотная специфическая подготовка, позволяющая быть максимально адаптированным к представленным конкретным видом спорта задачам. То есть без навыков и отработки бега по «пересеченке», а также выполнения большого количества специальных упражнений передвижение по лесу может вызвать у спортсмена значительные трудности, даже при наличии неплохих результатов в беге, к примеру, по асфальту.

Специфика бега по пресеченной местности заключается в передвижении по нестабильному грунту. В комфортных условиях, при качественном сцеплении беговой обуви с покрытием, бег имеет, в большей степени, инерционный характер. То есть спортсмен по ходу преодоления дистанции пытается поддерживать набранный темп, двигаясь, условно, с одной и той же скоростью. Для этого ему необходимо преобразовать энергию падения в энергию отталкивания, как бы приземляясь и отпружинивая от покрытия.

Преодолевая дистанцию по мягкому грунту (песок, грязь, глина), спортсмен затрачивает большее количество энергии, нежели при движении по такой же по длине дистанции, но по асфальту. Стоит заметить, что перепад высот в лесу также почти всегда намного более выраженный, чем в городской застройке, и в связи с этим техника бега спортсмена сильно корректируется. Покрытие гасит энергию шага, и «отпружинить» от него уже не получится. Каждый шаг становится более энергозатратным, так как инерцию движения нужно поддерживать более усердно, на протяжении всей дистанции.

Высокая силовая выносливость, помимо скоростной и общей, – одно из важнейших качеств, свойственных профессиональным спортсменам, успешно выступающим в соревнованиях по бегу на пересеченной местности. Способность организма спортсмена в течение длительного периода (среднее время преодоления классической дистанции в ориентировании 30–35 мин., а трейловые забеги редко встречаются короче 10 км) переносить нагрузки, сопутствующие преодолению дистанции, к примеру, в лесу, необходимо развивать отдельно, даже при высоком уровне стандартной беговой подготовки.

Одним из наиболее важных аспектов при подготовке к соревнованиям является упор на упражнения с дополнительным весом. Штанга, тренажер для прокачки икроножных мышц – пожалуй, основные инструменты для увеличения силовых показателей основных групп мышц ног. Выполнять подобные упражнения стоит с адекватным, индивидуальным для каждого спортсмена ввиду физиологических особенностей и уровня подготовки, утяжелением и, при отсутствии должного опыта, под присмотром личного тренера.

Упражнения на ноги со своим собственным весом, помимо сниженной травмоопасности, могут и превосходить по эффективности упражнения с дополнительным весом. Особенно это касается начинающих трейлраннеров или ориентировщиков, которым излишняя нагрузка на мышцы противопоказана ввиду неподготовленности к подобной нагрузке. Здесь все, как на уроках физической культуры в школе: «лягушки», «выпады» и так далее. Специфические упражнения для бегунов также могут быть очень эффективными. Достаточно подробно они рассмотрены в учебнике Ю. Ф. Курмашина «Выносливость и методика ее развития» [1].

Упражнения, направленные на развитие мышц кора. Мышцы кора отвечают за стабилизацию и равновесие тела. Очевидно, что в рассматриваемых видах спорта эта группа мышц выполняет одну из основных задач. Достаточно представить, как спортсмен подлезает под упавшим деревом, преодолевает толкое болото или же перепрыгивает с одного скального выступа на другой. Роль развитого кора сложно переоценить и в гладком беге. Будет уместным умолчать о том, каким образом мышцы кора влияют на положение внутренних органов в теле человека. Качественную нагрузку на кор дают статические упражнения, такие как «планка» (боковая, продольная, на спине), вис на перекладине с поджатыми к груди коленями. Разнообразие подобных упражнений очень велико, множество вариаций из них рассмотрены в интернете и различных фитнес-приложениях.

Упражнения на баланс. Этот аспект подготовки по праву можно назвать специфическим и актуален он по большей мере в формате дополнения к вышеперечисленному. Однако, если спортсмен уже имеет в своем арсенале высокие результаты хотя бы на национальном уровне, ему следует уделить внимание на повышение уровня своей координации. Умение быстро двигаться траверсами, перебирать ногами, не теряя баланса на крупных валунах и тому подобных покрытиях, а также активно маневрировать между поваленными деревьями – все это помогает экономить множество драгоценных секунд по ходу дистанции за счет снижения потери в скорости, относительно менее подготовленных соперников. Эта тема рассмотрена с очень интересной стороны у Матвеева Л. П. в книге «Теория и методика физической культуры» [2].

Отдельно хочется упомянуть беговые упражнения и упражнения с резиной. Беговые упражнения благотворно сказываются на технике бега, которая помимо эстетической составляющей играет важную роль на равномерное распределение ударной нагрузки в беге. Это позволяет избежать травм, которые особенно вероятны при большом беговом объеме, неизбежно сопутствующему спортсменам в их тренировочном процессе. Упражнения с резиной также можно рассматривать как инструмент для корректировки техники бега, так как благодаря им можно проработать более мелкие мышцы, важность которых очень велика и которыми очень часто пренебрегают из-за того, что их элементарно невозможно (достаточно трудно) проработать на классических тренажерах. Популярность резиновых лент в подготовке бегунов в последнее время сильно возросла, и вариации их использования есть на множестве информационных ресурсов, либо на сайтах изготовителей.

Соревновательная среда. То есть тренировки на непосредственно предстоящей местности. Особенно это актуально для ориентировщиков, которые помимо физической адаптации к местности, повышают еще и свою техническую подготовку к предстоящим соревнованиям. Конечно же, трейлраннинг ничуть не в меньшей мере подразумевает под собой участие спортсмена в тренировочных сборах, к примеру, в горной местности. Это позволяет спортсмену быть морально и физически готовым к нюансам предстоящих соревнований. Спортсмен может оценить плотность грунта, пробегаемость дистанции, величину склонов и благодаря этому корректировать свою подготовку, расставляя акценты на том, какие конкретно слабые места он у себя обнаружит.

Восстановительные мероприятия. Этот аспект подготовки, в свою очередь, является наиболее обобщенным, так как его важность одинаково велика в любом из видов спорта на выносливость. Однако, учитывая особенности рассматриваемых активностей, восстановление должно быть не менее чем полноценным. Массаж, баня, ОФП, массажные приспособления – все это должно сопутствовать подготовительному процессу бегуна на пересеченной местности. Мышцы и связки должны быть отдохнувшими и свежими, подготовленными к любым нештатным ситуациям. Вероятность, к примеру, подвернуть ногу или надорвать связку в ориентировании очень велика, а травмы, возникающие в результате накопительного тренировочного эффекта, это вообще обычное дело, ввиду длины дистанций. Восстановительные процедуры и причины, по которым они необходимы, также очень подробно рассмотрены в методическом пособии «Диагностика функционального состояния» [3].

Подводя итог, ориентирование и трейлраннинг – невероятно живописные виды спорта, дающие возможность окунуться с головой в процесс преодоления дистанции по разнообразным природным ландшафтам. В них широко развито любительское направление для юных и начинающих спортсменов, однако для достижения уровня профессионального спортсмена необходимо иметь качественную и разностороннюю подготовку, возможность посещать спортивные сборы и меропри-

ятия, а также давать организму возможность полноценно восстанавливаться после большого тренировочного объема.

Библиографический список

1. *Курамшин Ю. Ф.* Теория и методика физической культуры: учебник для студентов ВУЗов. М.: Советский спорт, 2008. 464 с.
2. *Матвеев Л. П.* Теория и методика физической культуры: учебник для институтов физической культуры. М.: Физкультура и спорт, 1991. 543 с.
3. *Мельников Д. С., Селиверстова В. В.* Диагностика функционального состояния: учебно-методическое пособие. СПб., 2012. 265 с.

УДК 796

В. В. Мартыновский

студент кафедры информационной безопасности

А. О. Логвинчук – МС, тренер сборной ГУАП по спортивному ориентированию – научный руководитель**ФОРМИРОВАНИЕ ТЕХНИКИ ОРИЕНТИРОВАНИЯ НА МЕСТНОСТИ
У ВЗРОСЛОГО НАЧИНАЮЩЕГО ОРИЕНТИРОВЩИКА**

Популяризация спорта – одна из основных целей, стоящих на повестке у руководителей регионов нашей страны и большинства развитых стран мира в целом. Бег является одним из основных спортивных направлений, предпочитаемых людьми, следящими за состоянием своего здоровья и стремящимися привести себя в хорошую физическую форму. Это неудивительно: бег имеет массу преимуществ перед великим множеством других видов спорта.

Основное из преимуществ – это низкая стоимость входа в вид спорта. Начинающему бегуну достаточно приобрести кроссовки (стоимость моделей начального уровня обычно невысока) и спортивную одежду, которая, скорее всего, имеется в гардеробе у каждого. Далее – дело за малым. Бежать можно где угодно и когда угодно. Нет необходимости в специальном помещении, как, например, в плавании, в котором без абонемента в бассейн далеко не уплывешь. Далее, из достоинств – это непосредственно отсутствие наличия какой-либо спортивной базы и опыта. Так или иначе, бег – в крови у каждого человека. Это базовая физическая активность, и навыки бега есть в каждом из нас на генетическом уровне.

Польза для здоровья. В отличие от множества видов спорта, к примеру, таких как тяжелая атлетика/пауэрлифтинг, травматичность в беге достаточно низкая. Помимо всего прочего, как бы странно это ни звучало, в беге работают не только ноги, но и спина, мышцы кора, верхний плечевой пояс и так далее по списку. То есть нагрузка на организм идет полноценная и равномерно распределяется. Также медленный, спокойный бег развивает, в первую очередь, аэробные способности организма. То есть повышается выносливость, развивается сердечно-сосудистая система, органы дыхания. Ускоренный кровоток способствует развитию нервной системы, регенерационным способностям организма, ускоренному обмену веществ и так далее до бесконечности. А вишенкой на торте является выделение дофамина мозгом как поощрение за проделанную работу.

Учитывая все позитивные качества такого вида активности, как бег, и уже начав свою тренировочную деятельность, многие люди не без удивления отметят для себя то, насколько большее удовольствие приносит тренировки не по серым городским кварталам, а по паркам своего города, либо же по ближайшим лесным массивам. Чистый воздух, отсутствие шума, более мягкий грунт, единение с природой – все это очень сильно способствует положительным эмоциям от тренировочного процесса, что, как следствие, дарит мотивацию не останавливаться и продолжать свой спортивный путь.

Спортивное ориентирование – вид спорта, в котором априори объединены вся польза бега, удовольствие от тренировок вне города и увлекательность интеллектуальной деятельности от чтения карты и местности при «прохождении» дистанции. Именно поэтому большинство людей, попробовав однажды преодолеть дистанцию по ориентированию, стремятся продолжать развиваться в этом направлении и предпочитают его обычным беговым тренировкам.

Одним из основных препятствий на пути к занятию спортивным ориентированием даже на любительском уровне у уже взрослых людей является страх получения нового опыта и осознание своей неопытности и образа «новичка» перед другими спортсменами. Конечно же, ничего страшного в этом нет. Однако, вопрос о том, как сделать так, чтобы люди могли комфортно и с удовольствием влиться в процесс занятия этим, без преувеличения, замечательным видом спорта, стоит очень остро.

Конечно же, тренеров по ориентированию достаточно, однако особенностью является то, что большинство из них – детские. Причиной этого является как раз-таки то, что большинство взрослых ориентировщиков знакомы с этим видом спорта с далекого детства. Спортсменов, начавших заниматься ориентированием в осознанном возрасте, по собственному желанию, можно сосчитать по пальцам. В беге по шоссе на тренеров есть существенно больший спрос, чем на тренеров по ориентированию.

Выход из этого замкнутого круга заключается в усилении популяризации именно ориентирования, следствием чего будет являться повышенный спрос на тренерские услуги.

Допустим, вопрос популяризации разрешен хотя бы частично. Необходимо выделить отличие в подготовке начинающих ориентировщиков-детей, от начинающих ориентировщиков-взрослых.

На первом месте стоит, конечно же, вопрос о снятии психологического барьера, который мешает элементарно прийти и попробовать себя в новом виде спорта. Одним из решений этой проблемы является создание неких сообществ/спортивных клубов, состоящих преимущественно из взрослых новичков-ориентировщиков. Руководителем клуба может быть уже опытный спортсмен, готовый делиться опытом и способный взять на себя обязанности организатора. Спортсмены, находящиеся в сообществе, будут поддерживать друг друга, конкурировать, выезжать вместе в лес на соревнования, делиться эмоциями. Все это способствует вовлечению в процесс не самого ориентирования, но в окружающие этот вид спорта организационные особенности, которые зачастую являются более накладными, нежели непосредственно сами спортивные соревнования.

Еще одним решением вопроса может являться увеличение количества открытых массовых соревнований, где любой желающий сможет попробовать пробежать дистанцию, ощутить на себе, что такое ориентирование, желательно без оплаты стартового взноса. Подобные соревнования лучше проводить в городских парках либо же рядом с городом, чтобы удаленность мероприятия не пугала и не отпугивала от посещения мероприятия. Стоит отметить, что такого рода соревнования проводит, к примеру, широко известный «Российский азимут», однако речь идет об увеличении количества такого рода мероприятий.

Популяризация в средствах массовой информации и социальных сетях. В современном мире связь с общественностью – самый эффективный способ популяризации чего-либо. Увеличение количества участников и мероприятий способствует участию трансляций в СМИ и увеличению количества постов в социальных сетях. Все это создает образ того, что ориентирование – это не что-то отдаленное, созданное для профессионалов своего дела, не приемлющих новичков, а по-настоящему массовый вид спорта, готовый принимать в себя все больше новых единомышленников. Опять же, подобные мероприятия проводятся, однако, в России трансляция на местном телеканале о проходящем в регионе страте по спортивному ориентированию все еще не является чем-то обыденным в кругу ориентировщиков. По этому показателю ориентирование сильно отстает от альтернативных видов спортивной деятельности, таких как футбол или бег по шоссе.

Допустим, психологический барьер преодолен, на соревнования приехали несколько начинающих ориентировщиков. Необходимо ознакомить их непосредственно с процессом ориентирования. Вариант выдать карту и отправить человека «гулять» по лесу не годится. Негативный эффект от безуспешно пройденной дистанции только отобьет желание продолжать у любого здравомыслящего человека. Необходимо в уже существующие группы «OPEN» (группы для начинающих спортсменов, в которых не награждают победителей и в которых участникам выдают карту с технически несложной дистанцией) включить возможность воспользоваться услугами опытного тренера, который в процессе преодоления дистанции с группой новичков сможет объяснить все особенности процесса ориентирования, объяснить значение основных условных знаков в карте, научит пользоваться компасом, а также проконтролирует, чтобы никто из спортсменов не потерялся в лесу и не сошел с дистанции.

Конкуренция непосредственно внутри группы новичков – важный фактор, способствующий «удержанию» новоиспеченных ориентировщиков. Так называемая спортивная составляющая позитивно влияет на мотивацию и на сплоченность коллектива. Учитывая равный уровень подготовки и отсутствие смешения с опытными спортсменами, борьба за время преодоления дистанции должна быть равная и непредсказуемая, что непременно разожжет интерес «новичков».

Непосредственно постановка техники ориентирования. Вопрос постановки техники у начинающих спортсменов – сугубо индивидуальный, и необходимо отталкиваться от особенностей каждого члена команды «новичков». Кто-то, поняв азы ориентирования, сможет почти сразу разобраться и преодолеть следующую дистанцию самостоятельно, в то время как остальным по-прежнему будет необходима помощь. В любом случае, в первую очередь необходимо в полуигровом формате преподать теорию. Объяснить, в какой руке должен находиться компас, в какой карта, на какой палец надевать чип для отметки на контрольном пункте. Все это неочевидно для только что пришедших в новый спорт лю-

бителей. Далее – необходимо провести «знакомство» с компасом. Объяснить, куда показывает стрелка (на север), показать, как брать направление от одной «точки» на карте до другой. Показать визуально соответствие положение объектов на карте с объектами на местности, объяснить, каким образом определить, какие формы рельефа на карте вогнутые, а какие выпуклые, познакомить спортсменов с легендой, в которой указано конкретное положение контрольного пункта на карте, предоставить файл с условными обозначениями для индивидуального изучения дома. Все это звучит непросто, но если умело и наглядно преподать это при помощи опытного, но, в то же время, осознающего новизну информации для начинающих спортсменов, тренера, доступно и должно быть понятно абсолютно любому, даже пожилому любителю.

Беговая составляющая. Передвижение в ориентировании, в отличие от туризма, осуществляется не пешком, а бегом. То есть участнику соревнований необходимо не просто понимать, что находится в карте, но и уметь подстраиваться под постоянно меняющееся положение себя на местности на бегу. Пожалуй, это один из самых сложных аспектов для начинающего ориентировщика, однако, этот навык оттачивается с опытом. Усложняет постоянный контроль своего положения в карте относительно объектов на местности не только то, что спортсмен постоянно движется, но и то, что само передвижение осуществляется по непредназначенной для комфортного бега местности. Постоянный контроль положения тела, прыжки через деревья и «уворачивание» от веток – все это отвлекает от чтения карты, что может очень легко повлиять на качество преодоления дистанции. Необходимо объяснить спортсмену на начальном этапе, что важность понимания своего положения в карте и на местности куда важнее скорости передвижения. Быстро бежать можно и не в ту сторону, в которую нужно, а время на финише – это результат времени взятия всех контрольных точек.

В любом случае, длина дистанций должна быть такая, чтобы процесс ориентирования не успел утомить «новичка», а ее сложность должна соответствовать низкому уровню подготовки во избежание негативного опыта и отсутствия стимула к продолжению занятия ориентированием. В то же время слишком простая дистанция может не произвести должного интереса на спортсмена. Здесь нужно полагаться на опытного планировщика дистанции, который знает, что и для кого он планирует.

Популяризация спортивного образа жизни не только среди детей и подростков, но и формирование отдельного «любительского» направления очень важно. В то же время необходимо иметь в виду, что массовым может быть множество видов спорта, и одним из подходящих направлений для развития, бесспорно, является ориентирование. Помимо спорта высших достижений, спортивное ориентирование вполне может быть не направлено на достижение высоких результатов, но нацелено на популяризацию спорта в обществе в целом. Где как ни здесь можно по-настоящему поправить здоровье, физическую и ментальную форму, вдыхая чистый лесной воздух, занимаясь активностью, объединенной с выполнением умственных задач, да еще и в компании единомышленников.

Библиографический список

1. Курамшин Ю. Ф. Теория и методика физической культуры: учебник для студентов ВУЗов. М.: Советский спорт, 2008. 464 с.
2. Матвеев Л. П. Теория и методика физической культуры: учебник для институтов физической культуры. М.: Физкультура и спорт, 1991. 543 с.
3. Мельников Д. С., Селиверстова В. В. Диагностика функционального состояния: учебно-методическое пособие. СПб., 2012. 265 с.

ФАКУЛЬТЕТ СРЕДНЕГО ПРОФЕССИОНАЛЬНОГО ОБРАЗОВАНИЯ

УДК 534-8

А. Р. Абикирова

студент факультета СПО

Н. М. Антипова – преподаватель – научный руководитель

ИССЛЕДОВАНИЕ АКУСТИЧЕСКОЙ ЛЕВИТАЦИИ

Акустическая левитация – это технология, которая использует звуковые волны для удержания и перемещения маленьких объектов в воздухе. Эта технология имеет широкий спектр применения, от медицины и биологии до производства микрочипов и космической инженерии.

Исследования в области акустической левитации начались в 1930-х годах и продолжают до сегодняшнего дня. Существует множество научных работ, посвященных изучению физических основ этой технологии, а также ее приложений в различных отраслях.

Среди основных достижений в области акустической левитации можно отметить создание устройств, способных удерживать и перемещать объекты размером от нескольких микрометров до нескольких сантиметров. Были разработаны методы контроля положения и движения объектов, а также технологии для управления силами, действующими на удерживаемые объекты.

Одной из областей применения акустической левитации является медицина. С помощью данной технологии можно создавать индивидуальные препараты и выполнять тонкую хирургию, не прибегая к инвазивным методам. Также акустическая левитация может быть использована для разработки новых методов диагностики и лечения заболеваний.

Другой областью применения является производство микрочипов и нанотехнологий. С ее помощью можно контролировать и перемещать наночастицы, используемые в производстве полупроводников и других микроэлектронных устройств.

В целом, исследования в области акустической левитации продолжают, и ожидается, что в будущем эта технология найдет еще большее количество применений в различных областях.

Акустическая левитация продолжает находить новые области применения, некоторые из которых включают:

1. Производство космических технологий: создание легких и прочных материалов, которые могут быть использованы в космических технологиях. Технология может использоваться для сборки микро- и наночастиц в форме материала без применения клея или других форм соединений.
2. 3D-печать: создание трехмерных структур с помощью микрочастиц, которые будут зажаты в воздухе. Это позволяет создавать более сложные структуры, которые невозможно изготовить другими методами 3D-печати.
3. Хранение и перемещение жидких материалов без применения контейнеров. Это позволяет уменьшить затраты на хранение и перевозку, а также уменьшить риск утечки.
4. Создание бесконтактных микрореакторов, где химические реакции происходят без контакта со стенками реактора. Это позволяет уменьшить потери реагентов и повысить эффективность реакций.
5. Создание новых видов лекарств, которые могут быть доставлены в организм без контакта с кожей или инъекций.

С развитием технологий ожидается, что количество областей применения акустической левитации будет увеличиваться.

Существуют различные способы ультразвуковой акустической левитации: с помощью стоячих волн или различных однолучевых акустических ловушек и фазированных решеток ультразвуковых излучателей.

Стоячая волна – это волна, которая образуется при наложении двух встречных, совпадающих по фазам и с одинаковой частотой волн. Если обычная волна теряет свою мощность в процессе распространения в пространстве, то стоячие волны на небольших расстояниях образуют узлы с примерно равной мощностью. Достигается это за счет складывания разнонаправленных волн. Слабеющая волна усиливается за счет встречной волны.

В стоячей волне, рис. 1, небольшие объекты могут «висеть» в узлах давления между излучателем и отражателем. В ближнем поле отражатель заменяется самим левитирующим объектом. Силы, возникающие в акустической стоячей волне, способны удерживать объекты весом в несколько граммов [1].



Рис. 1. Метод «Стоячая волна»

Фазированные решетки, рис. 2, представляют собой набор элементов, которые передают или принимают с определенными фазами или временными задержками. Они широко используются в радарх, гидролокаторах и ультразвуковых изображениях, поскольку они могут динамически направлять и формировать луч. Современные ультразвуковые контроллеры с фазированной решеткой представляют собой электронные системы, способные задерживать передаваемые и принимаемые сигналы нескольких преобразователей [1].

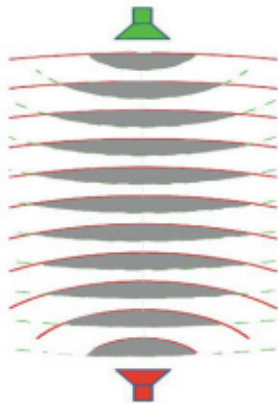

Рис. 2. Метод «Фазированные решетки»

Функции ультразвуковых контроллеров, реализованных подобным методом, включают акустическую левитацию, тактильную обратную связь в воздухе, беспроводную передачу энергии и параметрическую генерацию звука. В настоящее время подобные системы используются в коммерческих проектах, например, Ultrahaptics (Великобритания), Pixie Dust Tech. (Япония).

Рассмотрим три наиболее оптимальные ловушки для односторонних массивов: двойные (Twin trap), рис. 3, – «пинцет», вихревые (Vortex trap), рис. 4, – «вихрь» и бутылочные (Bottle trap), рис. 5, – «клетка» ловушки [2].

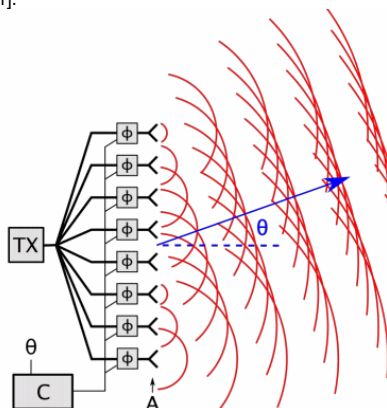

Рис. 3. Двойные акустические ловушки Twin trap

На данный момент исследованы различные конфигурации перемещения объектов в двумерной плоскости, например, плоская решетка преобразователей и параллельный отражатель обеспечивают движение частиц параллельно плоскости решетки.

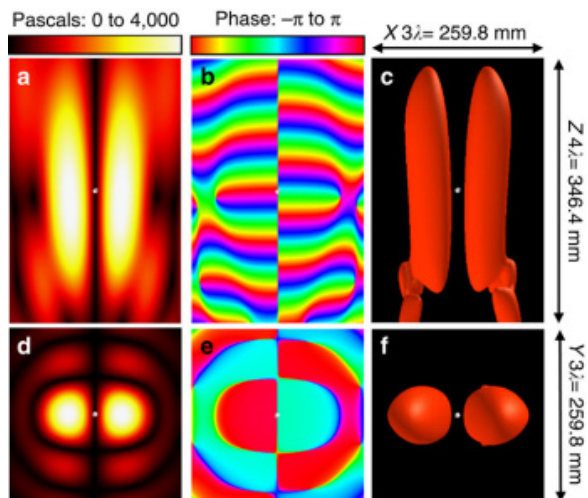

Рис. 4. Вихревые акустические ловушки Vortex trap

Альтернативная система, представляющая собой массив преобразователей, расположенных по кругу и направленных в центр, который может левитировать, перемещать и вращать частицы внутри этого круга.

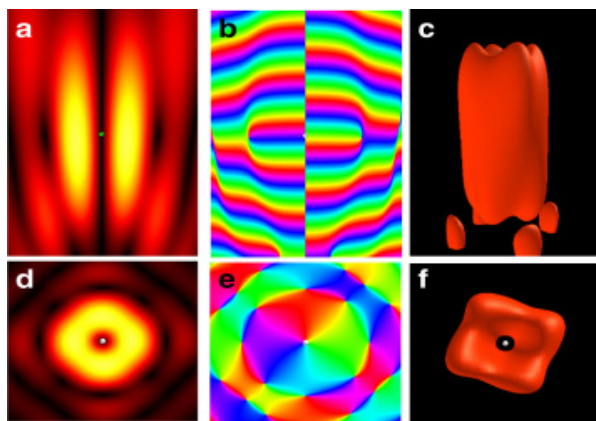

Рис. 5. Бутылочные акустические ловушки Bottle trap

Трехмерное удержание и движение частиц, рис. 6, возможно при четырех массивах, формирующих квадрат [3].

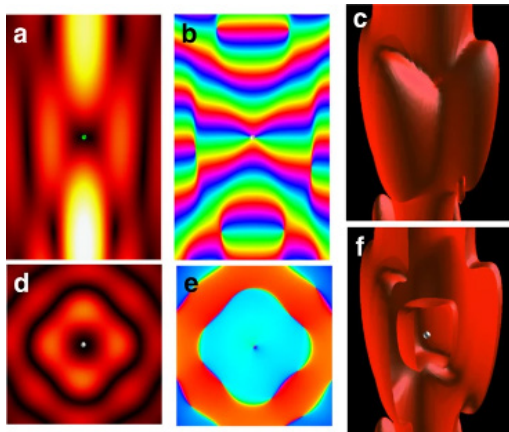

Рис. 6. Трехмерное удержание и движение частиц: а) – визуализация модели ультразвукового излучателя на основе эффекта стоячей волны; б) – срез амплитудного поля с частицей, помещенной в один из узлов, цвет преобразователей представляет их фазу излучения

Решетки состоят из 72 ультразвуковых датчиков, размещенных по 36 с каждой стороны, для получения фокусирующего эффекта.

Для практической реализации эффекта акустической левитации выбрана схема подключения, состоящая из модуля Arduino Nano V3.0. Nano – функциональный, но более миниатюрный аналог Arduino Uno. Но в отличие от Uno у платы Nano отсутствует собственное гнездо для внешнего питания. Модуль работает на базе микроконтроллера ATmega328P, обладает 30 выводами. Имеет штырьевые контакты, что позволяет легко устанавливать ее на макетные платы.

Роль драйвера моторов выполняет RKP-MDL298-01A-V2 – простой и надежный, широко применяется в робототехнике. Ключевыми особенностями являются наличие радиатора охлаждения L298N,

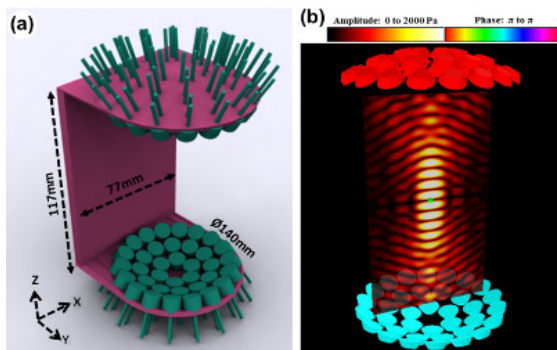
малые габариты и вес 35 граммов, а также светодиодная индикация наличия питания и указания направления вращения двигателей. Вместо драйвера моторов RKP-MDL298-01A-V2 на микросхеме L298N, можно было бы обойтись генератором NE555 и в качестве усилителя использовать микросхему MAX232, которая установлена на дальномере HC-SR04, но выбранный вариант более простой в подключении и экономит время.

Ультразвуковые излучатели серии MA40 отличаются компактностью и высокой чувствительностью. Всего для реализации сборки понадобится 72 ультразвуковых излучателя диаметром в 10 мм и с частотой излучения 40 кГц.

В качестве соединений применяем набор соединительных проводов M-F для Arduino и мягкие силиконовые провода 12 и 24 калибра AWG. Для возможности включения и выключения подачи питания к установке необходимо подключить переключатель. Схема подключения представлена на рис. 7.



Рис. 7. Схема подключения

Для создания практической модели ультразвукового левитатора есть два способа создания структур, на которых в будущем будут закрепляться датчики: лазерная резка и 3D-печать. Первый способ довольно прост для создания плоских массивов ультразвуковых датчиков со стоячей волной. 3D-печать медленнее, но позволяет создавать более сложные формы, например, для сферических или изогнутых массивов. В дальнейшей работе над проектом выбран второй метод 3D-печати. С ее помощью будет создана основа для исследования процесса акустической левитации.

Библиографический список

1. Звук как способ управлять материей // Онлайн журнал TechInsider. URL: <https://www.techinsider.ru/science/news-455202-neveroyatnaya-akusticheskaya-levitaciya-zvuk-kak-sposob-upravlyat-materiy/> (дата обращения: 25.01.2023).
2. Как работает акустическая левитация // Онлайн журнал HowStuffWorks. URL: <https://science.howstuffworks.com/acoustic-levitation.htm/> (дата обращения: 25.01.2023).
3. Легкодоступная левитация в ультразвуке // Сайт о нанотехнологиях Nano News Net. URL: <https://www.nanonewsnet.ru/news/2018/legkodostupnaya-levitatsiya-v-ultrazvuke/> (дата обращения: 23.01.2023).

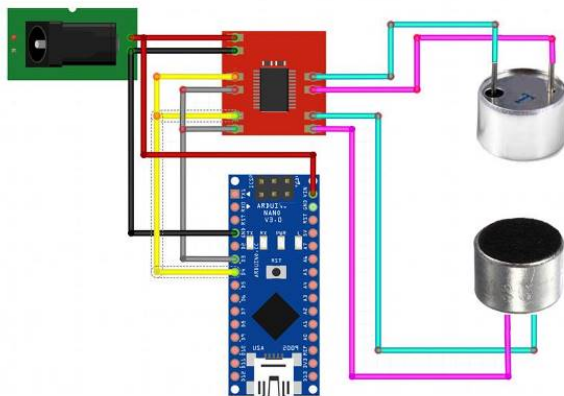
УДК 659.18

А. Н. Артюгина

студент факультета СПО

С. Е. Филиппова – преподаватель – научный руководитель

ПСИХОЛОГИЧЕСКИЕ ОСНОВЫ ВИРУСНОГО МАРКЕТИНГА

Вирусный маркетинг – это вид маркетинга, при котором распространителем рекламной информации является сам получатель этой информации. Этот эффект достигается рекламой, способной заинтересовать аудиторию и побудить ее поделиться ею. И эффективность данного вида рекламы строится на том, что люди склонны доверять мнению других людей больше, чем рекламе. Если пользователь видит, что его друзья используют определенный продукт, то он скорее всего тоже заинтересуется им.

Концепция вирусного маркетинга появилась в 1990-х годах, когда компания Hotmail запустила свой сервис бесплатной электронной почты. Они добавили в каждое отправленное сообщение ссылку на регистрацию в Hotmail, что позволило им быстро расширить свою базу пользователей [1].

Важно понимать, что вирусный маркетинг не продающий, а формирующий у потенциального потребителя представление о бренде и формирующий его репутацию и позиционирование себя на рынке. Вирусный маркетинг – управляемый контролируемый слух. Что-то привлекающее внимание людей и заставляющее обсуждать. Аудитория сама распространяет маркетинговое предложение внутри себя, как вирус, отсюда и название «вирусного» маркетинга.

Контент является основным элементом вирусного маркетинга. Контент должен быть захватывающим, чтобы вызвать интерес у пользователей и заставить их поделиться с другими. Контент может быть в различных форматах, таких как видео, изображения или текст. Основные методы вирусного маркетинга, использующиеся для привлечения внимания целевой аудитории, это:

- скандальность. Люди любят делиться эмоциями, и скандальная или шокирующая информация в рекламном блоке с большей вероятностью вызовет у человека желание поделиться этой рекламой;
- полезность информации. Люди любят думать, что информация, которой они делятся, является полезной для других людей;
- остроумность. Люди делятся шутками и смешными ситуациями чаще и охотнее, чем двумя предыдущими типами информации. Также такой подход является наиболее безопасным для репутации бренда, если не переходить в шутках определенные границы приличия.

Но при выборе метода рекламирования у бренда формируется соответствующая репутация, например, при выборе стратегии скандального маркетинга у бренда формируется скандальная репутация, и если потребителями этого бренда являются консервативные люди, то у них такая реклама подорвет доверие к бренду. А если бренд хочет позиционировать себя как скандальный и молодежный и привлекать соответствующую аудиторию, то такой тип маркетинга будет наиболее подходящим.

Также ключевым элементом вирусного маркетинга является яркий и запоминающийся брендинг. Брендинг должен быть легко узнаваемым и быть связанным с продуктом, чтобы пользователи могли связать его с брендом.

Вирусный маркетинг используется очень часто, потому что имеет множество преимуществ, например: отсутствие необходимости постоянных денежных вложений, так как вирусный маркетинг является более экономичным способом продвижения продукта, чем традиционная реклама; он не требует больших бюджетов на рекламу и позволяет достичь большой аудитории; вирусная реклама надолго запоминается, не выглядит слишком навязчивой, из-за чего не вызывает у аудитории раздражения, а из-за того, что люди получают рекламное сообщение из источников, которым доверяют; возникает эффект «рекомендации», что повышает доверие пользователей к продукту и бренду, благодаря быстрой распространяемости информации о продукте, вирусный маркетинг позволяет увеличить узнаваемость бренда и повысить его статус в глазах пользователей [2].

Недостатками вирусного маркетинга являются: необходимость наличия интересного и привлекательного продукта, который вызовет у пользователей желание поделиться информацией о нем; невозможность контроля, так как вирусный маркетинг не позволяет контролировать процесс распространения информации о продукте, что может привести к нежелательным последствиям; невозможность гарантировать успех вирусного маркетинга, он может не сработать, если продукт не вызовет достаточный интерес у пользователей; вирусный маркетинг может вызвать негативные отзывы от пользователей, что может привести к ухудшению репутации бренда.

Главным недостатком вирусного маркетинга является то, что очень сложно предсказать, станет ли та или иная реклама вирусной, так как распространение информации – непредсказуемый процесс, но существуют несколько условий, способных сделать рекламу вирусной с большей вероятностью:

- контент должен быть необычным, привлекающим внимание;
- контентом можно легко и быстро поделиться. Социальные сети являются главным каналом распространения информации в вирусном маркетинге. Это позволяет пользователям делиться информацией о продукте с максимальным количеством людей;
- контент должны распространять СМИ или лидеры мнений, аудитория которых состоит из целевой аудитории рекламируемого товара или услуги;
- инфлюенсер-маркетинг – это стратегия использования популярных личностей в социальных сетях для продвижения продукта. Это позволяет достичь большой аудитории и вызывает эффект «рекомендации» от знакомых людей;

В вирусном маркетинге информацию сначала распространяют в официальных источниках и подогревают к ней интерес с помощью лояльных комментаторов, а уже потом информацию начинают распространять остальные.

Примерами вирусного маркетинга могут послужить следующие рекламные компании:

Реклама Aviasales. Aviasales – поисковик дешевых авиабилетов. В последнее время, попадая в интернет-пространство, вы с большой вероятностью услышите данное рекламное сообщение. Данная компания на протяжении нескольких лет покупает у блогеров короткую и ненавязчивую рекламу. Они очень ответственно подходят к выбору человека, который будет рекламировать их компанию и благодаря этому уровень доверия аудитории к ним очень высок. И данная реклама в определенных кругах даже превратилась в шутку, из-за чего ее стали использовать не только люди, которым заплатила Aviaseils. С помощью этой рекламной кампании бренд создал себе положительную репутацию и сформировал лояльное отношение потребителей.

Интернет-реклама Burger King практически вся построена на «хождении по грани дозволенного». Она часто является провокационной, подшучивающей на темы, над которыми не принято смеяться и постоянно заигрывающей с молодежной аудиторией. И иногда их скандальная реклама действительно становится вирусной. Так у бренда формируется соответствующий имидж.

Dropbox – программа для облачного хранения файлов, которая стала популярной благодаря реферальной программе, которая позволяла пользователям получать дополнительное место на диске за каждого приглашенного друга.

ALS Ice Bucket Challenge – кампания, которая была запущена для сбора средств на исследование бокового амиотрофического склероза (ALS). Люди, которых вызвали поучаствовать, должны были вылить на себя ведро холодной воды и пожертвовать деньги на исследование болезни. Кампания стала вирусной и привлекла множество участников.

Coca-Cola – запустила кампанию «Share a Coke», в которой на бутылках напитка были написаны имена людей.

Nike – запустила кампанию «Find Your Greatness», в которой были показаны люди со всего мира, занимающиеся спортом.

Airbnb – запустила кампанию «Найди свой необычный дом», в рамках которой пользователи могли забронировать необычное жилье, такое как замки, шале и даже бочки.

В заключение можно сказать, что вирусный маркетинг является эффективной стратегией продвижения продукта, основанной на использовании психологических основ, позволяет быстро

расширить базу пользователей и повысить узнаваемость бренда. Однако, чтобы он работал, продукт должен вызывать у пользователей положительные эмоции и быть интересным.

Библиографический список

1. Интернет-маркетинг / О. Н. Жильцова, О. А. Артемьева, Д. А. Жильцов, С. В. Карпова [и др.]. М.: Юрайт, 2023. 335 с.
2. *Музыкант В. Л.* Основы интегрированных коммуникаций: теория и современные практики в 2 ч. Ч. 2. SMM, рынок M&A: учебник и практикум для вузов. М.: Юрайт, 2023. 507 с.

УДК 369.5

Н. С. Беликова

студент факультета СПО

Е. С. Осипова – преподаватель – научный руководитель

АКТУАЛЬНЫЕ ПРОБЛЕМЫ ОБЯЗАТЕЛЬНОГО ПЕНСИОННОГО СТРАХОВАНИЯ В РОССИЙСКОЙ ФЕДЕРАЦИИ И ПУТИ ИХ РЕШЕНИЯ

Обязательное пенсионное страхование – это государственная система, являющаяся частью государственного социального обеспечения, введенная в Российской Федерации с 2002 года, функционирование которой предполагает обязанность работодателей уплачивать страховые взносы за своих работников, у которых в свою очередь, формируется право на назначение страхового пенсионного обеспечения при достижении общеустановленного пенсионного возраста и при соблюдении условий, необходимых для назначения того или иного вида пенсионного обеспечения.

Участниками обязательного пенсионного страхования являются страхователи, страховщики и застрахованные лица.

Страхователями в системе обязательного пенсионного страхования являются организации, индивидуальные предприниматели, физические лица [1].

Страховщиком в системе обязательного пенсионного страхования является такой государственный внебюджетный фонд, как Социальный фонд России, который управляет средствами в системе обязательного пенсионного страхования. Наряду с Социальным фондом России страховщиками могут выступать негосударственные пенсионные фонды.

Застрахованные лица – это лица, на которых распространяется обязательное пенсионное страхование, то есть граждане Российской Федерации, постоянно или временно проживающие на территории Российской Федерации иностранные граждане или лица без гражданства.

Необходимо отметить, что право быть застрахованными в системе обязательного пенсионного страхования имеют граждане, которые официально трудоустроены на территории Российской Федерации, и на их индивидуальный лицевой счет перечисляются страховые взносы на обязательное пенсионное страхование.

В настоящий момент в Российской Федерации существуют четыре основных вида пенсий:

- пенсия по государственному пенсионному обеспечению;
- страховая пенсия;
- накопительная пенсия;
- пенсия по негосударственному пенсионному обеспечению, которая не входит в систему обязательного пенсионного страхования и носит добровольный характер.

Для дальнейшего определения перечня проблем в области обязательного пенсионного страхования необходимо дать характеристику каждому виду пенсий в отдельности.

Государственная пенсия, или пенсия по государственному пенсионному обеспечению, представляет собой ежемесячную государственную денежную выплату гражданам, главной целью которой является компенсация заработка (дохода), который был утрачен по причине окончания федеральной государственной службы при достижении стажа на момент выхода на пенсию по старости (инвалидности), или для того чтобы компенсировать потерянный заработок гражданам, которые входят в число космонавтов или в число работников летно-испытательного состава при выходе на пенсию за выслугу лет, либо для компенсации вреда, который был нанесен здоровью граждан при прохождении военной службы, в результате радиационных или техногенных катастроф, по инвалидности или в связи с потерей кормильца при достижении установленного законом возраста, либо нетрудоспособным гражданам в целях предоставления им средств к существованию.

Страховая пенсия, в свою очередь, назначается и выплачивается с целью компенсации гражданам заработной платы или иного дохода, который они получали во время своей трудовой деятельности, а также для компенсации того дохода, который был утрачен нетрудоспособными членами семьи застрахованного лица в связи с его смертью или в связи с наступлением инвалидности. Также к

страховой пенсии должна быть установлена фиксированная выплата в твердом размере, которая зависит от вида страховой пенсии. Размер такой выплаты каждый год индексируется государством.

Накопительная пенсия – это ежемесячная пожизненная выплата пенсионных накоплений, которые были сформированы за счет страховых взносов работодателей и дохода от их инвестирования. Накопительная пенсия была заморожена до конца 2022 года, но с января 2023 года в соответствии с Указом Президента вновь назначается и выплачивается [2].

Негосударственная пенсия существует наряду с государственным пенсионным обеспечением. В рамках негосударственного пенсионного обеспечения у россиянина есть возможность сформировать еще одну пенсию. Для ее получения будущему пенсионеру необходимо заключить договор с негосударственным пенсионным фондом (НПФ) и на протяжении определенного периода времени лично осуществлять перечисление страховых взносов.

За последние 30 лет система обязательного социального страхования в России шаг за шагом трансформировалась и улучшалась. Пенсионный фонд России и Фонд социального страхования осуществляли деятельность вплоть до конца 2022 года. Так, Пенсионный фонд России распространял свое действие на широкий круг граждан, к которым относились пенсионеры, военнослужащие, семьи с детьми и т.д. Именно при обращении в Пенсионный фонд России граждане получали социальные выплаты, пособия, пенсии и т.д. Параллельно, благодаря работе Фонда социального страхования, граждане получали пособия по временной нетрудоспособности, беременности и родам и т.д.

В настоящий момент, начиная с 1 января 2023 года, решение этих задач возложено на единый фонд – Социальный фонд России, который объединил функции Пенсионного фонда России и Фонда социального страхования Российской Федерации. Он был создан в целях осуществления государством пенсионного обеспечения, обязательного пенсионного страхования, обязательного социального страхования на случай временной нетрудоспособности и в связи с материнством, обязательного социального страхования от несчастных случаев на производстве и профессиональных заболеваний, социального обеспечения, предоставления мер социальной защиты (поддержки) отдельным категориям граждан, а также в целях осуществления иных государственных функций и полномочий, возложенных на Фонд в соответствии с законодательством Российской Федерации [3].

Тем не менее объединение Пенсионного фонда России и Фонда социального страхования предполагает сохранение всех услуг, выплат и обязательств, которые предоставлялись ранее. Объединение позволило работать через единую базу данных для получения необходимой информации и использовать ее для осуществления помощи гражданам. Необходимо также отметить, что объединение фондов не изменило правил назначения различных выплат, а наоборот упростило данную процедуру. В значительной степени снизилась административная нагрузка на работодателей и расширился круг граждан, застрахованных в системе обязательного пенсионного страхования. Граждане могут оформить по единому запросу все необходимые для различных выплат документы. Пенсии, пособия и социальные выплаты, предусмотренные законодательством, будут выплачиваться гражданам в прежние сроки. Система доставки пенсий также останется неизменной.

Однако, несмотря на вышеупомянутые положительные моменты, в области обязательного пенсионного страхования до сих пор существуют проблемы, требующие незамедлительного решения со стороны государства.

К таким проблемам в области обязательного пенсионного страхования необходимо отнести следующие.

1. Проблема размера пенсий.

Данная проблема напрямую связана с перечислением страховых взносов на обязательное пенсионное страхование, так как размер перечисляемых взносов рассчитывается в зависимости от размера заработной платы работника. То есть, чем выше заработная плата, тем значительнее будет объем перечисленных в Социальный фонд страховых взносов.

Однако зачастую средняя заработная плата по России невелика, соответственно и отчисления в Социальный фонд производятся незначительные, что в конечном итоге приводит к снижению размера пенсии. При этом необходимо отметить, что последние изменения в формировании заработной платы не принесли качественных изменений. Данные изменения только увеличили влияние работодателей в формировании заработной платы работников. Необходимо также отметить, что многие предпри-

ниматели не имеют возможности покрывать все расходы на выплату официальной зарплаты, и чаще всего они оплачивают работу неофициально. Данная проблема связана с тяжестью налогового бремени и уплаты страховых взносов на обязательное пенсионное страхование.

Для решения данной проблемы необходимо исключить ситуации, когда работодатели выплачивают заработную плату ниже установленного в регионе минимального размера оплаты труда. Решить эту проблему совместно могут органы в сфере защиты труда и сами работники.

2. Низкая юридическая грамотность среди населения.

Население не всегда может осознавать важность наличия официальной высокой заработной платы и последствия ее отсутствия. Необходимо проводить информирование людей о том, что важно в наши дни получать официальную заработную плату. Стоит отметить, что данное информирование осуществляется крайне редко. Информирование населения по данным вопросам должно также затрагивать работу негосударственных пенсионных фондов, а информирование населения по данным вопросам помогло бы им ознакомиться с плюсами данного направления пенсионной системы страны [4].

Решением данной проблемы может стать просветительская кампания государства, которая включала бы в себя элементы социальной рекламы, а также курсы юридической грамотности, осуществляемые на бесплатной основе на базе соответствующих государственных учреждений.

3. Проблема повышения пенсионного возраста.

На страховую пенсию по старости женщины выходят по достижении шестидесяти лет, а мужчины с шестидесяти пяти лет, при том, что по данным организаций статистического учета, в среднем, продолжительность жизни составляет шестьдесят шесть лет по стране.

Нужно отметить, что зачастую человек, к моменту достижения предпенсионного возраста не всегда способен выполнять те виды работ, которые выполнял раньше. К определенному возрасту у работников появляются различные виды хронических заболеваний, и порой людей не берут на работу из-за плохого состояния здоровья и возраста. Пенсионеры, уже вышедшие на пенсию, вынуждены продолжать трудиться, так как минимальный размер пенсии не может покрыть базовых нужд населения. Необходимо отметить, что государство ввиду различных кризисных явлений в экономике порой не в состоянии предоставить рабочие места людям, которые достигли предпенсионного возраста, хотя в соответствии со статьей 39 Конституции Российской Федерации, обязано такие условия создавать. Решением данной проблемы может стать создание работодателем особых условий труда для работников предпенсионного возраста в целях обеспечения им более комфортного индивидуального рабочего графика.

4. Недобросовестное выполнение работодателем своих обязательств по перечислению страховых взносов в рамках обязательного пенсионного страхования.

Для решения данной проблемы следует проводить регулярные проверки государственными органами организаций в целях предотвращения нарушения закона. Также для осуществления дополнительного контроля граждане могут сами отслеживать перечисление работодателем страховых взносов на обязательное пенсионное страхование. Сделать это они имеют возможность при помощи портала государственных услуг Российской Федерации, заказав справку о перечислении взносов работодателем в Социальный фонд России.

На основании вышеизложенного можно сформулировать вывод о том, что обязательное пенсионное страхование в России постоянно трансформируется и совершенствуется, однако в данной области существует определенный перечень нерешенных проблем. Необходимо четко определять конкретные социальные нужды населения страны и уметь находить компромиссы в данной сфере, а также создавать условия для информирования граждан по вопросам обязательного пенсионного страхования и непрерывно следовать закону.

Библиографический список

1. Об обязательном пенсионном страховании в Российской Федерации: федеральный закон от 15.12.2001 N 167-ФЗ (ред. от 28.12.2022) // Собрание законодательства Российской Федерации. 2001. № 51, ст. 4832. Доступ из справ.-правовой системы «Консультант Плюс».

2. Об ожидаемом периоде выплаты накопительной пенсии на 2023 год: федеральный закон от 19.12.2022 N 516-ФЗ // Собрание законодательства Российской Федерации. 2022. № 52, ст. 9346. Доступ из справ.-правовой системы «Консультант Плюс».

3. О Фонде пенсионного и социального страхования Российской Федерации: федеральный закон от 14 июля 2022 г. № 236-ФЗ // Собрание законодательства Российской Федерации. 2022. № 29 (часть I), ст. 5203. Доступ из справ.-правовой системы «Консультант Плюс».

4. Чванова О. В. Актуальные проблемы пенсионной системы в России // Молодой ученый. 2020. № 42 (332). С. 315.

УДК 336.144

Д. А. Иванов

студент факультета СПО

Ю. В. Кафтан – преподаватель – научный руководитель

АКТУАЛЬНЫЕ ВОПРОСЫ ФИНАНСОВОГО ОБЕСПЕЧЕНИЯ ДЕЯТЕЛЬНОСТИ УЧРЕЖДЕНИЙ ОБРАЗОВАНИЯ САНКТ-ПЕТЕРБУРГА

Сфера образования является базовой и ключевой отраслью народного хозяйства, и поэтому применительно к ней можно выделить и соотнести ряд стратегических документов разного уровня. Одним из таких документов является Государственная программа Российской Федерации «Развитие образования», утвержденная 26.12.2017. На решение задач, предусмотренных в рамках стратегических национальных приоритетов, определены цели Программы до 2030 года, это:

- вхождение Российской Федерации в число 10 ведущих стран мира по качеству общего образования;
- выравнивание стартовых возможностей детей дошкольного возраста за счет обеспечения и сохранения 100 % доступности качественного дошкольного образования, в том числе присмотра и ухода за детьми;
- увеличение доли выпускников образовательных организаций, реализующих программы среднего профессионального образования, занятых по виду деятельности и полученным компетенциям, до 63,3 %;
- формирование эффективной системы выявления, поддержки и развития способностей и талантов у детей и молодежи, основанной на принципах справедливости, всеобщности и направленной на самоопределение и профессиональную ориентацию всех обучающихся;
- развитие системы кадрового обеспечения сферы образования, позволяющей каждому педагогу повышать уровень профессионального мастерства на протяжении всей профессиональной деятельности.

Важность реформирования образования в РФ определил Президент РФ В. В. Путин в своем ежегодном послании Федеральному собранию. Президент расставил приоритеты в вопросах школьного образования. «С участием педагогов, ученых, специалистов мы должны серьезно повысить качество школьных, вузовских учебных курсов, по гуманитарным наукам прежде всего: истории, обществознанию, литературе, географии, чтобы молодежь могла как можно больше узнать о России, ее великом прошлом, о нашей культуре и традициях», – отметил он. Также президент напомнил, что 2023 год объявлен в России Годом педагога и наставника. «Важно повысить общественную значимость учительского труда, чтобы родители больше говорили своим детям о благодарности к учителю, а учителя – об уважении и любви к родителям. Давайте помнить об этом всегда», – подчеркнул он.

Таким образом, бесспорно, что образование играет важную роль в жизни современного общества, являясь социальным институтом, непосредственно формирующим знания, навыки и умения для труда и производства.

В настоящее время не существует системы финансирования общеобразовательных учреждений, полностью отвечающей требованиям подушевого финансирования и определяющей расходные полномочия на основе базовых принципов бюджетирования, ориентированного на результат. В табл. 1 представлены расходы на образование в РФ за 2017–2021 гг.

На протяжении всего анализируемого периода расходы федерального бюджета увеличиваются. В 2017 г. расходы федерального бюджета составляли 16 420,3 млрд руб., а в 2021 г. – 24 762,1 млрд руб. Увеличение составило 8341,8 млрд руб. или 50,80 %. Несмотря на это, доля расходов на образование увеличивалась в период с 2017 по 2019 гг., упала на 0,35 пп. в 2020 г., а в 2021 г. увеличилась до 4,30 % и стала близка к результату 2018 г. Падение доли расходов на образование в 2020 г. связано с распространением COVID-19 и принятыми в связи с этим мерами, такими как объявленный локдаун и переход на дистанционную форму обучения. Похожая тенденция наблюдается с ростом валового внутреннего продукта. В период с 2017 по 2019 гг. наблюдается рост, в 2020 г. – незначительное

падение из-за распространения COVID-19, а в 2021 г. – значительный рост, который опережает результаты прошлых лет. Доля расходов на образование в валовом внутреннем продукте на протяжении всего анализируемого периода увеличивается, кроме 2021 г., когда по сравнению с 2020 г. доля упала на 0,08 пп.

Таблица 1

Расходы на образование в России за 2017–2021 гг.

Показатель	Год				
	2017	2018	2019	2020	2021
Расходы федерального бюджета, млрд руб.	16 420,3	16 713,0	18 214,5	22 821,6	24 762,1
в т.ч. расходы на образование, млрд руб.	615,0	722,6	826,5	956,9	1 064,4
Доля расходов на образование в федеральном бюджете, %	3,75	4,32	4,54	4,19	4,30
ВВП, млрд руб.	91 843,2	103 861,7	107 390,3	106 967,5	131 014,0
Доля расходов на образование в ВВП, %	0,67	0,70	0,77	0,89	0,81

Рассмотрим финансирование бюджетных образовательных учреждений на примере Санкт-Петербурга, который является вторым по величине городом России и обладает развитой сетью образовательных организаций. По состоянию на 01.01.2022 в Санкт-Петербурге функционируют:

- 1049 государственных дошкольных образовательных организаций;
 - 11 организаций для детей дошкольного и младшего школьного возраста;
 - 98 дошкольных отделений в общеобразовательных организациях;
 - 46 негосударственных образовательных организаций для детей дошкольного возраста;
 - 688 государственных общеобразовательных организаций общего образования;
 - 58 негосударственных образовательных организаций, реализующих образовательные программы общего образования;
 - 74 государственных профессиональных образовательных организаций, находящихся в ведении исполнительных органов государственной власти Санкт-Петербурга;
 - 59 учреждений дополнительного образования детей.
- Среди сильных сторон системы образования Санкт-Петербурга можно выделить следующие:
- доступность и вариативность образовательных услуг, возможность непрерывного образования;
 - значительный кадровый потенциал и накопленные педагогические традиции;
 - высокое качество общего образования (показатели превышают средние показатели по Российской Федерации);
 - лидирующие позиции в России в области дополнительного образования.

Бюджетное финансирование учреждений образования осуществляется на основе государственных (муниципальных) заданий. Показатели государственного задания служат основой для определения и планирования объема бюджетных ассигнований, составления сметы или плана финансово-хозяйственной деятельности образовательного учреждения. Финансовое обеспечение выполнения задания осуществляется из средств внебюджетных фондов и бюджетов различных уровней, и рассчитывается на основании подушевых нормативов. В табл. 2 представлены выделенные финансовые ресурсы на образование из бюджета Санкт-Петербурга в 2017–2021 гг.

Динамика расходов, выделенных из регионального бюджета на образование, определяется увеличением расходов консолидированного регионального бюджета Санкт-Петербурга, которые составляют около 25 % совокупных расходов региона. С увеличением доходной части бюджета наблюда-

ется рост финансирования образовательных бюджетных учреждений. Расходы бюджета Санкт-Петербурга в 2017 г. составляли 555,6 млрд руб., а в 2021 г. – 796,5 млрд руб. Прирост показателя составил 43,36 %. В связи с данным фактом, доля расходов на образование также увеличивалась с 2017 по 2019 г., а в 2020 г. их доля упала на 3,47 пп. В следующем 2021 г. данный показатель поднялся 0,18 пп. Как мы говорили ранее, падение доли расходов на образование в 2020 г. вызвано пандемией.

Таблица 2

Расходы на образование в Санкт-Петербурге за 2017–2021 гг.

Показатель	Год				
	2017	2018	2019	2020	2021
Расходы, млрд руб.	555,6	569,6	649,7	710,3	796,5
в т. ч. расходы на образование, млрд руб.	135,0	145,7	174,2	165,8	187,3
Доля расходов на образование, %	24,30	25,58	26,81	23,34	23,52

Анализ структуры расходов на финансирование образовательных учреждений города федерального значения Санкт-Петербурга представлен на рис. 1.



Рис. 1. Структура расходов на финансирование образовательных учреждений Санкт-Петербурга за 2017–2021 гг., млрд руб.

В анализируемом периоде структура расходов бюджета города на образование в целом не изменилась. Наибольшая часть финансовых ресурсов, направляемых на финансирование образовательных учреждений, занимают расходы на общее образование, т.е. на предоставление ассигнований средним образовательным учреждениям. Доля таких расходов в общей структуре составляет более 45 % в 2021 г. Необходимо отметить, что удельный вес выделенных средств средним образовательным учреждениям в анализируемом периоде незначительно увеличивается. Так в 2017 г. доля составляла 41,41%, а к 2021 г. увеличилась до 45,38% от общего объема расходов на образование. На финансирование дошкольного образования в регионе отводится порядка 31–33% расходов на образование. Незначительно снизилась доля на финансирование среднего профессионального образования – 2017 г. удельный вес составлял 8,37% от всех расходов на образование, а в 2021 г. – 8,28%. Расходы на высшее образование в 2017–2021 гг. снизились, и, следовательно, уменьшился их удельный вес с 0,07 % в 2017 г. до 0,05 % в 2021 г.

УДК 342.4

И. В. Калмыкова

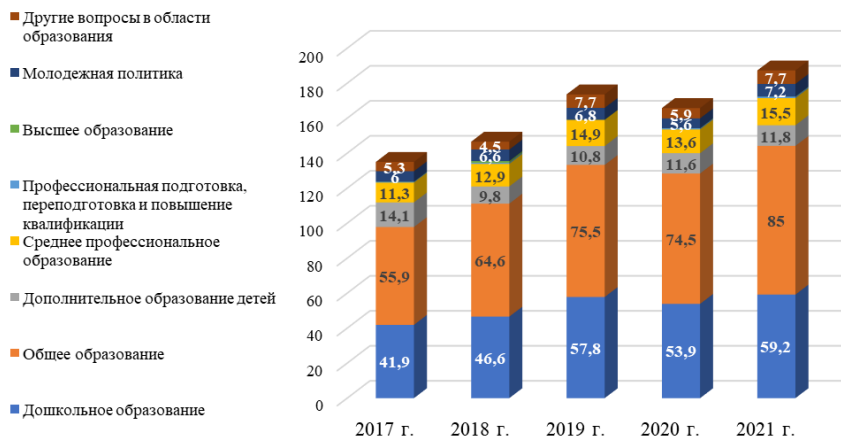
студент факультета СПО

Э. Л. Милицианова – преподаватель – научный руководитель

СОВРЕМЕННЫЕ ПРОБЛЕМЫ КОНСТИТУЦИИ РОССИЙСКОЙ ФЕДЕРАЦИИ. ПРОБЛЕМЫ РЕАЛИЗАЦИИ ПРИНЦИПА ПРЯМОГО ДЕЙСТВИЯ КОНСТИТУЦИИ

Исполнение Конституции – очень важный вопрос в нашей стране. К сожалению, Конституция Российской Федерации воспринимается обществом в основном как некая декларация. Реальное воздействие Конституции оказывает не сама Конституция, а реализация ее положений в соответствующем законодательстве, реализующем ее нормы [1].

Под реализацией понимаются действия соответствующих субъектов по воплощению принципов Конституции в жизнь (имплементация). Основное значение этого сложного и непрерывного процесса заключается в реализации целей Конституции Российской Федерации, обеспечивающей определенный правовой порядок в политически значимых сферах общественных отношений и связей.

Применение Конституции охватывает широкий спектр сложных, общих и качественно неоднородных областей общественных отношений. Сферой применения конституционных норм являются основные области общественной жизни, и в этом процессе участвуют многие отрасли права. Особенностью данного процесса является то, что активными участниками этого процесса являются отдельные граждане, государства и субъекты Российской Федерации.

Реализация конституционных норм принимает различные формы: соблюдение, внедрение, использование и исполнение.

Принцип прямого действия конституционного права закреплен в действующей Конституции Российской Федерации. Этот принцип играет важную роль в становлении правового государства. Прямое действие Конституции более четко отражает новые отношения, сложившиеся между человеком и его правами и свободами как высшей ценностью.

Термин «прямое действие» охватывает различные аспекты своего значения, поскольку определяет действие положений основного закона во времени, пространстве и среди круга лиц; включает применение, использование и соблюдение конституционных и уставных норм; направляет действия органов государственной власти и местного самоуправления на прямое применение положений конституции.

Прямое действие конституционных норм проявляется, прежде всего, в сфере прав и свобод человека и гражданина. Статья 18 Конституции Российской Федерации гласит, что «права и свободы человека и гражданина имеют прямое действие». Это положение в той же статье означает, что права и свободы человека и гражданина определяют смысл, содержание и применение законов, деятельность законодательных и исполнительных органов, органов местного самоуправления, гарантируются судебной властью. Все положения Конституции РФ, касающиеся прав и свобод человека и гражданина, имеют наибольшую юридическую силу и прямое действие на территории Российской Федерации, и суды обязаны обеспечить их применение при разрешении споров. Таким образом, прямое применение конституционных норм способствует защите конституционных прав и свобод в отсутствие закона или иного правового положения, определяющего эти нормы, и их отсутствие не может считаться основанием для отказа в защите [2].

Включение принципа прямого действия в Конституцию Российской Федерации направлено на обеспечение эффективности и стабильности Конституции.

Таким образом, нормы, закрепленные в Конституции, могут служить юридической основой для регулирования правоотношений, разрешения споров и т.д. Применение норм Конституции РФ в различных видах правоотношений и нормативность ее положений, таким образом, гарантируют верховенство права. Поэтому обеспечение прямого действия Конституции является одной из основных задач судебной власти. В связи с этим возникает вопрос о структуре обеспечения прямого действия норм Конституции Российской Федерации.

Можно выделить следующие структуры: федеральные органы власти, задачей которых является принятие законов и юридических мер для обеспечения функционирования Конституции. К этим органам относятся глава государства (Президент Российской Федерации), Федеральное Собрание Российской Федерации, Правительство Российской Федерации, прокуратура Российской Федерации и суды Российской Федерации. Правовая деятельность субъектов государственной власти в России, включая законодательную, исполнительную и судебную власть; правовая деятельность органов местного самоуправления (в данном случае само существование органа является прямым выражением прямого действия Конституции – человек имеет право на местное самоуправление), эта иерархия определяет наиболее широкое влияние на применение норм Конституции. Конституция 1993 года соответствует требованиям международных отношений [3].

В федеративном государстве взаимоотношения между федеральной конституцией и конституциями субъектов конституции являются очень важным вопросом. Преобладает конституционная форма определения власти и полномочий, главным образом в силу более сильной юридической силы Конституции Российской Федерации. В этой связи ч. 3 ст. 11 Конституции Российской Федерации гласит: «Разграничение предметов ведения и полномочий между органами государственной власти Российской Федерации и органами государственной власти субъектов Российской Федерации осуществляется на основе настоящей Конституции, федеративного и иных договоров о разграничении предметов ведения и полномочий».

Конечно, всегда существует проблема баланса общего и конкретного в Конституции в целом и в нашей Конституции в частности. Иногда утверждают, что Конституцию не следует «прогибать» для регулирования определенных отношений. Но вопрос следует ставить наоборот: насколько важно включить то или иное положение в Конституцию. И совершенно очевидно, что Конституция России не должна отказываться от таких конкретных положений. Но что может быть гораздо важнее, так это наличие соответствующих норм. Например, когда Россия решила, что вместо Конституционной комиссии должен быть создан Конституционный суд, соответствующее положение было включено в Конституцию 12 декабря 1990 года. Однако в Конституции не была определена юрисдикция Конституционного суда, поскольку этот вопрос не был решен. Только когда было найдено приемлемое решение, он был включен в Закон о Конституционном суде 1991 года. Следующим шагом к включению юрисдикции Конституционного суда в Конституцию стала реформа от 21 апреля 1992 г. Некоторые ее положения ясно указывали на необходимость учета этих приоритетов. Например, статья 17 Конституции гласит, что в Российской Федерации признаются и гарантируются права человека и гражданские свободы в соответствии с общепризнанными принципами и нормами международного права и настоящей Конституцией [4].

Проблема здесь может также касаться так называемой достаточности или недостаточности положений Конституции. Не следует забывать, что она, по сути, является сжатой. И при необходимости всегда можно сказать, что она недостаточна, потому что коротка, и что более полное правовое положение предпочтительнее. Однако такой подход не является методологически верным. Именно в этом заключается ценность конституционных положений, которые в своей сжатой форме могут служить непосредственной основой для улучшения социальных условий, даже в отсутствие другого законодательства. Если конституционные положения не принимают это во внимание, то они становятся просто декларативными.

Следует отметить, что нормы Конституции РФ применяются непосредственно в соответствии с ее духом или смыслом. Во многих случаях это касается некоторых фундаментальных концепций государственного строительства. Что касается трех властей, предусмотренных статьей 10 Конституции – законодательной, исполнительной и судебной, – то полномочия Президента считаются основополагающими и вышшими, поскольку обеспечивают согласованность действий и взаимодействие.

Таким образом следует не допускать придания иного смысла конституционным идеям теми, кто применяет нормы Конституции [5]. Также важно не применять отдельные нормы изолированно, а использовать целостный подход.

Библиографический список

1. Конституция Российской Федерации (принята всенародным голосованием 12.12.1993) (с изменениями, одобренными в ходе общероссийского голосования 01.07.2020) // Российская газета. 1993. № 237.
2. О международных договорах Российской Федерации: федеральный закон от 15.07.1995 № 101-ФЗ (ред. от 08.12.2020) // СЗ РФ. 1995. № 29. Ст. 2757.

3. О некоторых вопросах применения судами Конституции Российской Федерации при осуществлении правосудия: постановление Пленума Верховного Суда РФ от 31.10.1995 № 8 (ред. от 03.03.2015) // Бюллетень Верховного Суда Российской Федерации. 1996. № 2. Ст. 1.

4. *Дьяченко М. А.* Проблемы реализации принципа прямого действия Конституции // Евразийский научный журнал. 2016. № 1. С. 10–13.

5. *Халтанов М. С.* Современные проблемы Конституции Российской Федерации. Проблемы реализации принципа прямого действия Конституции // Молодой ученый. 2019. № 4 (242). С. 337–340.

УДК 004.021

И. Д. Кириллов

студент факультета СПО

Н. А. Антипов – преподаватель – научный руководитель

СОЗДАНИЕ ПРОГРАММЫ ДЛЯ ПРОГНОЗИРОВАНИЯ ЭПИДЕМИОЛОГИЧЕСКИХ СИТУАЦИЙ

Математическое моделирование эпидемий – это процесс создания математических моделей, которые описывают распространение инфекционных заболеваний. Моделирование может помочь в понимании того, как инфекция распространяется и какие меры контроля могут помочь в замедлении этого процесса.

Основными элементами математической модели эпидемии являются:

- популяция: это группа людей, которые могут быть подвержены инфекции;
- состояния: это различные состояния, в которых могут находиться люди в популяции;
- переходы: это процессы, которые описывают, как люди перемещаются между различными состояниями в популяции;
- параметры: это числа, которые описывают, как быстро происходят переходы между состояниями в популяции.

Для построения модели эпидемии необходимо также иметь следующие данные: число зараженных, число выздоровевших и число умерших, а также информацию о способах передачи инфекции и эффективности методов контроля, таких как вакцинация и карантин.

Для создания программы были изучены самые популярные математические модели, используемые при борьбе с эпидемиями.

Модель SIR – это простая математическая модель для изучения распространения инфекционных заболеваний в популяции. SIR – это аббревиатура, которая означает Susceptible-Infected-Recovered, что переводится как «восприимчивый – зараженный – выздоровевший».

В модели SIR популяция делится на три группы.

1. Восприимчивые (Susceptible), которые могут заболеть инфекцией, если они контактируют с инфицированными людьми.
2. Зараженные (Infected), которые уже заражены инфекцией и могут передавать ее другим людям.
3. Выздоровевшие (Recovered), которые выздоровели от инфекции и приобрели иммунитет к ней.

Динамика перехода людей между этими тремя состояниями описывается системой дифференциальных уравнений. Количество людей в каждой группе изменяется во времени в зависимости от параметров модели, таких как интенсивность контактов между людьми, скорость передачи инфекции, время выздоровления и т.д.

Модель SIR может помочь в понимании того, как быстро распространяется инфекция в популяции и какие меры контроля могут помочь в замедлении этого процесса. Она также может быть использована для прогнозирования будущего распространения инфекции и оценки эффективности различных стратегий лечения и профилактики [1].

SEIR – это другая математическая модель, используемая для моделирования распространения инфекционных заболеваний в популяции. Эта модель включает в себя дополнительное состояние, отсутствующее в модели SIR, – это состояние Exposed (Latent), которое описывает людей, которые были инфицированы, но еще не стали зараженными и не могут передавать инфекцию другим людям.

Динамика перехода людей между этими состояниями также описывается системой дифференциальных уравнений. В модели SEIR время, в течение которого люди находятся в состоянии Exposed/Latent, зависит от параметра модели, называемого периодом инкубации.

Модель SEIR может помочь в понимании того, как инфекция распространяется в популяции, а также, какие меры контроля могут помочь в замедлении этого процесса. Она также может быть использована для прогнозирования будущего распространения инфекции и оценки эффективности различных стратегий лечения и профилактики, таких как вакцинация и карантин [2].

Для создания реалистичной модели прогнозирования эпидемиологических ситуаций необходимо учитывать следующие факторы:

- информация о конкретном заболевании: о заразности заболевания, видимости инфекции, количестве дней лечения и уровне смертности;
- индивидуальные характеристики: возраст, пол, род занятий и основные состояния здоровья человека;
- параметры городского уровня: численность населения, плотность населения, демография и распределение профессий в городе;
- факторы окружающей среды: погодные условия, качество воздуха и другие факторы окружающей среды, которые могут повлиять на распространение болезни;
- мероприятия в области общественного здравоохранения: карантинные меры, тестирование и отслеживание контактов, а также другие вмешательства в области общественного здравоохранения, которые в настоящее время осуществляются;
- социальные факторы: меры социального дистанцирования, удаленная работа и другие социальные факторы, которые могут повлиять на распространение заболевания;
- система здравоохранения: потенциал здравоохранения, количество больниц, количество коек в отделениях интенсивной терапии и другой инфраструктуре здравоохранения, которая повлияет на распространение болезни.

Важно отметить, что этот список не является исчерпывающим, и другие факторы, возможно, также необходимо учитывать в зависимости от конкретного заболевания и контекста. Кроме того, важно рассмотреть вопрос о том, как включить неопределенность и изменчивость в модель [3].

Ниже на рис. 1 и 2 приведен код симуляции, который включает в себя установку необходимых параметров, цикл самой симуляции и построение графиков общего числа зафиксированных случаев (Total cases), ежедневный прирост заболевших (New cases) и интересный параметр количества носителей вируса в обществе (Infected), у которых еще не проявились симптомы, но именно они являются активными распространителями.

Программа реализована на Python. За основу программы была взята модифицированная модель SIR (Здоровый – Заболевший – Выздоровевший), под названием SIDERIS (Здоровый – Заболевший – Умерший – Выздоровевший – С иммунитетом – Здоровый).

Для модуляции используются данные о симптомах болезни, общие модификаторы, а также данные города (население, плотность населения, процентное соотношение профессий и сами профессии), что позволяет проводить довольно точные расчеты.

Минусом такого способа расчета является потребность в точных статистических данных, а также наличие богатой базы данных симптомов и профессий. Однако для получения более точных данных можно произвести расчет множество раз, используя сохраненные данные, и составить статистику, на основе которой уже и будет сделан прогноз.

```

elif withloading == True:
    count = input(Lang_words[101])
    list_of_saves = os.listdir("Saves\\")
    rare_list_options_menu = []
    options_menu = []
    for y in range(len(list_of_saves)):
        list_options_menu = list(list_of_saves[y])
        for x in range(5):
            del (list_options_menu[-1])
            rare_list_options_menu = "".join(list_options_menu)
            options_menu.append(rare_list_options_menu)

    input1 = pick(options_menu, title=Lang_words[54], indicator='>', multiselect=False)
    jsonfile = input1[0] + ".json"
    name_city = jsonfile
    
```

Рис. 1. Загрузка данных

```

async def taskloader(count):
    global jsonfile
    task_list = []
    for ooo in range(int(count)):
        task_list.append(loop.create_task(contagioncount(jsonfile)))
        print(f"Start {ooo} task")
    await asyncio.wait(task_list)
loop = asyncio.get_event_loop()
loop.run_until_complete(taskloader(count))
ws.PlaySound(sound[0], eval(sound[1]))
print(Lang_words[4])
sdoaopa = input(Lang_words[67])

```

Рис. 2. Запуск операций просчета

В программе также присутствуют дополнительные функции, такие как сохранение предрасчетных данных, вывод результатов в виде графиков, мультязычность, а также формирование базы данных.

Библиографический список

1. Акимов В. А., Диденко С. Л., Олтян И. Ю. Моделирование биолого-социальных чрезвычайных ситуаций с использованием эпидемиологической модели SIR // Технологии гражданской безопасности. 2020. № 4 (66). С. 4–8.
2. Акимов В. А., Бедило М. В., Суцев С. П. Исследование чрезвычайных ситуаций природного, техногенного и биолого-социального характера современными научными методами: монография. М.: ФГБУ ВНИИ ГОЧС (ФЦ), 2021. 180 с.
3. Конструирование эпидемиологических моделей // Веб-сайт тематических блогов Хабр. URL: <https://habr.com/ru/post/551682/> (дата обращения: 04.01.2023).

УДК 339.138

Е. Е. Крикунова

студент факультета СПО

С. Е. Филиппова – преподаватель – научный руководитель

ПСИХОЛОГИЯ МАРКЕТИНГОВОЙ ТЕХНОЛОГИИ ПРОДАКТ-ПЛЕЙСМЕНТ

Продакт-плейсмент – это размещение товара в фильмах, сериалах, музыкальных клипах и других медиа-контентах с целью продвижения продукта. В России данный вид рекламы получил большую популярность и используется в разных сферах, таких как киноиндустрия, телевидение, музыкальная индустрия, видеоигры и другие.

Эта технология появилась в первой половине XX века, когда компании начали платить за то, чтобы их товары появлялись в кинофильмах. С тех пор продакт-плейсмент стал популярным на мировом рынке и активно используется в разных странах.

Несколько известных зарубежных маркетологов и исследователей, которые занимались технологией размещения скрытой рекламы: Джеймс Каллисон исследует психологические механизмы, лежащие в основе эффективности технологии товарного размещения; Джозеф Тюрнер – профессор юриспруденции и коммуникации в Университете Пенсильвании – исследует воздействие рекламы и маркетинга на потребителей, в том числе и технологию скрытой рекламы.

Первый опыт скрытой рекламы в медиа-проектах в России был связан с фильмом «Брат 2», вышедшим на экраны в 2000 году. На рис. 1 представлен кадр из этого фильма: главный герой Данила Багров ездит на автомобиле марки «Мерседес».



Рис. 1. Кадр из фильма «Брат 2»

Эта марка автомобиля была четко видна на экране и стала одним из главных элементов фильма. «Брат 2» был культовым фильмом для молодежи, поэтому продвижение через интеграцию в кинофильм было очень успешным. Марка «Мерседес» получила широкую известность и популярность среди молодежи, а также увеличила продажи в России.

С тех пор продакт-плейсмент стал популярным инструментом продвижения в России. Сейчас многие компании используют этот метод для продвижения своих товаров и услуг, интегрируя их в различные медиа-контенты.

Рассмотрим достоинства использования данной маркетинговой технологии:

- продакт-плейсмент часто используют компании, которые не имеют больших бюджетов на рекламу. Это связано с тем, что подобная технология обходится дешевле, чем традиционная реклама;
- продакт-плейсмент часто используют в кино и сериалах, которые смотрит молодежь. Это связано с тем, что молодежь более склонна приобретать товары, которые они видели в фильмах и сериалах;

- размещение рекламы в медиа-проектах используется в разных сферах, таких как кино, телевидение, музыкальная индустрия, видеоигры и другие;
- скрытая реклама не вызывает у зрителя/слушателя негативных эмоций, как это бывает с обычной рекламой;
- скрытая реклама более эффективна, так как воздействует на подсознание зрителя/слушателя.

Перейдем к недостаткам использования размещения рекламы в медиа-проектах:

- данный вид рекламы может вызывать негативное отношение зрителей/слушателей, если он будет использован неправильно. Например, если продукт будет использоваться слишком часто и явно, то это может вызвать отторжение у аудитории;
- продакт-плейсмент не всегда является эффективным. В некоторых случаях зритель или слушатель может не заметить товар, который был интегрирован в контент. Это может произойти, если товар интегрирован слишком ненавязчиво [1].

Главной целью российского продакт-плейсмента является увеличение продаж товара. Однако, кроме этого, данный вид рекламы также помогает компаниям укреплять свой бренд и повышать его узнаваемость. Главными аспектами психологии российского продакт-плейсмента является то, что данный вид рекламы воздействует на подсознание зрителя или слушателя, а также то, что он более эффективный, чем традиционные формы рекламы.

Для большего понимания немаловажно рассмотреть примеры скрытой рекламы в России и за рубежом:

- в фильме «Бумер» главный герой курит сигареты «ЛМ». Это яркий пример скрытой рекламы, потому что сигареты «ЛМ» не просто упоминаются, а активно используются в сюжете;
- в музыкальном клипе на песню «Еще один день» группы «Звери» главный герой пьет напиток «Кока-Кола»;
- кроссовки фирмы «Найк» в фильме «Назад в будущее». На рис. 2 отчетливо видны рекламные аспекты, демонстрация товара на фоне благоприятного эмоционального фона. В этом фильме главный герой Марти Макфлай носит кроссовки «Найк Айр», что привлекло внимание зрителей и создало ассоциацию с инновационными продуктами.



Рис. 2. Кадр из фильма «Назад в будущее»

Если говорить о статистике эффективности скрытой рекламы, то она уже давно пользуется популярностью в рекламном бизнесе, но за последние годы ее эффективность значительно увеличилась.

Согласно исследованию РОССТАТа, проведенному в 2018 году, продакт-плейсмент показал следующие результаты:

– 62% зрителей между 18 и 49 годами хотели бы видеть больше продакт-плейсмента в телевизионных программах. Это говорит о том, что размещение рекламы в СМИ становится все более востребованным у зрителей и рекламодатели могут использовать его для привлечения внимания к своим брендам;

– 73% зрителей заметили продукт в кинофильме. Это означает, что продакт-плейсмент не остается незамеченным и способен привлечь внимание к бренду;

– 80% зрителей считают, что продакт-плейсмент более эффективный, чем традиционная реклама. Это может объясняться тем, что методы и приемы скрытой рекламы не прерывают просмотр контента и не вызывают негативных эмоций у зрителей, в отличие от традиционной рекламы;

– из всех форм размещения рекламы в СМИ наибольшую эффективность показал сфера продуктов питания. Продукты питания – это неотъемлемая часть нашей жизни, и реклама в этой сфере может оказаться особенно эффективной [2].

Таким образом, сравнительный анализ эффективности скрытой рекламы с другими формами рекламы показывает, что первая обладает рядом преимуществ.

Также продакт-плейсмент имеет большую популярность из-за того, что находится преимущественно на телевидении. Как известно, уже давно реклама на ТВ является одной из самых успешных и широко известных.

Проанализируем психологическое обоснование технологии товарного размещения в СМИ. По мнению психологов, этот маркетинговый инструмент оказывает на нас сильное влияние, которое объясняется несколькими факторами.

Во-первых, продакт-плейсмент позволяет нам более эффективно воспринимать информацию, связанную с товаром или брендом. Это происходит благодаря тому, что мы находимся в состоянии погружения в сюжет кинофильма или телепередачи, а не просто смотрим рекламу. В таком состоянии мы более склонны к эмоциональному восприятию информации, что способствует более глубокому запоминанию.

Во-вторых, продакт-плейсмент позволяет создать у нас более положительный образ товара или бренда. Это происходит благодаря тому, что мы ассоциируем товар или бренд с героями кинофильма или телепередачи, которые нам нравятся или в которых мы узнаем себя. Таким образом, мы переносим нашу симпатию к героям на товар или бренд, что способствует его позитивному восприятию.

В-третьих, продакт-плейсмент может влиять на наши потребительские желания. Если мы видим, что герой кинофильма использует определенный товар или услугу, мы можем хотеть иметь то же самое. Это объясняется тем, что мы стремимся к имитации героев, которыми мы восхищаемся или которые нам нравятся [3].

Таким образом, технология скрытой рекламы является эффективным маркетинговым инструментом, который оказывает на нас сильное психологическое воздействие. Ее популярность объясняется тем, что она позволяет более эффективно воспринимать информацию о товарах и брендах, создавать более положительный образ товара или бренда и влиять на наши потребительские желания.

В заключение стоит отметить, что продакт-плейсмент не является универсальным решением для рекламы. Например, если компания хочет акцентировать внимание на уникальных характеристиках продукта, то размещение рекламы в медиа-проектах может не подойти для этой цели. Также продакт-плейсмент менее эффективен для некоторых продуктовых категорий, которые не могут быть органично включены в контент.

Библиографический список

1. *Домнин В. Н.* Брендинг. М.: Юрайт, 2023. 493 с.
2. *Реброва Н. П.* Стратегический маркетинг: учебник и практикум для вузов. М.: Юрайт, 2023. 186 с.
3. *Музыкант В. Л.* Основы интегрированных коммуникаций: теория и современные практики в 2 ч. Ч. 2. SMM, рынок M&A. М.: Юрайт, 2023. 507 с.

УДК 62-1/-9

Е. А. Новиков, А. П. Черкасов

студенты факультета СПО

Р. А. Макаров – преподаватель – научный руководитель

РАЗРАБОТКА ЯЧЕЙКИ СОРТИРОВКИ ОТХОДОВ ДЕРЕВООБРАБАТЫВАЮЩЕГО ПРОИЗВОДСТВА

На деревообрабатывающих предприятиях остро стоит вопрос сортировки отходов рабочего цикла. В результате изготовления продукта образуются древесные опилки и металлическая стружка. Смесь отходов не позволяет запустить их в цикл вторичной обработки. Таким образом, проектирование линии сортировки отходов деревообрабатывающего завода является актуальной темой.

Предлагаемое устройство линии представлено на рис. 1.



Рис. 1. 3D-модель производственной линии: 1 – бункер подачи отходов; 2 – конвейер; 3 – бункеры приема отходов; 4 – магнитный сепаратор; 5 – скат

Основным рабочим органом линии будет являться магнитный сепаратор (4), к нему из бункера (1) при помощи конвейера (2) подается смесь отходов. Сепаратор отделяет магнитные отходы от немагнитных. После чего немагнитные отходы будут попадать в конечный бункер (3) напрямую, а остальные отходы падают на скат (5), по которому отправятся в свой бункер.

Магнитный сепаратор отделяет металлическую стружку от опилок при помощи установленного внутри статичного магнита. Сепаратор состоит из двух частей. Внешняя – подвижный барабан, внутренняя – полукруглый статичный магнит. Когда на него попадают отходы, магнитные отходы проходят полукруг и падают вниз, немагнитные падают раньше. Подобное решение может предложить компания ЭГРА. Барабанный магнитный сепаратор ЭГРА БСМ, рис.2.

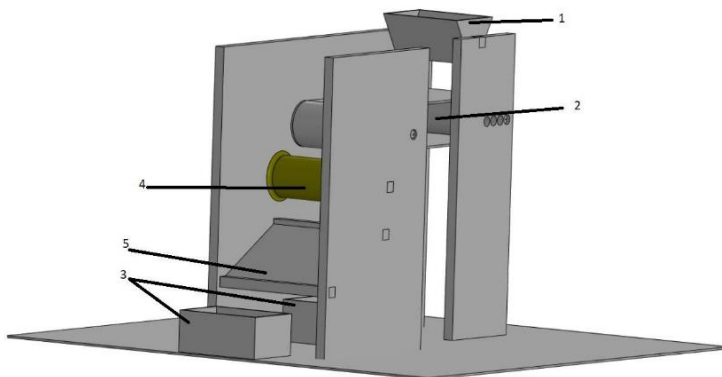

Рис. 2. Барабанный магнитный сепаратор ЭГРА БСМ

Для равномерной подачи и транспортировки отходов предлагается использовать ленточные конвейеры ЭРГА КЛ, рис.3, и бункер-дозатор ЭРГА, рис.4.



Рис. 3. Ленточный конвейер ЭРГА КЛ

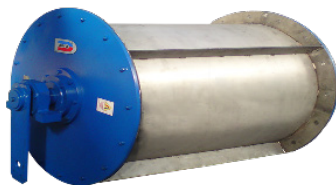

Рис. 4. Бункер-дозатор ЭРГА

Устройства, входящие в состав линии, имеют индивидуальные электроприводы. Для снижения стоимости линии предлагается использование одного централизованного электропривода, от которого с помощью системы ременных передач крутящий момент будет передаваться и на конвейер, и на сепаратор. Для этого может быть использован электрический двигатель ТМ БЭЗ АИР 225М4 IM1081, представленный на рис. 5. Мощность двигателя 55 кВт, скорость вращения выходного вала 1500 об/мин.



Рис. 5. ТМ БЭЗ АИР 225М4 IM1081

С целью проведения испытаний сконструированной линии было выполнено изготовление уменьшенного макета линии. Конструкция магнитного сепаратора повторяет конструкцию сепаратора ЭГРА БСМ, 3D-модель представлена на рис. 6.



Рис. 6. 3D-модель сепаратора

Подача отходов будет осуществляться из регулируемого бункера, рис. 7, а накопление разделенных отходов будет происходить в коробчатых бункерах, рис. 8.



Рис. 7. Регулируемый бункер

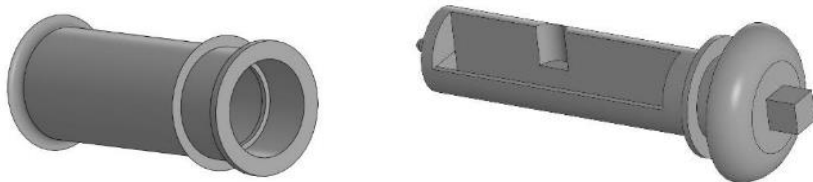

Рис. 8. Коробчатый бункер

Бункеры и сепаратор сообщаются между собой при помощи конвейера. Его лента выполнена из резины, а ролики изготовлены с применением 3D-печати, рис. 9.

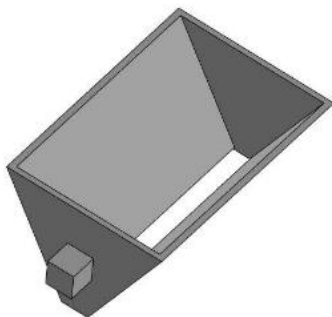

Рис. 9. 3D-модели роликов конвейера

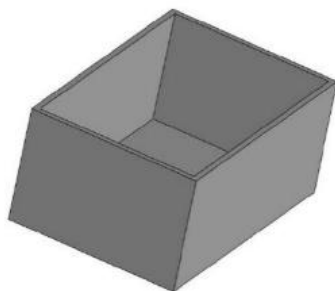
Вся линия будет установлена на статичный корпус, вырезанный из фанеры.

В рамках исследования был рассмотрен принцип работы линии сортировки отходов деревообрабатывающего производства с использованием барабанного магнитного сепаратора. Произведен подбор оборудования, выработаны предложения по модернизации конструкции. Описан процесс конструирования макета изделия для проведения испытаний и исследования конструкции предлагаемой линии.

По результатам произведенных работ сделано заключение о перспективности разработки подобной линии в силу простоты ее конструкции, высокой производительности и энергоэффективности.

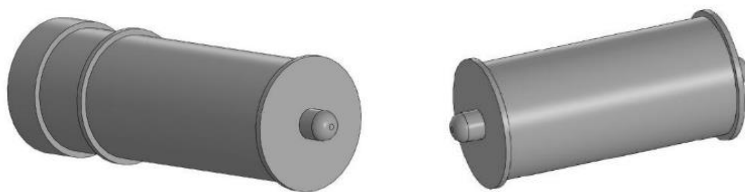
Библиографический список

1. Елифанов А. П., Гуцинский А. Г., Малайчук Л. М. Электропривод в сельском хозяйстве; 4-е изд., стер. СПб.: Лань, 2022. 224 с.
2. Грамм В. А., Николаенко К. В., Федотов А. Г. Машинист магнитных сепараторов. М.: Недра, 1990. 142 с.

УДК 342.7

А. О. Павлык

студент факультета СПО

Э. Л. Милицианова – преподаватель – научный руководитель

АКТУАЛЬНЫЕ ПРОБЛЕМЫ РЕАЛИЗАЦИИ ЛИЧНЫХ ПРАВ И СВОБОД В РОССИЙСКОЙ ФЕДЕРАЦИИ

Конституция Российской Федерации – одна из самых демократичных в мире, в ней нашли свое закрепление основные права и свободы личности. Под конституционными правами и свободами следует понимать закрепленные в Конституции и гарантированные государством возможности, позволяющие каждому человеку и гражданину свободно и самостоятельно избирать вид и меру своего поведения и пользоваться предоставленными ему социальными благами. Конституция гарантирует ряд прав и свобод человека и гражданина, которые не подлежат ограничению федеральными законами и не могут быть ограничены иначе как в целях защиты основ конституционного строя, нравственности, здоровья, прав и законных интересов других лиц, обеспечения обороны страны и безопасности государства [1].

Вопросы, связанные с осуществлением прав и свобод человека, вышли на первый план. Это можно объяснить новой политикой, инициированной правительством для защиты прав и свобод определенных групп населения после пандемии коронавируса. Важно помнить, что одной из важнейших задач демократического правового государства является создание системы управления, в которой защищаются и уважаются личные права и свободы, честь и достоинство человека и гражданина. Это включает в себя обеспечение условий, в которых люди могут жить достойно и иметь возможность мирно развиваться.

Правам и свободам человека и гражданина посвящена глава 2 Конституции РФ, что говорит о значении, которое придает законодатель этому институту.

Провозглашение прав и свобод человека и гражданина высшей ценностью является важным новшеством во всем законодательстве России. Ранее верховенство всегда принадлежало государственным интересам. В советское время они сравнивались с «общественными», которым требовалось подчинять индивидуальные и коллективные личные интересы.

Специфические особенности личных прав и свобод заключаются в следующем:

- 1) эти права и свободы являются по своей сущности правами и свободами человека, т. е. каждого, и не увязаны напрямую с принадлежностью к гражданству государства, не вытекают из него;
- 2) эти права и свободы неотчуждаемы и принадлежат каждому от рождения;
- 3) это такие права и свободы, которые необходимы для охраны жизни, свободы, достоинства человека как личности, и другие естественные права, связанные с его индивидуальной, частной жизнью [2].

Характерной особенностью этой группы прав и свобод является принадлежность их на равном основании всем физическим лицам, находящимся на территории Российской Федерации, независимо от того, является ли то или иное лицо гражданином, иностранцем или лицом без гражданства.

Таким образом, личные права и свободы являются главной частью всего законодательства. Это значит, законодательство строится вокруг прав человека. Без этих понятий и не существовало бы самой конституции и организации внутреннего устройства страны.

В настоящее время Конституция Российской Федерации претерпела некоторые изменения. Речь идет о всенародном голосовании в 2020 году по поправкам к Конституции Российской Федерации, что, безусловно, является не только важным юридическим, но и историческим событием. В связи с изменением Конституции Российской Федерации необходимо проанализировать социальные условия с целью выявления проблем и противоречий в реализации конституционных и личных прав и свобод человека и гражданина, и их гарантий.

Под гарантиями необходимо понимать инструменты, условия и средства, закрепленные в высших по юридической силе нормативно-правовых актах, чаще в конституциях, обеспечивающих реализацию человеком и гражданином прав и свобод.

Гарантии служат неким ориентиром, вокруг которого законодательная ветвь власти осуществляет правоохранительную деятельность, максимально эффективно обеспечивающую права и свободы граждан [3].

Анализируя правовую составляющую реализации личных прав и свобод граждан, необходимо отметить, что Конституция РФ сегодня содержит нормы, которые регламентируют гарантии прав и свобод человека и гражданина, и их можно условно разделить на две группы:

- общие нормы-гарантии;
- специальные нормы-гарантии.

Общие конституционные нормы-гарантии включают в себя инструменты и средства общего характера, например, право на самозащиту, возмещение вреда, судебную защиту, международную защиту, неотъемлемость прав и свобод.

Специальные конституционные нормы-гарантии включают в себя инструменты и средства специального характера, позволяющие при реализации общих конституционных норм общего характера обеспечивать защиту прав и свобод человека и гражданина в Российской Федерации, к примеру, право на юридическую помощь, презумпция невиновности, гарантии подсудности, и т.д.

Нужно отметить, что право не способно развиваться теми же темпами, как и общественные отношения, что связано в первую очередь с процессом появления новых общественных отношений, процессом выявления в них пробелов и противоречий, процессом поиска путей и способов решения выявленных пробелов и противоречий, а также процедурой принятия нормативно-правовых актов.

Сегодня, несмотря на большое количество принимаемых новых нормативно-правовых актов, можно выявить ряд проблемных аспектов, препятствующих реализации личных гарантий прав и свобод человека и гражданина.

Серьезной проблемой в современном обществе является нарушение правоохранительными органами конституционных гарантий прав и свобод граждан. О важности этого вопроса говорит тот факт, что, согласно Конституции Российской Федерации, правоохранительные органы имеют право на законное применение силы, а гражданин не имеет такого права по отношению к правоохранительным органам, что ставит гражданина и правоохранительный орган в неравное положение [4].

Разумеется, данное положение не является негативным, противоречивым или лаконичным, поскольку правоохранительные органы в Российской Федерации выполняют важнейшие правоохранительные задачи и право правоохранительных органов на законное применение силы является неотъемлемым.

Однако если правоохранительные органы сами нарушают закон и осуществляют свои полномочия незаконным и противоправным образом, возникает проблема в отношении конституционной гарантии прав человека и гражданских прав и свобод в Российской Федерации. В данном случае указанные общественные отношения не обеспечены должным правовым регулированием, что, безусловно, требует всестороннего научного осмысления и решения.

Не менее серьезной проблемой при реализации прав граждан является недостаточная развитость правосознания, низкий уровень правовой культуры. Необходимо отметить, что правовая культура личности является важнейшей общечеловеческой ценностью, которая объективно отражает степень и характер развития личности и обеспечивает ее социализацию и правомерную деятельность. Она является неотъемлемым компонентом цивилизованного правового государства. Из-за низкого уровня правовой культуры граждан в нашей стране многие действительно эффективные законодательные акты, направленные на обеспечение и защиту тех или иных прав граждан, зачастую остаются попросту не реализованными. На сегодняшний день в Российской Федерации наблюдается негативное и опасное явление, называемое «правовым нигилизмом». Эта форма деформации правового сознания граждан проявляется в игнорировании требований закона, в полном неверии в потенциальные возможности права. Причиной тому в большинстве случаев является недоверие граждан правящей элите, государственным органам, которые разрабатывают и принимают законы. Отсутствие веры граждан в свои законы приводит к тому, что многие в нашей стране даже не пытаются отстаивать свои права в установленном законом порядке [5].

Существует довольно серьезная проблема, связанная с наличием пробелов в ряде отношений и процедур, которые могут и должны регулироваться Конституцией РФ, при этом они либо не урегули-

рованы вообще, либо урегулированы таким образом, что Конституционный Суд РФ проводит дополнительные разъяснения и дополнения. Как доказательство, масштабность и многообразие социальных обстоятельств, проявление которых, во многом, определяются особенностями общественной жизни каждого человека. Это порождает огромное количество формально одинаковых заявлений, которые при многочисленности и разветвленности не могут считаться совершенными и отвечать за все потребности в правовой защите человека. На этапе работы с подобными обращениями государство, как правило, предоставляет помощь в виде разъяснения нормативно-правового акта, в виде содействия при написании жалоб и заявлений, а также предоставление возможности проконсультироваться по какому-либо вопросу с правоприменительными органами. То есть дается шаблонный ответ, который в большинстве случаев не может в полной мере помочь в реализации своих прав [6].

Считаем целесообразным внести изменения в Положение о приеме обращений в органы, предусмотрев возможность оказания помощи как людям, так и самим органам, расширив систему приема заявок и обеспечение людям более упрощенного варианта подачи заявлений.

Статусные полномочия гражданина Российской Федерации закреплены как в Конституции РФ, так и в иных нормативных правовых актах, при этом ответственность гражданина за совершенные нарушения предусмотрена в различных законах, нормативных правовых актах и иных подзаконных документах, что противоречит положениям Конституции РФ. В связи с этим необходимо разработать и издать Федеральный закон «О конституционной ответственности человека и гражданина в Российской Федерации», что позволит разрешить существующие проблемы с ограничениями тех или иных прав и свобод человека и гражданина со стороны государственных органов и должностных лиц.

Когда права и свободы человека нарушаются, государство обязано создать механизм их защиты и гарантировать эту защиту всем, кто в ней нуждается. Права и свободы могут быть защищены от незаконных посягательств со стороны третьих лиц, а также от незаконных посягательств со стороны должностных лиц, включая государственные или местные органы власти.

Библиографический список

1. Конституция Российской Федерации: [принята всенародным голосованием 12 декабря 1993 г. с изменениями, одобренными в ходе общероссийского голосования 01 июля 2020 г.] Официальный интернет-портал правовой информации. URL: <http://www.pravo.gov.ru> (дата обращения: 25.02.2023).
2. О защите прав человека и основных свобод: Конвенция от 04.11.1950. Доступ из справ.-правовой системы «Консультант Плюс».
3. *Шахрай С. М.* Конституционное право Российской Федерации: учебник для академического бакалавриата и магистратуры. М.: Статут, 2017. 624 с.
4. *Канкулов А. Х.* Характеристика нарушений прав человека в деятельности органов внутренних дел // Человек: Преступление и наказание. 2015. № 5. С. 161.
5. *Ганцева Л. М.* Правовое пространство: социально-философский анализ (на примере РФ): дис. канд. филос. наук. Уфа, 2001. С. 1. URL: <https://www.dissercat.com> (дата обращения: 25.02.2023).
6. *Трещева О. Ю., Балаян Э. Ю.* Конституционные гарантии осуществления, обеспечения и защиты прав и свобод человека и гражданина органами местного самоуправления // Государственная власть и местное самоуправление. 2019. № 10. С. 40–45.

УДК 004.9

Д. А. Панчешников

студент факультета СПО

О. А. Горбунова, И. Л. Рохманько – преподаватели – научные руководители

АЛГОРИТМИЗАЦИЯ В СОВРЕМЕННОЙ МУЗЫКЕ

В последние годы, в связи с развитием технологий и компьютерной обработки звука, музыкальная индустрия начала все больше использовать алгоритмы в процессе создания, анализа и классификации музыки. Эти алгоритмы позволяют не только автоматизировать определенные процессы, но и создавать новые звуковые формы и жанры, которые ранее были недоступны.

Одной из областей, где применение алгоритмов имеет наибольший потенциал, является создание музыки. Искусственный интеллект и рабочие цифровые аудиостанции DAW (Digital Audio Workstation) – это два инструмента, которые вместе позволяют автоматизировать и оптимизировать процесс создания музыки. Они обеспечивают большую гибкость и точность в работе с музыкальными материалами, позволяя музыкантам и композиторам проявить свою креативность и экспериментировать с новыми звуками.

Кроме того, алгоритмы также используются в музыкальном анализе и классификации. Они позволяют выделить определенные звуковые характеристики и стили, а также определить музыкальные жанры на основе заданных параметров. Это актуально как для музыкантов, так и для музыкальных критиков и исследователей.

Генеративный звук и звуковой дизайн (sound design) – это еще одна область, где применение алгоритмов может привести к созданию уникальных звуковых форм. Эксперименты с генеративным звуком могут способствовать появлению новых музыкальных жанров и форм, которые были бы невозможны без использования алгоритмов.

В конечном итоге, алгоритмы стали важным компонентом в развитии музыкальной индустрии. Они не только упрощают и ускоряют процессы создания музыки, но и открывают новые возможности для экспериментов и инноваций в области звукового искусства

Сейчас все музыкальные записи так или иначе используют DAW. Примерами таких программ служат FL studio, Reason, Reaper, Logic pro X и Ableton. Данные программы дают пользователю понятный интерфейс для взаимодействия с аудиозффектами, звуковыми дорожками, VST инструментами (например, с программными синтезаторами) и многими другими инструментами.

Также в последние годы с появлением обучаемых нейросетей разрабатываются инструменты, которые помогают упростить рабочий процесс создания музыки.

Вот несколько интересных проектов.

1. Библиотека дифференцируемой цифровой обработки сигналов (Differentiable Digital Signal Processing) сочетает использование простых интерпретируемых элементов DSP для создания сложных реалистичных сигналов, управляя их многочисленными параметрами, рис. 1. Например, используя такие элементы DSP как набор линейных фильтров и синусоидальных генераторов, можно создать звук реалистичной скрипки, если частоты и характеристики настроены правильно.

2.



Рис. 1. Процесс создания звука

Библиотека DDSF способна обучить высококачественные модели синтеза звука на небольшом количестве данных и параметров, потому, что ее не требуется учить генерировать звук с нуля. Далее, на рис. 2 и 3, представлены примеры входных и выходных данных.



Рис. 2. Входные данные (пение)

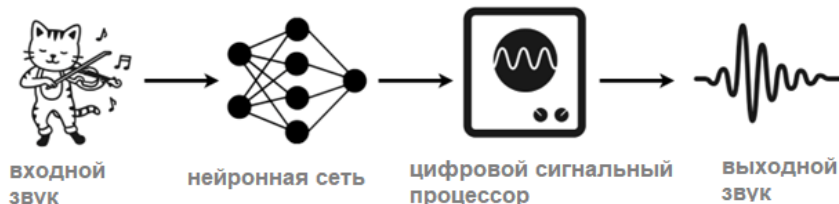

Рис. 3. Выходные данные (скрипка)

3. Nsynth – программа, использующая анализ звука и машинное обучение для соединения двух разных звуков в один абсолютно новый. В описании программы сказано: «Мотивация, лежащая в основе набора данных Nsynth, заключается в том, что программа позволяет нам явно разложить генерацию музыки на ноты и другие музыкальные качества». Мы могли бы дополнительно разложить эти качества на множители, но для простоты мы этого не делаем и получаем следующее:

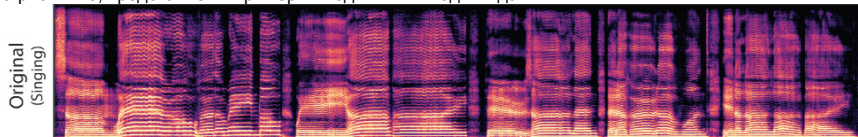
$$P(\text{аудио}) = \sum_{\text{ноты}} P(\text{аудио}|\text{ноты})P(\text{ноты}), \quad (1)$$

где $P(\text{аудио})$ – вероятность генерации аудиосигнала, который разбивается на две части:

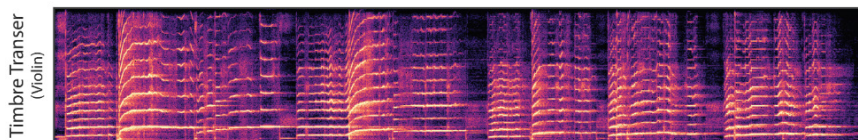
- 1) $P(\text{аудио}|\text{ноты})$ – вероятность генерации аудио с учетом конкретной ноты;
- 2) $P(\text{ноты})$ – вероятность выбора этой ноты.

Это уравнение предполагает, что генерация музыки может быть разбита на два отдельных процесса: выбор нот для воспроизведения и генерация звука этих нот. Вероятность выбора нот моделируется с использованием языковой модели музыки, которая изучила паттерны в музыкальных последовательностях. Вероятность генерации звука каждой ноты моделируется отдельно на основе характеристик инструмента или синтезатора, используемого для создания звука.

В целом, это уравнение используется для представления процесса создания музыки как комбинации выбора нот и генерации звуков, связанных с этими нотами, что является распространенным подходом в современном музыкальном производстве.

Из вышесказанного можно сделать вывод: использование нейросетей и алгоритмов глубокого обучения способствует созданию абсолютно новых звуков и звуковых текстур.

Также использование технологии машинного обучения улучшает качество уже существующих записей и так называемого разбиения на stems.

Stems – это аудиофайлы, содержащие отдельные элементы или дорожки полного музыкального произведения. Обычно они создаются путем разделения различных треков микса, таких как барабаны, бас-гитара, вокал и гитары, на отдельные аудиофайлы. Это обеспечивает более гибкое и детализированное микширование, ремикширование и редактирование музыки, поскольку каждый трек может быть обработан и скорректирован независимо. Музыкальные основы часто используются при производстве музыки, ремикшировании и лицензировании, поскольку они обеспечивают большую творческую свободу и индивидуальность при создании музыки и манипулировании ею.

Из ярких примеров использования Stems можно привести оригинальный саундтрек (OST) недавно вышедшей игры Atomic heart. Создатели саундтрека использовали технологию для извлечения

вокала при создании полностью новой композиции на основе этого вокала. Таким образом песни «Ар-лекино», «Уеду в Комарово», «Звездное лето» и другие зазвучали на современный лад.

Алгоритмы и звуковое искусство в последние годы все больше переплетаются, поскольку художники и музыканты экспериментируют с генеративным звуком и звуковым дизайном. Генеративный звук относится к музыке или звуку, который создается по определенным алгоритмам, без необходимости прямого вмешательства человека. Это позволяет создавать широкий спектр звуков и текстур, многие из которых было бы трудно или невозможно воспроизвести традиционными средствами.

Одним из ключевых преимуществ использования алгоритмов в звуковом искусстве является способность создавать сложные и эволюционирующие звуковые ландшафты, которые меняются с течением времени. Этого можно достичь с помощью различных методов, таких как использование генераторов случайных чисел для генерации новых звуков или использование контуров обратной связи для создания самогенерирующихся систем. Эти методы позволяют достичь такого уровня непредсказуемости и экспериментирования, которого трудно добиться с помощью традиционного звукового дизайна.

В дополнение к генеративному звуку алгоритмы также применяются в звуковом дизайне для создания новых и интересных звуков в киноиндустрии, видеоиграх и других медиа. Используя алгоритмы для манипулирования существующими звуками, звукорежиссеры создают уникальные текстуры, способные усилить эмоциональное воздействие сцены или добавить новое измерение в игру или в интерактивный опыт.

В целом, использование алгоритмов в саунд-арте и звуковом дизайне открыло новые возможности для экспериментов и творчества в области музыки и аудио. Используя вычислительные методы для создания новых звуков и манипулирования существующими, художники и музыканты способны раздвигать границы возможного со звуком, создавая сложные и развивающиеся звуковые ландшафты, которые бросают вызов нашим ожиданиям и расширяют наше понимание звукового мира.

Наиболее распространенные техники, используемые в генеративной музыке:

1) алгоритмическая композиция – включает в себя использование математических формул или других алгоритмов для создания музыкальных паттернов и структур. Эти алгоритмы могут быть простыми или сложными и запрограммированы для создания широкого спектра музыкальных стилей и жанров;

2) случайность и вероятность – включают в себя использование генераторов случайных чисел или других методов, чтобы привнести элемент случайности или непредсказуемости в музыку. Это может привести к неожиданным музыкальным событиям, которые повысят уровень интереса и волнения к композиции;

3) циклы обратной связи – включают в себя использование цикла обратной связи для создания самогенерирующейся системы, которая развивается с течением времени. Это может привести к созданию сложных и эволюционирующих звуковых ландшафтов, которые меняются в режиме реального времени, создавая ощущение движения и прогрессии в музыке.

Далее представлены некоторые известные примеры генеративной музыки:

1. «In C» Терри Райли – влиятельное произведение минималистской музыки, основанное на серии простых мелодических паттернов, которые повторяются и накладываются друг на друга. Исполнители вольны выбирать, сколько раз повторять каждый паттерн, в результате чего каждый раз пьеса исполняется по-разному.

2. «Generative Music 1» Брайана Ино – произведение generative music было создано с использованием набора правил и параметров, определенных Ино, что привело к постоянно развивающемуся звуковому миру, который меняется в режиме реального времени.

Таким образом, генеративная музыка создается с использованием широкого спектра инструментов и технологий и может быть основана на различных вычислительных методах, таких как алгоритмическая композиция, случайность и вероятность, а также циклы обратной связи. Получающаяся в результате музыка может быть сложной, непредсказуемой и постоянно развивающейся, что позволяет создавать новаторские звуки и композиции.

Одним из примеров жанров генеративной музыки является эмбиентная музыка. Эмбиентная музыка часто характеризуется длительными, устойчивыми звуковыми ландшафтами, которые создают расслабляющую и захватывающую атмосферу. Генеративные алгоритмы могут быть использованы

для создания постоянно меняющихся текстур и атмосферы, которые можно брать в качестве фона для релаксации, медитации или других видов деятельности.

Другим жанром генеративной музыки является экспериментальная электронная музыка. Этот жанр часто предполагает использование нетрадиционных звуков и структур, которые раздвигают границы устоявшегося музыкального производства.

Одним из методов, который обычно используется в экспериментальной электронной музыке, является гранулированный синтез. Гранулированный синтез включает в себя разбиение звука на мелкие частицы и манипулирование ими с помощью математических алгоритмов. Эта техника позволяет создавать сложные текстуры и ритмы, которые было бы трудно или невозможно создать вручную.

Одним из художников, который широко использует гранулированный синтез, является Ричард Дивайн. Музыка Дивайна часто отличается замысловатыми ритмами и текстурами, которые рождаются с помощью специально созданных программных и аппаратных синтезаторов.

Для создания в своих композициях вокальных гармоний и других звуков Холли Херндон использует специально созданную систему искусственного интеллекта.

В дополнение к детальному синтезу и алгоритмической композиции экспериментальная электронная музыка предполагает использование модульных синтезаторов. Модульные синтезаторы – это электронные инструменты, создающие сложные звуки и текстуры, соединяя различные модули вместе.

Каждый модуль обычно предназначен для выполнения определенной функции, такой как генерация формы сигнала, обработка сигнала или управление параметром. Соединяя эти модули, можно создавать практически неограниченное разнообразие звуков и текстур.

Использование модульных синтезаторов часто требует глубокого понимания математических концепций, таких как обработка сигналов и манипулирование формой сигнала.

Одним из ключевых понятий в модульном синтезе является форма сигнала. Форма волны – это математическое представление звука. Основной формой сигнала является синусоидальная волна, которая имеет плавную округлую форму. Другие распространенные формы сигналов включают прямоугольные, треугольные и пилообразные волны, каждая из которых имеет свой звук и характер.

Модульный синтез также предполагает использование модулей обработки сигналов, которые способны изменять свойства формы сигнала. Например, модуль фильтра может удалять или подчеркивать определенные частоты, в то время как модуль искажения добавляет гармоники к форме сигнала, создавая более насыщенный звук.

Существует несколько ключевых уравнений, которые используются в модульном синтезе для описания поведения различных модулей и их взаимодействия между собой. Некоторыми из наиболее важных уравнений являются:

- 1) уравнение для синусоидальной волны (рис. 4)

$$y = A \sin(2\pi ft + \phi), \quad (2)$$

где y – амплитуда сигнала в текущий момент времени; A – максимальная амплитуда сигнала; f – частота сигнала; t – время; ϕ – фаза сигнала.



Рис. 4. Синусоидальная волна

- 2) уравнение для треугольной волны (рис. 5)

$$y(x) = \frac{2a}{\pi} \arcsin\left(\sin\left(\frac{2\pi}{\rho} x\right)\right), \quad (3)$$

где y – амплитуда сигнала в текущий момент времени; a – амплитуда волны; ρ – период; x – входной сигнал.

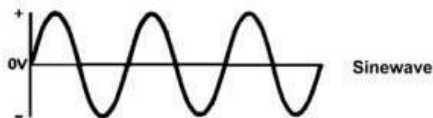

Рис. 5. Треугольная волна

3) Прямоугольная волна создается путем суммирования нечетных гармоний основной частоты (рис. 6)

$$y(t) = A \cdot \text{sign}(\sin(2\pi ft)), \quad (4)$$

где $y(t)$ – амплитуда сигнала в текущий момент времени; A – амплитуда сигнала; f – частота сигнала; t – время.

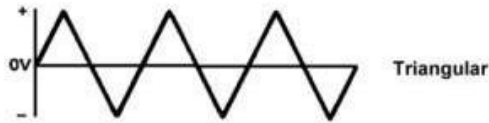

Рис. 6. Прямоугольная волна

4) Уравнение пилообразной волны (рис. 7)

$$y(t) = \frac{2A}{\pi} \cdot \arctan\left(\frac{\tan(\pi ft)}{r}\right), \quad (5)$$

где $y(t)$ – значение сигнала в момент t ; A – амплитуда сигнала; f – частота сигнала; t – время; r – скорость нарастания, определяющая крутизну фронта пилы.

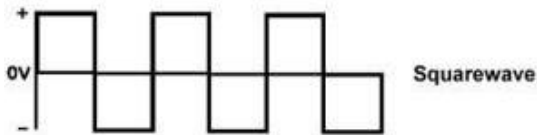

Рис. 7. Пилообразная волна

5) Уравнение для фильтра нижних частот

$$y(n) = ax(n) + (1-a)y(n-1), \quad (6)$$

где y – выходной сигнал; x – входной сигнал; a – частота среза фильтра; n – текущая выборка в сигнале.

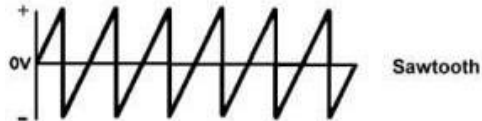
Фильтр нижних частот используется для удаления высоких частот из сигнала, создавая более теплый и сочный звук.

6) Уравнение для модуля задержки

$$y(n) = x(n-d), \quad (7)$$

где y – выходной сигнал; x – входной сигнал; n – текущая выборка в сигнале; d – время задержки/

Модуль задержки используется для создания эхо-сигналов и других эффектов, основанных на времени.

Одним из известных исполнителей, который работает с модульными синтезаторами, является Алессандро Кортини. Музыка Кортини часто включает в себя длинные, эволюционирующие звуковые ландшафты, которые формируются с применением сложных методов обработки сигналов и модуляции.

Algorave – это новый жанр электронной музыки, возникший в конце 2000-х годов. Музыканты создают музыку в реальном времени с помощью алгоритмов и компьютерного кода. Основные идеи движения – живое кодирование и использование генеративных алгоритмов. Известные артисты: Renick Bell, Alex McLean, Belisha Veason и уаху. Алгорейв оказал значительное влияние на современную электронную музыку, расширив возможности живого выступления и экспериментов.

SonicPi и TidalCycles – это два популярных инструмента для live coding и создания алгоритмической музыки. SonicPi – это среда программирования открытого исходного кода для создания музыки в реальном времени, основанная на языке ruby. TidalCycles – это среда live coding, предназначенная для создания алгоритмической музыки. Она основана на языке программирования Haskell и позволяет создавать сложные и изменяющиеся ритмы и мелодии.

Пример кода в SonicPi, создающий бесконечный цикл, чередующий удар бас-барабана и удар малого барабана, с односекундной паузой:

```
live_loop :beat do
  sample :drum_bass_hard
  sleep 1
  sample :drum_snare_hard
  sleep 1
end
```

Пример кода в TidalCycles, создающий цикл из четырех нот C, E, G и B, которые играют на MIDI-инструменте:

```
d1 $ s "midi" # midinote "c4 e4 g4 b4"
```

Использование в музыке алгоритмов, обучения нейросетей и интеграция математики привели к значительным достижениям в процессе создания музыки. Математика и алгоритмы десятилетиями применялись для анализа и настройки инструментов. Нейросети могут создавать музыку, имитирующую стили композиторов, или новую музыку автономно. Будущее может принести еще больше приложений математики, алгоритмов и глубокого обучения в мире музыки.

Библиографический список

1. Google Tone Transfer. URL: <https://sites.research.google/tonetransfer> (дата обращения: 15.03.2023).
2. Magenta DDSP Timbre Transfer Colab. URL: https://colab.research.google.com/github/magenta/ddsp/blob/master/ddsp/colab/demos/timbre_transfer.ipynb (дата обращения: 15.03.2023).
3. AI Experiments Sound Maker GitHub Repository. URL: <https://github.com/googlecreativelab/aiexperiments-sound-maker> (дата обращения: 15.03.2023).
4. OpenReview paper on DDSP. URL: <https://openreview.net/forum?id=B1x1ma4tDr> (дата обращения: 15.03.2023).
5. Magenta DDSP website. URL: <https://magenta.tensorflow.org/ddsp> (дата обращения: 15.03.2023).

УДК 342.7

С. В. Первалова

студент факультета СПО

А. В. Лечицкая – преподаватель – научный руководитель

АКТУАЛЬНЫЕ ПРОБЛЕМЫ РЕАЛИЗАЦИИ КОНСТИТУЦИОННОГО ПРАВА НА БЛАГОПРИЯТНУЮ ОКРУЖАЮЩУЮ СРЕДУ

Долгое время преобразование природных ресурсов казалось человеку неограниченным, но постепенно такая позиция стала меняться: массовая вырубка лесов, уничтожение природной растительности привели к непригодности почвы, изменению ландшафта и климата, увеличению углекислого газа в нашей атмосфере; сброс химических веществ в водоемы резко снизил количество и качество питьевой воды; разведанных полезных ископаемых хватит человечеству на 30–50 лет. Критичность экологической ситуации на данный момент является итогом вышеперечисленных действий для людей по всему миру.

В наши дни уровень экологии стал критерием оценки качества жизни населения, здоровья и благополучия людей. Право на благоприятную среду является одним из фундаментальных, неотъемлемых прав каждого из нас. Несмотря на определенные усилия международного сообщества по предотвращению и минимизации экологических проблем, во многих странах, в том числе и в России, до сих пор не наблюдается серьезных изменений, что приводит к уменьшению численности здорового населения, а, следовательно, является прямой угрозой обществу и государству. Экологические права как важная составляющая конституционного статуса личности, в настоящее время не имеют должного уровня законодательных гарантий их реализации, поэтому встает вопрос о необходимости создания реального механизма реализации этих прав, обеспечение и защита которых должны осуществляться с учетом мирового опыта в данной сфере, а также стать одним из первоочередных направлений политики нашего государства.

Статья 42 Конституции Российской Федерации гласит: «Каждый имеет право на благоприятную окружающую среду, достоверную информацию о ее состоянии и на возмещение ущерба, причиненного его здоровью или имуществу экологическим правонарушением» [1]. Чтобы разобраться, как реализуется право на благоприятную экологическую среду, требуется определить понятие данного права и раскрыть его сущность.

Термин «благоприятная обстановка» в российском законодательстве не раскрывается, но Федеральный Закон «Об охране окружающей среды» содержит следующие определения: благоприятная окружающая среда – окружающая среда, качество которой обеспечивает устойчивое функционирование естественных экологических систем, природных и природно-антропогенных объектов. В свою очередь, непосредственно окружающая среда – совокупность компонентов природной среды, природных и природно-антропогенных объектов, а также антропогенных объектов [2]. Также он содержит определения ряда нормативов, касающихся окружающей среды. Это означает, что под благоприятными условиями окружающей среды следует понимать качество обстановки, согласно принятым нормативам, установленным законодательно, однако четкие критерии оценки отсутствуют.

Проблема низкой эффективности правового регулирования в сфере экологии осложняется произвольностью законодательной базы и отсутствием единого логического комплекса всех нормативных актов. До сих пор отрасли, регулирующие общественные отношения в области охраны окружающей среды и обеспечения экологической безопасности, использования и охраны отдельных природных ресурсов, складывались как самостоятельные, не связанные между собой образования. Ко всему прочему, требуется ввести четкие критерии оценки качества окружающей среды, уточнить и конкретизировать формулировки основных понятий, актуализировать нормативы проверок по нанесению урона природе.

Согласно Постановлению Правительства РФ от 03.03.2017 N 255 «Об исчислении и взимании платы за негативное воздействие на окружающую среду» (вместе с «Правилами исчисления и взимания платы за негативное воздействие на окружающую среду») и юридические лица, и предприниматели

обязаны вносить плату за причиненный вред окружающей среде, однако проблема причиненного вреда и экологическая ситуация не решается, если судить, основываясь на данных Федеральной статистики.

Постановление Правительства РФ «О единой федеральной государственной информационной системе учета отходов от использования товаров» вступило в силу только в 2022 году, оно контролирует объем производственных отходов, однако вопрос их утилизации остается открытым до сих пор.

Особого внимания заслуживает проблема, связанная со снижением промышленной нагрузки на водные объекты. Это наша общая задача, и в этой сфере чрезвычайно важна поддержка государства и всех людей, проживающих на территории нашей страны. Именно поэтому очистка сточных вод должна стать сферой, где бизнес, общество и государство будут совместно финансировать соответствующие проекты и принимать решения быстро и без сложных процедур. Первоочередной задачей должна стать установка или модернизация существующих очистных сооружений на всех предприятиях, что благоприятно отразится как на водных объектах и экологии, так и на самих предприятиях, которые перестанут платить штрафы за нарушение законодательства. Участие государства и общества в обеспечении предприятий очистными сооружениями также может стать большим толчком для развития соответствующих отраслей российской экономики и науки по разработке и производству новейших очистных сооружений.

На примере рассмотренных вопросов, можно увидеть проблемы реализации неотъемлемого права граждан РФ на благоприятную окружающую среду, но данный список далеко не исчерпывающий. Для решения данного вопроса следует принять ряд законодательных актов, включающих четкие параметры оценки качества окружающей среды, работы государственных организаций с гражданами и организациями для повышения сознательности в вопросах экологии, поддержку развития науки в области экологии, а также параметры, позволяющие контролировать работу производств и системы очистки отходов производств, что позволит избежать ухудшения состояния окружающей среды и нанесения ей еще большего ущерба.

Таким образом, право на благоприятную экологическую среду неотъемлемое, естественное право каждого из нас. Экология непосредственно влияет на здоровье человека, и наша обязанность сохранить благоприятную окружающую среду для последующих поколений. Россия продолжает развивать данное направление деятельности, однако для положительного результата предстоит пройти еще долгий путь развития и усиления уровня организации по данному вопросу [3].

Библиографический список

1. Конституция Российской Федерации (принята всенародным голосованием 12.12.1993 с изменениями, одобренными в ходе общероссийского голосования 01.07.2020) // Официальный текст Конституции РФ с внесенными поправками от 14.03.2020 опубликован на Официальном интернет-портале правовой информации <http://www.pravo.gov.ru>, 04.07.2020.
2. Об охране окружающей среды: федеральный закон от 10.01.2002 №7-ФЗ (ред. От 14.07.2022) // Собрание законодательства Российской Федерации, 17.01.2002.
3. *Боголюбов С. А., Позднякова Е. А.* Правовые основы природопользования и охраны окружающей среды: учебник и практикум для вузов; 4-е изд., перераб. и доп. М.: Юрайт, 2023. 452 с.

УДК 336

А. С. Потапов

студент факультета СПО

Ю. В. Кафтан – преподаватель – научный руководитель

НАЛОГИ КАК ИСТОЧНИК ФОРМИРОВАНИЯ ДОХОДОВ БЮДЖЕТА САНКТ-ПЕТЕРБУРГА

В настоящее время налог представляется одним из явлений, представляющих интерес, формирование которого обусловлено потребностью государства или определенного города выполнять свои задачи и функции. Авторитет налога в системе общественных отношений очень важен, что отмечается многими учеными, такими как Николай Тургенев и Иван Янжул. Это объясняется тем, что он является одним из ключевых и значительных источников формирования бюджетов.

В современных условиях развития бюджетной системы РФ значимая роль по формированию экономической самостоятельности регионов отводится субъектам федерации. В процессе обеспечения регионов необходимыми финансовыми ресурсами возникают разноплановые проблемы, сопряженные с образованием доходной части региональных бюджетов РФ. Данный факт связан с изменениями в налоговом законодательстве, что привело к значительному уменьшению источников формирования доходов региональных бюджетов. В условиях ограниченности финансового обеспечения и увеличения рисков, связанных с ростом дефицита региональных бюджетов, именно налоговая сфера региона способна финансово стабилизировать экономическое положение региона.

В настоящее время налоговые доходы являются одним из приоритетных направлений в финансовом обеспечении бюджетов регионов, это связано с тем, что субъекты самостоятельно формируют свои бюджеты для выполнения возложенных на них функций и задач, а именно расходов на экономическое и социальное развитие территорий, образование, здравоохранение, расходов на развитие транспортной системы, расходов на социальную поддержку населения региона и т. д. В связи с этим формирование и поступления доходов в региональные бюджеты субъектов РФ связаны с необходимостью проводить эффективную и сбалансированную налоговую политику, учитывая интересы субъектов экономических отношений, в том числе и налогоплательщиков. На сегодняшний день не каждый регион имеет потенциал для решения проблем формирования доходов региональных бюджетов. Проанализируем доходы регионального бюджета города федерального значения Санкт-Петербурга за последние пять лет для выявления значимости поступлений финансовых ресурсов от региональных налогов и сборов в бюджет.



Рис. 1. Динамика доходов регионального бюджета Санкт-Петербурга за 2018–2022 гг.

Анализируя данные, представленные на рис. 1, можно утверждать, что в рассматриваемом периоде доходы бюджета Санкт-Петербурга увеличились почти в два раза. На конец 2022 г. доходы бюджета составили 1 156 530,6 млн руб., прирост – 576 806 млн руб. (99,5%) по отношению к 2018 г. Наибольшая доля доходов бюджета города принадлежит именно налоговым доходам. В 2022 г. доля налоговых поступлений в общем объеме составила 89,9% (1 040 272,7 млн руб.), доля неналоговых доходов – 6,6%, а доля безвозмездных поступлений – 3,5 %. Важно отметить, что налоговые доходы показывают тенденцию к росту. Если сравнить 2022 г. с 2018 г., доходы выросли на 99,5% (518 919,8 млн руб.) и за весь исследуемый период показали самый высокий результат.

При сравнении показателей неналоговых поступлений в бюджет Санкт-Петербурга за тот же период, тенденция роста сохранилась, хотя и имеет волнообразный характер. Так, в 2022 г. сумма неналоговых доходов составила 76 159,1 млн руб., что на 128,4 % (42 819,7 млн руб.) больше показателя 2018 г. Спад темпа роста данного показателя произошел в 2020 г., поступления снизились на 11,9 % по сравнению с 2018 г., это связано с влиянием карантинных ограничений и спадом экономических показателей в целом по стране.

Необходимо обратить внимание на безвозмездные поступления за исследуемый период – поступления увеличились и в 2022 г. достигли показателя в 40 098,8 млн руб., что на 60,2 % (15 066,5 млн руб.) выше значения 2018 г. Это связано с поступлением средств из других бюджетов и фондов на финансовое обеспечение дорожной деятельности, на ежемесячное денежное вознаграждение за классное руководство педагогическим работникам государственных и муниципальных общеобразовательных организаций, на организацию бесплатного горячего питания обучающихся, получающих образование в государственных и муниципальных образовательных организациях, на социальную поддержку семей с детьми в рамках реализации Указов Президента РФ. Кроме того, поступили средства в бюджет на софинансирование расходных обязательств субъектов Российской Федерации, возникающих при реализации региональных программ модернизации первичного звена здравоохранения, а также на поддержку отрасли культуры.

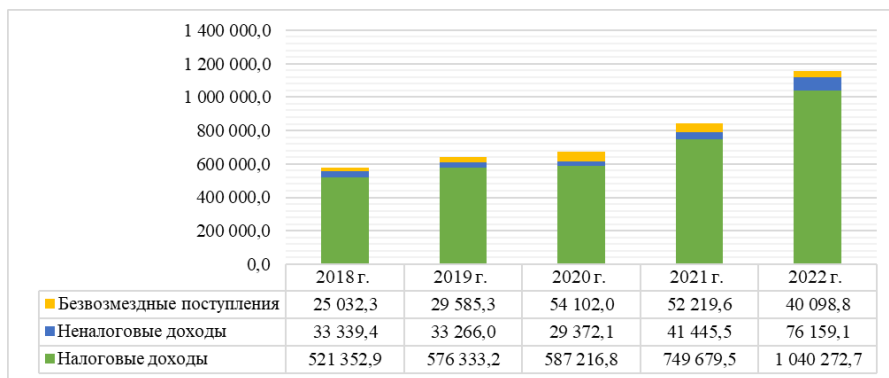
Структура доходов бюджета на протяжении анализируемого периода не менялась, за исключением 2020 и 2021 гг. В целом, как уже говорилось, наибольший удельный вес в доходах регионального бюджета принадлежит налоговым доходам, и эта тенденция сохраняется на протяжении всего анализируемого периода.

После проведенного анализа динамики и структуры доходов бюджета города федерального значения Санкт-Петербурга рассмотрим структуру налоговых доходов регионального бюджета, представленную на рис. 2.

Как уже отмечалось ранее, налоговые доходы занимают значительную часть поступлений в бюджет Санкт-Петербурга. На конец 2022 г. этот показатель превысил значение 1 трлн руб. Особенностью 2022 г. стал рост санкционного давления на РФ, уход с рынка крупнейших компаний, волатильность курса национальной валюты и динамично меняющееся законодательство. Это все не повлияло на поступления в бюджет налоговых доходов, т.е. задача обеспечения доходной части бюджета была выполнена.

Анализируя структуру налоговых поступлений в региональный бюджет, можно отметить, что наибольшую часть поступлений от доходов на конец 2022 г. составили поступления от налогоплательщиков налога на прибыль предприятий. Их удельный вес составил 45,11 % от всех налоговых поступлений за год. Динамика данного показателя в анализируемом периоде имеет тенденцию роста. Так, за пять лет поступления увеличились почти в два раза. Фактически почти весь прирост поступлений налога на прибыль в бюджет субъекта обеспечила торговля. В этих условиях динамика промышленного производства не оказывает непосредственного существенного воздействия на поступление ключевых налогов в региональный бюджет.

Наименьший показатель в налоговых доходах – у поступлений от налога на игорный бизнес (0,1%). В анализируемом периоде данный показатель снизился всего лишь на 1,87 %, а изменения в весах составило 0,01 пп. Это указывает на то что, доходы от поступления данного вида регионального налога остаются практически на одном уровне, т.е. в регионе не появились новые налогоплательщики.



Рис. 2. Динамика и структура налоговых доходов регионального бюджета Санкт-Петербурга за 2018–2022 гг.

Еще одним весомым элементом в налоговых поступлениях в бюджет г. Санкт-Петербурга являются поступления НДФЛ. Динамика поступлений НДФЛ свидетельствует о том, что доходы, в первую очередь заработная плата, населения субъекта Федерации увеличивается, и, следовательно, увеличиваются поступления в бюджет. За анализируемый период данный показатель вырос на 50,97 % (133 491,7 млн руб.) и на конец 2022 г. поступления составили 390 361,1 млн руб. Удельный вес поступлений НДФЛ в анализируемом периоде снизился на 11,74 пп., и доля поступлений в налоговых доходах регионального бюджета составила 37,52 % на конец анализируемого периода.

Подводя итоги, необходимо отметить, что общие результаты 2022 г. в части налоговых доходов бюджета субъекта Российской Федерации г. Санкт-Петербурга выглядят достаточно позитивно. Падение индексов промышленного производства не сказывается на доходах регионального бюджета, т.к. существенную роль занимают иные виды экономической деятельности в формировании доходов бюджетной системы. Соотношение динамики реальных доходов населения, средней начисленной заработной платы и поступлений НДФЛ в бюджетную систему указывает на увеличение доходов населения в регионе.

Таким образом, можно сделать вывод, что налоговые доходы бюджета Санкт-Петербурга являются одним из ключевых показателей в формировании доходной части регионального бюджета.

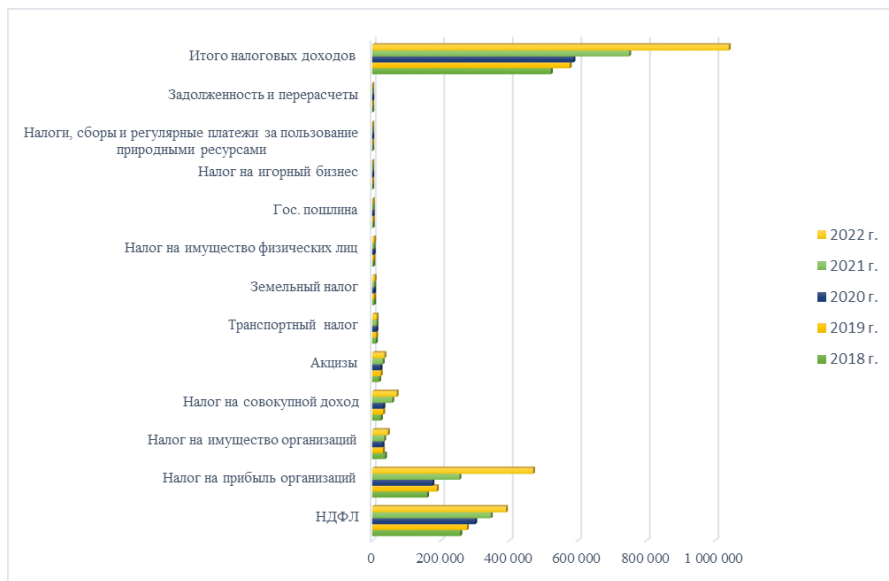
Библиографический список

1. Букина И. С., Лъкова Л. Н. Анализ тенденций в бюджетно-налоговой сфере России. Вып. № 27. URL: <https://www.rea.ru/ru/SiteAssets/Pages/analiz-tendencij-v-budzhetno-nalogovoj-sfere-rossii.aspx> (дата обращения: 19.03.2023).
2. Сидоров М. А. Мониторинг экономики: 2022 года // Проблемы развития территории. 2022. Т. 26, № 3. С. 88–98. DOI: 10.15838/ptd.2022.3.119.7.

3. *Лыкова Л. Н.* Консолидированные бюджеты субъектов Российской Федерации в 2020 г.: возможности выполнения обязательств в условиях кризиса // *Федерализм*. 2021. Т. 26, № 1 (101). С. 207–220. DOI: <http://dx.doi.org/10.21686/2073-1051-2021-1-207-220>.
4. Социально-экономическое положение России. Январь-декабрь 2022 г. // Федеральная служба государственной статистики. URL: <https://rosstat.gov.ru/compendium/document/50801> (дата обращения: 20.03.2023).
6. Социально-экономическое положение России. Январь-июль 2022 г. // Федеральная служба государственной статистики. URL: <https://rosstat.gov.ru/compendium/document/50801> (дата обращения: 20.03.2023).
7. Формы статистической налоговой отчетности № 1-НОМ за 2022 г. // Федеральная налоговая служба. URL: https://www.nalog.gov.ru/rn77/related_activities/statistics_and_analytics/forms/10996289/ (дата обращения: 20.03.2023).

УДК 62-1

Т. А. Русанов

студент факультета СПО

И. Б. Бирюков – преподаватель – научный руководитель

РАЗРАБОТКА СТЕНДА ПО ИССЛЕДОВАНИЮ ПОЛУПРОВОДНИКОВЫХ ПРИБОРОВ

В процессе обучения и подготовки студентов технических специальностей важно сформировать понимание основ работы полупроводниковых приборов, процессов, протекающих в базовых полупроводниковых приборах, и их характеристик.

Для исследования полупроводников применяются различные многофункциональные макеты, на которых можно построить вольт-амперную характеристику выбранных элементов.

При обучении студентов курсу электронной техники используется макет, представленный на рис. 1.



Рис. 1. Лабораторный макет по исследованию полупроводниковых приборов

Достоинством многофункциональных макетов является возможность исследовать различные приборы широкого спектра параметров. Существующий на данный момент макет имеет ряд недостатков, которые проектируемый макет устраняет:

- габариты;
- аналоговые, стрелочные приборы;
- погрешность в измерениях и сложности настройки.

Проектируемый макет позволяет выполнять все поставленные задачи: проведение лабораторных работ, снятия вольт-амперных характеристик, а также иметь лучшую эргономику и повышенную точность.

Внешний вид лицевой панели разрабатываемого макета представлен на рис. 2. Также для макета был разработан корпус, в который устанавливаются все измерительные приборы, потенциометры и прочее. Корпус для макета изготавливается из пластика PLA на 3D-принтере ANY CUBIC 3D MAX. Модель макета представлена на рис. 2

Источником питания данного лабораторного макета является блок питания General, 12В, 12 Вт.

Для подключения различных приборов, выводы которых вынесены на фронтальную панель, в центральной части подключается VGA разъем. Применения VGA коннектора позволяет изготовить различные схемы включения полупроводниковых элементов и подключать их быстро и без пайки с удвоительными потерями на контакте.

Для проектируемого макета была разработана электрическая принципиальная схема, на основе схемы были выбраны компоненты и оборудование макета для его комплектации.



Рис. 2. Внешний вид и модель разрабатываемого макета

Результаты разработки схемы представлены на рис. 3.

В работе была принята схема делителя напряжения на основе переменного резистора [1]. Данное решение упростило изготовление макета. Для повышения напряжения используется сложная схема на основе транзисторов [2], которая была реализована в преобразователе.

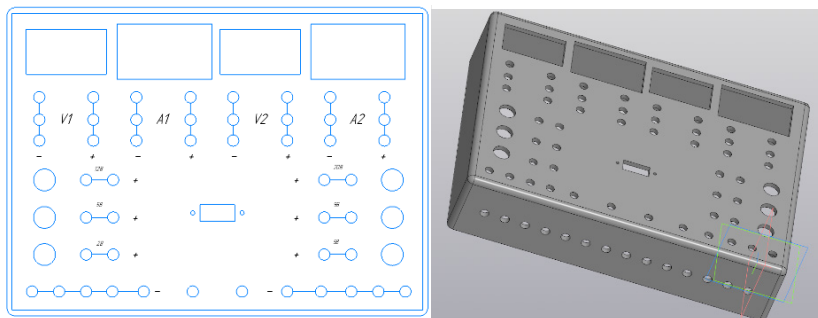

Рис. 3. Разработанная принципиальная схема макета



Для точности измерения токов и напряжений используются цифровые измерительные приборы, они позволяют уменьшить погрешности измерения и увеличить скорость измерения.

Компоненты, применяемые в данном макете, с учетом цены на них, указаны в табл. 1.

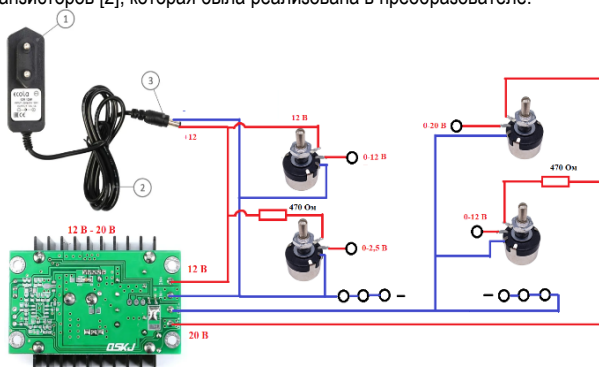
Таблица 1

Компоненты макета

№	Наименование	Изображение	Цена, руб.
1	Блок питания General, 12В, 12 Вт.		227

№	Наименование	Изображение	Цена, руб.
2	DB15 DR 15 VGA розетка		25
3	DC-DC преобразователь (вх.5-40V вых. 1.2-35V) 8A EM-839		400
4	DC Вольтметр 0-99 В 21 x 38 мм		270x2
5	DC Амперметр 0-1 А 29 x 48 мм		320x2
6	3-контактный 500 Ом WX110(010)		240x4
ИТОГО			2 792

В процессе производства макета были обнаружены недостатки разрабатываемого корпуса: 3 потенциометра невозможно расположить рядом, их размеры не позволяют этого сделать. Было принято решение поставить заглушки в разъемы под потенциометры на 5 В и на 12 В. Макет в процессе изготовления и доработки показан на рис. 4



Рис. 4. Изготовление макета

После сборки макета были проведены испытания, которые показали, что скорость снятия показаний увеличилась на 50 %, что позволяет при выполнении лабораторных работ больше времени уделить проведению исследования и анализу результатов. Применение цифровых измерительных приборов позволило исключить ошибки при измерении и записи данных.

Таким образом, в результате разработки макета были уменьшены размеры макета, заменены измерительные приборы, рассчитана стоимость компонентов макета.

Библиографический список

1. Электротехника и электроника в 3 т. Том 3. Основы электроники и электрические измерения: учебник и практикум для среднего профессионального образования / Э. В. Кузнецов, Е. А. Куликова, П. С. Культиасов, В. П. Лунин; под общ. ред. В. П. Лунина. 2-е изд., перераб. и доп. М.: Юрайт, 2022. 234 с.
2. Червяков Г. Г., Прохоров С. Г., Шиндор О. В. Электронная техника: учеб. пособие для среднего профессионального образования; 2-е изд., перераб. и доп. М.: Юрайт, 2023. 250 с. (Профессиональное образование). ISBN 978-5-534-11052-4. URL: <https://urait.ru/bcode/517291> (дата обращения: 20.03.2023).

УДК 336

А. А. Сергеева

студент факультета СПО

Ю. В. Кафтан – преподаватель – научный руководитель

ФОРМИРОВАНИЕ И АНАЛИЗ ИСПОЛНЕНИЯ БЮДЖЕТА ФОНДА ОБЯЗАТЕЛЬНОГО МЕДИЦИНСКОГО СТРАХОВАНИЯ

Формирование бюджета Федерального фонда обязательного медицинского страхования является несомненно актуальным, важным и значимым в современном обществе. Из-за недостаточного финансирования бюджета фонда обязательного медицинского страхования и неэффективного распределения финансовых ресурсов государственная медицина не способна обеспечивать необходимое качество медицинских услуг. При этом частная медицина из-за своей дороговизны не каждому доступна. Именно поэтому система медицинского страхования признана наиболее оптимальной формой организации оказания медицинской помощи населению. Страховая медицина призвана обеспечивать за счет своих источников финансирования качественную медицинскую помощь любому застрахованному лицу.

Эффективная организация системы медицинского страхования невозможна без финансирования. Необходимость внедрения медицинского страхования в России в период перехода к рыночной экономике во многом была предопределена поиском новых источников финансирования здравоохранения. По сравнению с существующей в России государственной системой здравоохранения, финансируемой из бюджета, к тому же по остаточному принципу, система медицинского страхования позволяет использовать дополнительные источники финансирования здравоохранения с целью создания наиболее благоприятных условий для полной реализации прав граждан на получение квалифицированной медицинской помощи.

В соответствии ст. 21 ФЗ № 326-ФЗ от 29.11.2010, финансовые ресурсы ФОМС формируются за счет доходов от уплаты страховых взносов на обязательное медицинское страхование работодателями и застрахованными лицами, недоимок по взносам, налоговым платежам, начисленных пени и штрафов. А также за счет средств федерального бюджета, передаваемых в бюджет Федерального фонда, средств бюджетов субъектов Российской Федерации, передаваемых в бюджеты территориальных фондов, и доходов от размещения временно свободных средств, иных источников, предусмотренных законодательством Российской Федерации.

Это достаточно обширный список, но самую весомую долю в формировании бюджета фонда обязательного медицинского страхования играют доходы от уплаты страховых взносов.

Существует два вида страховых взносов:

- для работающего населения (тариф устанавливает гл. 34 Налогового кодекса РФ и ст. 22 ФЗ №326-ФЗ. Согласно ст. 425 НК РФ, размер тарифа на обязательное медицинское страхование для работающего населения составляет 5,1% от их заработка);

- для неработающего населения (тариф страхового взноса устанавливает Федеральный закон от 30.11.2011 № 354-ФЗ «О размере и порядке расчета тарифа страхового взноса на обязательное медицинское страхование неработающего населения», и его сумма составляет 18 864, 6 рубля).

Как представлено на рис. 1, бюджет ФОМС с 2019 по 2021 г. равномерно увеличился. Анализируя поступления в фонд, можно отметить, что доходы за весь период в целом увеличились на 26,2% (496,78 млрд руб.). Так в 2020 г. прирост составил 12,3%, а в 2021 г. – 12,6% по сравнению с 2020 г.

Анализируя динамику страховых взносов по видам поступлений, можно отметить, что в рассматриваемом периоде увеличились трансферты из федерального бюджета. Это связано с тем, что в 2021 г. российская экономика, как и все мировые экономики, развивалась в условиях уникального экономического кризиса. Причиной этого стали пандемия и связанные с ней карантинные меры, а также рекордное падение цен на нефть. Бюджет ФОМС оказался в условиях дефицита на фоне введения ограничений в деятельности предприятий и организаций, вызванных распространением коронавирусной инфекции COVID-19. С одной стороны, сократился входящий денежный поток, а с другой стороны,

встала острая необходимость в расширении сети организаций, оказывающих медицинскую помощь населению, увеличении числа медицинского персонала, и другие вопросы, требующие финансирования. Динамика доходов бюджета ФФОМС по видам поступлений представлена на рис. 2.



Рис. 1. Динамика доходов бюджета ФОМС РФ 2019–2021 год, млрд руб.



Рис. 2. Динамика доходов бюджета ФФОМС по видам поступлений за 2019–2021 гг., млрд руб.

Таким образом, из рисунка 2 видно, что сумма страховых взносов на ОМС работающего населения в анализируемом периоде, увеличилась на 16%, или на 188,3 млрд руб., страховые взносы не работающего населения в 2021 г. увеличились по отношению к 2019 г. на 82,2 млрд руб., или на 12%. Стоит отметить почти семикратный рост межбюджетных перечислений из федерального бюджета – на 226,3 млрд руб. Анализ структуры доходов ФФОМС показал, что доля страховых взносов на ОМС работающего населения за период 2019–2021 гг. снизилась на 5%, взносов на ОМС не работающего населения - на 4%, а удельный вес трансфертов из федерального бюджета стал больше на 9%.

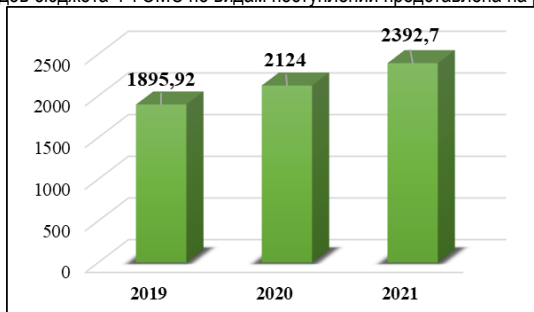
Далее проанализируем расходование средств федерального фонда ОМС. Федеральным законом РФ от 29 декабря 2006 года N 258-ФЗ «О внесении изменений в отдельные законодательные акты Российской Федерации в связи с совершенствованием разграничения полномочий» с 1 января 2008 года конкретизирован список видов медицинской помощи, оказываемой гражданам в рамках государственных гарантий. Основной статьей расхода средств Фонда медицинского страхования является обеспечение населения квалифицированной медицинской помощью, заработная плата сотрудников сферы ОМС, финансовая помощь страховым компаниям и здравоохранительным учреждениям, поддержание размера резервных фондов. Подробный отчет о расходах Фонда ежегодно публикуется на официальном сайте ФФОМС в соответствии с Указом Президента РФ от 8 июля 2013 года. Однако, в

2019–2020 году бюджет был выполнен с профицитом. В 2021 г. сумма профицита составила 24,1 млрд руб. Это произошло на фоне значительного роста объема поступлений налогов на совокупный доход, за счет увеличения объемов межбюджетных трансфертов из федерального бюджета. А также в результате перевыполнения по поступлениям страховых взносов на ОМС работающего населения и возврата остатков прошлых лет из территориальных фондов ОМС. На рис. 3 представлена динамика и структура расходов ФФОМС за 2019–2021 гг.

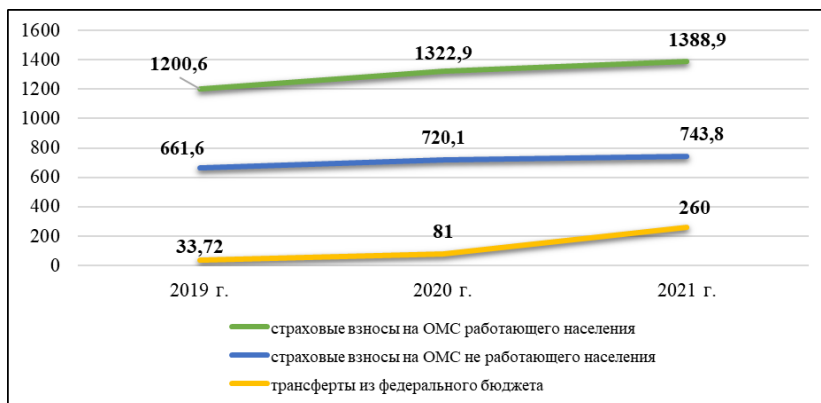
Детальный анализ расходов федерального фонда ОМС РФ показал, что расходы фонда за 2019–2021 гг., в целом увеличились на 19,1%, или на 380,06 млрд руб. Расходы бюджета в 2021 г. по отношению к 2020 г. выросли на 8,32%, в денежном выражении прирост составил – 181,9 млрд руб. (расходы в 2021 г. – 2368,6 млрд руб.).

По данным сайта ФФОМС, в структуре расходов бюджета ФФОМС РФ основной статьей являются расходы на реализацию базовой программы ОМС, ее доля в общих расходах фонда составляет более 60%.



Рис. 3. Динамика расходов ФФОМС за 2019–2021 гг., млрд руб.

Для выполнения установленных функций ФФОМС аккумулирует финансовые ресурсы для обеспечения финансовой устойчивости системы ОМС, направляет финансовые ресурсы в центральное правительство и создает ТФОМС в рамках базовой программы ОМС.

Подводя итог вышесказанному, можно определить следующую схему функционирования фонда:

- поступающие в ФФОМС страховые взносы в виде денежных средств от различных категорий страхователей аккумулируются на счетах казначейства;
- далее эти взносы подлежат распределению между медицинскими страховыми организациями, осуществляющими ОМС, которые выступают в данном механизме в качестве посредников; их посредничество заключается в том, что данные медицинские страховые организации, учитывая эффективность работы за прошлый отчетный период каждого находящегося в их подведомственности медицинского учреждения, распределяют между ними перечисленную сумму страховых взносов на новый плановый период;
- после осуществления всех вышеперечисленных операций и после того, как в медицинские организации поступают аккумулированные страховые взносы, у них появляется возможность оказывать бесплатную медицинскую помощь, благодаря использованию страхового обеспечения по ОМС.

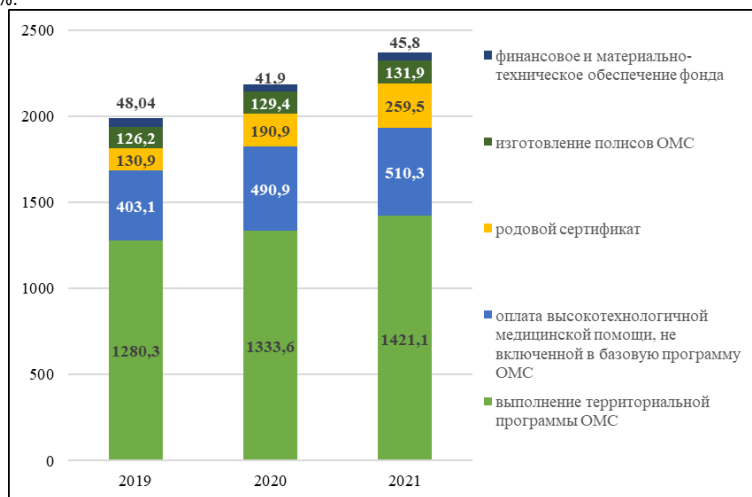
Однако здесь важно отметить, что в силу того, что ОМС не финансирует оказание медицинскими организациями всего спектра медицинских услуг, то их перечень существенно ограничен лишь предоставлением базовой помощи.

Библиографический список

1. Об обязательном медицинском страховании в Российской Федерации: федеральный закон от 29.11.2010 № 326-ФЗ (ред. от 24.04.2021). Доступ из справ.-правовой системы «Консультант Плюс».
2. О бюджете Фонда социального страхования Российской Федерации на 2020 год и на плановый период 2021 и 2021 годов: федеральный закон от 28.11.2019 № 431-ФЗ. Доступ из справ.-правовой системы «Консультант Плюс».
3. *Березуцкая И. Ю., Чаплыгина М. А.* Статистика показателей государственных внебюджетных фондов // *Аллея науки.* 2019. № 1 (17). С. 192–197.
4. О размере и порядке расчета тарифа страхового взноса на обязательное медицинское страхование неработающего населения: федеральный закон от 30.11.2011 № 354-ФЗ. Доступ из справ.-правовой системы «Консультант Плюс».

УДК 004.451

А. В. Смирнова

студент факультета СПО

Е. Г. Зубок – преподаватель – научный руководитель

МОБИЛЬНЫЕ ОПЕРАЦИОННЫЕ СИСТЕМЫ

Технологии не стоят на месте, появляются новые полезные гаджеты и оборудование. В настоящее время почти каждый из нас имеет смартфон с определенной операционной системой, от выбора которой зависит качество работы устройства в дальнейшем. В настоящее время идут споры насчет наилучшей мобильной операционной системы. Наиболее популярными операционными системами являются Android и iOS. Каждая из систем по-своему уникальна и предлагает множество интересных функций. Каждому человеку хочется выбрать более удобную и актуальную рабочую среду. Сравним и проведем анализ работы платформ.

Операционная система – это комплекс программ, предназначенных для управления ресурсами компьютера и организации взаимодействия с пользователем. Операционная система управляет всеми функциями мобильных гаджетов. В первых телефонах операционной системы как таковой не было, функциями телефона управляла программа с ограниченными возможностями.

Первая мобильная операционная система существовала уже с 1980 года, в ходу были коммуникаторы Radio Shack Pocket Computer TRS-80 (рис. 1). В то время еще не существовало термина «смартфон», и это был именно коммуникатор. Он работал на интерпретаторе языка BASIC и позволял создавать свои простые программы без участия персонального компьютера. По сути, это был аналог калькулятора, но с некоторыми отличиями.



Рис. 1. Коммуникатор Radio Shack Pocket Computer TRS-80

Популярная мобильная операционная система Android появилась в 2008 году. Она обеспечивала работу цифровых плееров, смартфонов, планшетов, электронных книг, смарт-часов и браслетов, игровых приставок, телевизоров, компьютеров, роботов и других устройств. Эта система разработана на ядре Linux одноименной компанией, приобретенной затем Google [1].

Мобильная операционная система Android предназначена для использования на смартфонах, планшетах, приставках, ноутбуках и других устройствах. Являясь собственностью компании Google, система Android признана самой популярной в мире. К достоинствам этой операционной системы можно отнести быструю интеграцию с сервисами Google, наличие файловой системы, легкость установки приложений с разных ресурсов, широкие возможности индивидуализации, отсутствие ограничений при выборе мобильного оператора, многозадачность. Android является системой с открытым кодом. На рис. 2 представлен один из вариантов логотипа операционной системы Android.

Однако у системы имеются и недостатки: большое количество потребления трафика сети, обязательная установка антивируса на устройство, данные об использовании телефона и местонахождение владельца передаются в Google [2].



Рис. 2. Логотип Android

Операционная система iPhone OS, впоследствии переименованная в iOS, появилась в 2007 году как уникальная операционная система для смартфонов, планшетов и умных часов компании Apple. Такая система разработана на основе Mac OS X. На рис. 3 представлен актуальный логотип операционной системы iOS.



Рис. 3. Логотип iOS

Первая iPhone OS была чем-то невероятным, ведь в далеком 2007 году нам было сложно представить, что такое сенсорный экран, голосовая почта и интеграция с iTunes. В первой iOS были такие предустановленные приложения: Календарь, Галерея, Камера, Заметки, браузер Safari, Почта, Телефон и iPod (которые позже были разделены на приложения «Музыка» и «Видео»). Популярность iOS приобрела благодаря революционному интерфейсу, в котором разработчики отказались от управления и ввода текста пером (стилусом) и создали систему управления пальцами («мультикас»).

К достоинствам данной операционной системы можно отнести удобное интуитивно понятное управление, меню, комфортную, продуманную до мелочей синхронизацию с устройствами Apple как в ручном, так и в автоматическом режиме, поддержку обновлений устройств с внесением доработок и улучшений в работу гаджетов. Операционная система имеет собственный магазин приложений Apple Store с наличием огромного количества всевозможных программ. Закрытость операционной системы можно воспринимать как с положительной, так и с отрицательной стороны. В закрытую операционную систему вносят доработки только специалисты Apple, причем обычный пользователь может самостоятельно делать изменения в программе. Такой подход дает возможность сделать эту систему надежной и неуязвимой, поддерживать стабильность в работе и общее качество на очень высоком уровне.

У операционной системы имеются и недостатки. В iOS возникают сложности или сбои в передаче данных с устройств этой операционной системы на любую другую существующую операционную систему смартфона или ноутбука. Передача информации пользователей ограничена из-за отсутствия карты памяти. Устройства на iOS имеют свои разъемы для зарядки передачи данных [3].

В 2012 году выходцы из Nokia организовали фирму Jolla и на основе закрытого проекта MeeGo разработали Sailfish OS. В 2016 году российская компания «Открытая мобильная платформа» (ОМП) купила у Jolla право локализовать Sailfish, после чего появилась российская мобильная операционная система Sailfish Mobile OS RUS. В 2019 году Sailfish Mobile OS RUS получила новый бренд «Аврора». В системе могли работать многие приложения, написанные для Android OS. Особенностью Sailfish стало управление жестами вместо привычных кнопок «Назад» или «Домой». Система отличается повышен-

ной защитой данных, сертифицирована ФСТЭК и ФСБ России, включена в Единый реестр российских программ. Логотип операционной системы «Аврора» показан на рис. 4.



Рис. 4. Логотип «Аврора»

Преимуществами этой операционной системы являются повышенная безопасность («Аврора» поддерживает шифрование на уровне операционной системы, обладает сильными алгоритмами MDM), экономное энергопотребление, интеграция со множеством облачных сервисов, оригинальный интерфейс, полная свобода при работе с файлами, минимум программ «по умолчанию». К недостаткам системы можно отнести непривычное управление, т.к. в «Авроре» используются «свайпы» – нажимать на экран приходится редко, отсутствует центр управления. В операционной системе посредственная интеграция приложений друг с другом.

Сравнительный анализ рассмотренных мобильных операционных систем представлен в виде таблицы, в которой выделены основные характеристики (таблица).

Сравнение мобильных операционных систем

Характеристика	iOS	Android	Аврора
Безопасность	Высокая	Низкая	Средняя
Открытость системы	Закрытая система. Приложению сложно попасть в магазин приложений App Store, так как требуется серьезная проверка	Открытая система. Легко скачать APK-файл	Открытая система. Легко скачать APK-файл
Многозадачность	Есть, иногда «закрыта» для некоторых программ	Есть	Нет
Быстродействие	Очень высокое	Высокое	Среднее

Таким образом, лучшая операционная система не всегда является более популярной, каждая из рассмотренных систем имеет свои достоинства и недостатки. Идеальный вариант предполагает высокое быстродействие, безопасность, многозадачность при низкой цене.

Библиографический список

1. Ярчук А. В. Научная электронная библиотека «КиберЛенинка». Операционные системы мобильных устройств. URL: <https://cyberleninka.ru> (дата обращения: 15.11.2022).
2. Таненбаум Э.С., Бос Х. Современные операционные системы; 4-е изд., пер. с англ. М.: Питер, 2015. 1120 с.
3. Орлов М. Дневники сисадмина. Основные характеристики Android и iOS. URL: <https://sysadmin-note.ru/fast> (дата обращения: 15.11.2022).

УДК 347.823.21

Э. А. Янкина

студент факультета СПО

С. Л. Поляков – кандидат технических наук, преподаватель – научный руководитель

СИСТЕМА ОПРЕДЕЛЕНИЯ ПОСТОРОННИХ ПРЕДМЕТОВ НА ВЗЛЕТНО-ПОСАДОЧНОЙ ПОЛОСЕ АЭРОДРОМА

Вопросы безопасности авиационных пассажирских перевозок всегда являлись актуальными в связи с высокой востребованностью и интенсивностью полетов как внутренних, так и международных. При большой загруженности аэродрома временной интервал между взлетами и посадками самолетов сокращается до минимума, а вместе с этим сокращается время на проверку взлетно-посадочной полосы (ВПП) перед последующими рейсами.

Не замеченная вовремя помеха на ВПП может нанести как незначительный вред самолету, так и привести к более тяжелым последствиям. Такое случилось с рейсом «Air France» 4590, когда перед взлетом самолета на ВПП упала металлическая пластина от только что взлетевшего самолета. В результате наезда на эту пластину шасси лопнули, металлическая пластина отлетела в крыло Конкорда, задев топливные баки, а создавшаяся ударная волна пробила бак в самом уязвимом месте. Вытекающее топливо попало под горячую струю, выходящую из двигателя самолета и воспламенилось, самолет упал.

На данный момент существуют решения, позволяющие обнаружить на ВПП посторонние предметы, например отечественный прибор – СКВПП-76 (рис. 1) [1].



Рис. 1. Испытания радара СКВПП-76

Но у данного прибора есть ряд недостатков:

- минимальное расстояние функционирования прибора – 50 метров;
- сложность в определении помех на экране, передающем показания прибора (рис. 2);
- отсутствие определения точных размеров помех;
- высокая стоимость и сложность эксплуатации.

Для решения задач по обнаружению посторонних предметов можно использовать более дешевые ультразвуковые и инфракрасные датчики. Для реализации проекта системы обнаружения посторонних предметов был разработан макет ВПП на базе Arduino с применением инфракрасного датчика препятствий YL-63 и ультразвуковых датчиков расстояния HC-SR04 [2].



Рис. 2. Скриншот с радара с тестовым цилиндром на ВПП

Цифровой инфракрасный датчик препятствий YL-63 применяется для определения наличия объекта, когда расстоянием до объекта можно пренебречь. Датчик состоит из инфракрасного излучателя и фотоприемника. ИК источник излучает инфракрасные волны, которые отражаются от препятствия и фиксируются фотоприемником. Пороговое значение зависит от настройки датчика и регулируется с помощью установленного на модуле потенциометра.

Ультразвуковой датчик расстояния – модуль HC-SR04 – применяется для обнаружения объектов, но в отличие от предыдущего датчика может определить точное расстояние до объекта [3]. На показания датчика практически не влияют солнечное излучение и электромагнитные шумы. Принцип работы основан на явлении эхолокации. Излучатель формирует акустический сигнал, который, отразившись от преграды, возвращается к датчику и регистрируется приемником. Зная скорость распространения ультразвука в воздухе и время запаздывания между излученным и принятым сигналом, возможно рассчитать расстояние до преграды.

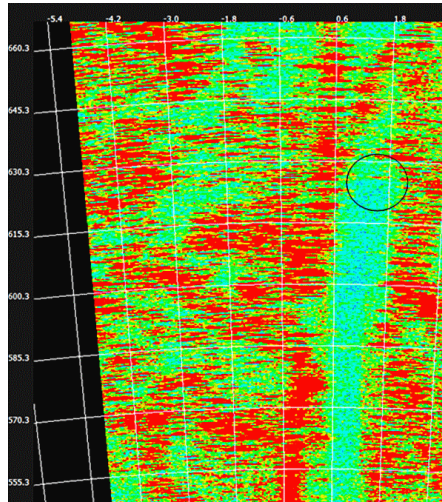

Рис. 3. Схема расположения инфракрасных (ИКД) и ультразвуковых датчиков (УЗД)

Одним из основных достоинств является высокая степень эффективности работы системы. Необходимо выделить мобильность, небольшие габаритные размеры, а также использование дублирующих ультразвуковых датчиков.

Помимо этого, увеличение количества датчиков и сокращение их угла обзора до 35° – 120° (сравним, у СКВП-76 угол обзора 180°) поможет бригадам наземного обслуживания аэродрома быстро выехать на место обнаружения постороннего предмета. У каждого прибора свое закрепленное место, и, отследив прибор, с которого подается сигнал, можно узнать, в какой части ВПП находится поеха (рис. 3).

Одной из основных характеристик, которая влияла на схему расположения датчиков, являлась следующая – угол обзора. При разных показателях угла обзора датчики можно располагать как в шахматном порядке, так и в последовательном. Шахматный порядок расположения датчиков применим при малом угле обзора (от 30° до 90°), но при большем угле обзора наиболее целесообразно применять последовательное расположение. Применение такой системы позволит сократить стоимость и повысить функциональность за счет простых технических решений.

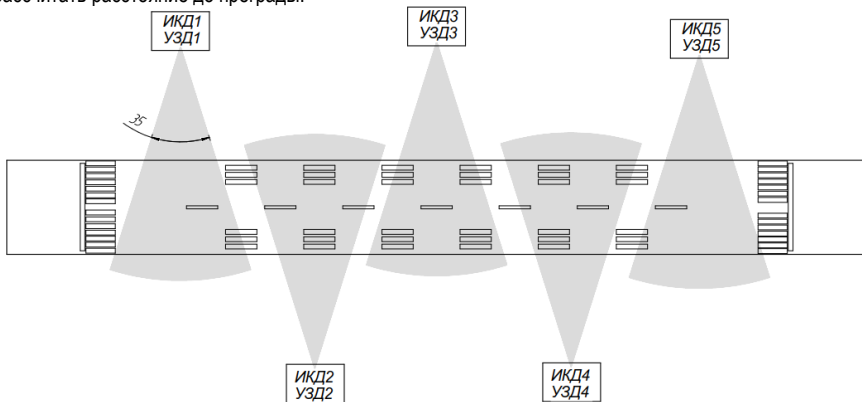
Библиографический список

1. Как работает новейшая российская радиолокационная система для мониторинга взлетно-посадочной полосы. URL: <https://integral-russia.ru/2020/07/10/kak-rabotaet-novejshaya-rossijskaya-radiolokatsionnaya-sistema-dlya-monitoringa-vzletno-posadochnoj-polosy> (дата обращения: 19.03.2023).
2. Arduino и датчик расстояния HC-SR04. URL: <https://kit.alexgyver.ru/tutorials/hc-sr04> (дата обращения: 19.03.2023).
3. Ультразвуковой дальномер HC-SR04. URL: <https://3d-diy.ru/wiki/arduino-datchiki/ultrazvukovoj-dalnomer-hc-sr04> (дата обращения: 19.03.2023).

СОДЕРЖАНИЕ

ЭКОНОМИЧЕСКИЕ НАУКИ	3
Экономика высокотехнологичных производств	3
<i>Астахова Е. К.</i> ОСОБЕННОСТИ РЫНКА ТРУДА НЕСОВЕРШЕННОЛЕТНИХ	3
<i>Важнова А. В.</i> ПРОБЛЕМЫ ЭКОНОМИЧЕСКОЙ НЕСТАБИЛЬНОСТИ И СПОСОБЫ ИХ ПРЕОДОЛЕНИЯ.....	7
<i>Добрянская Е. В.</i> НОВЫЕ ЦИФРОВЫЕ КОМПЕТЕНЦИИ НА РЫНКЕ ТРУДА РФ.....	10
<i>Жилыева О. Г.</i> ПРИМЕНЕНИЕ МОДЕЛИ АНАЛИЗА ЖИЗНЕННОГО ЦИКЛА ТОВАРОВ.....	13
<i>Ковбасина А. В.</i> ОСОБЕННОСТИ УЧЕТА ЗАТРАТ И КАЛЬКУЛИРОВАНИЯ СЕБЕСТОИМОСТИ ПРОДУКЦИИ НА ПРЕДПРИЯТИЯХ, ВЫПОЛНЯЮЩИХ ГОСУДАРСТВЕННЫЙ ОБОРОННЫЙ ЗАКАЗ	16
<i>Лебедев М. А.</i> ИСПОЛЬЗОВАНИЕ ИСКУССТВЕННОГО ИНТЕЛЛЕКТА В СОВРЕМЕННОМ МАРКЕТИНГОВОМ АНАЛИЗЕ	20
<i>Рудаков М. А.</i> ПРОФЕССИОНАЛЬНЫЙ ОТБОР И АДАПТАЦИЯ ПЕРСОНАЛА В СОВРЕМЕННЫХ СИСТЕМАХ УПРАВЛЕНИЯ ОРГАНИЗАЦИИ.....	22
<i>Рухмалёва А. Е.</i> ОПТИМИЗАЦИЯ ЛОГИСТИЧЕСКИХ СИСТЕМ ПРЕДПРИЯТИЯ.....	26
<i>Сафонова Т. Р.</i> ПЕРСПЕКТИВЫ ИМПОРТОЗАМЕЩЕНИЯ В СИСТЕМЕ ЗДРАВООХРАНЕНИЯ РОССИИ	31
<i>Содина А. М.</i> ВЛИЯНИЕ ИМПОРТОЗАМЕЩЕНИЯ НА АВТОМОБИЛЬНУЮ ПРОМЫШЛЕННОСТЬ.....	34
<i>Торговец А. А.</i> ВЛИЯНИЕ ИЗМЕНЕНИЯ ЦЕНЫ МЕТАЛЛА НА МАЛЫЙ И СРЕДНИЙ БИЗНЕС....	37
<i>Шкипин И. А.</i> ОЦЕНКА СОСТОЯНИЯ СЕЛЬСКОХОЗЯЙСТВЕННОГО МАШИНОСТРОЕНИЯ РФ ЗА 2013–2022 ГГ.	40
Бизнес-информатика и менеджмент	44
<i>Андропова Н. Д.</i> ОТЕЧЕСТВЕННЫЕ ITSM-СИСТЕМЫ: АНАЛИЗ, ПЕРСПЕКТИВЫ РАЗВИТИЯ ...	44
<i>Герович Г. Д.</i> АВТОМАТИЗИРОВАННЫЕ СИСТЕМЫ ДОМОУПРАВЛЕНИЯ: АНАЛИЗ, ПЕРСПЕКТИВЫ, ФУНКЦИОНАЛЬНЫЕ ВОЗМОЖНОСТИ.....	47
<i>Зиновьев Н. М.</i> СОЗДАНИЕ УЗЛА ТЕЛЕМАТИЧЕСКИХ УСЛУГ СВЯЗИ В БИЗНЕС-ЦЕНТРЕ НА БАЗЕ НАУЧНО-ПРОМЫШЛЕННОГО ПРЕДПРИЯТИЯ	49
<i>Исламова Р. Р.</i> АНАЛИЗ ФИНАНСОВОЙ УСТОЙЧИВОСТИ ПРЕДПРИЯТИЯ С ПОМОЩЬЮ НЕЙРОННЫХ СЕТЕЙ.....	53
<i>Конт К. Д., Усиков Н. Э.</i> НЕКОТОРЫЕ ВОПРОСЫ ПЕРЕХОДА НА ОТКРЫТОЕ И ДОСТУПНОЕ ПРОГРАММНОЕ ОБЕСПЕЧЕНИЕ ПРИ ВЫПОЛНЕНИИ ЛАБОРАТОРНЫХ РАБОТ ПО КУРСУ «ИНВЕСТИЦИОННОЕ ПРОЕКТИРОВАНИЕ БИЗНЕСА» В УСЛОВИЯХ ПАНДЕМИИ ...	57
<i>Корчевой А. Е., Эргле Э. Э.</i> ПРОБЛЕМА ПРИМЕНЕНИЯ НЕЙРОННЫХ СЕТЕЙ ТИПА ТРАНСФОРМЕР В ОБРАЗОВАТЕЛЬНОМ ПРОЦЕССЕ.....	60
<i>Кузнецова Ю. О.</i> РОССИЙСКИЕ МАРКЕТПЛЕЙСЫ И ЭКОСИСТЕМЫ: ВЛИЯНИЕ НА РЫНОК, ПЕРСПЕКТИВЫ РАЗВИТИЯ	63
<i>Кульгина А. Л.</i> ДОГОВОРЫ О ПРЕДОСТАВЛЕНИИ УСЛУГ SAAS В РОССИИ И ИТАЛИИ: СРАВНИТЕЛЬНО-ПРАВОВОЙ АНАЛИЗ	65
<i>Остафичук Е. С.</i> ESG-ТРАНСФОРМАЦИЯ МОДЕЛИ ВЕДЕНИЯ БИЗНЕСА В РОССИИ	71
<i>Пихтярев Е. А.</i> УСЛОВНОЕ ДЕПОНИРОВАНИЕ ИСХОДНОГО КОДА.....	74
<i>Федоров И.</i> ПРОБЛЕМЫ ПРОДВИЖЕНИЯ САЙТА ДЛЯ СТРИМИНГА.....	77

<i>Шляпов И. В., Маевка Н. В.</i> ПОВЫШЕНИЕ ЭФФЕКТИВНОСТИ ЭКСПЛУАТАЦИИ АВТОПАРКА НА ПРЕДПРИЯТИЯХ АГРОПРОМЫШЛЕННОГО КОМПЛЕКСА ПУТЕМ ВНЕДРЕНИЯ ИНФОРМАЦИОННЫХ СИСТЕМ	81
Международное предпринимательство	83
<i>Бубнова В. А.</i> БЛИЖНИЙ ВОСТОК КАК ЧАСТЬ КОНФРОНТАЦИИ РОССИИ И США	83
<i>Вахромеев Б. А.</i> РОЛЬ ЧЕЛОВЕЧЕСКОГО ФАКТОРА В ПРАВОВОМ ОБЕСПЕЧЕНИИ ИНФОРМАЦИОННОЙ БЕЗОПАСНОСТИ ФЕДЕРАЛЬНОЙ ТАМОЖЕННОЙ СЛУЖБЫ РФ	85
<i>Денисов Ю. В., Собченко С. В.</i> РОССИЯ И ИСЛАМСКИЙ ЭМИРАТ АФГАНИСТАН. ПЕРСПЕКТИВЫ ОТНОШЕНИЙ ПОСЛЕ ПРИХОДА К ВЛАСТИ «ТАЛИБАНА»	88
<i>Ентураева В. В., Платов Н. А., Перегудин С. А.</i> РОССИЙСКИЙ ЭКСПОРТ ВЫСОКОТЕХНОЛОГИЧНОЙ ПРОДУКЦИИ В УСЛОВИЯХ САНКЦИЙ (НА ПРИМЕРЕ ЭКСПОРТА ТРАКТОРОВ В ЮАР)	91
<i>Мищенко П. П.</i> РАЗВИТИЕ СОВЕТСКО-АМЕРИКАНСКИХ ОТНОШЕНИЙ В ХОДЕ РЕАЛИЗАЦИИ ПРОГРАММЫ ЛЕНД-ЛИЗА	95
<i>Мухамедьярова А. В.</i> ГЛОБАЛЬНЫЕ ЭКОЛОГИЧЕСКИЕ ПРОБЛЕМЫ И ИХ ВЛИЯНИЕ НА ЭКОНОМИКУ	97
<i>Паньшина А. К., Латыпов М. А., Цыденов А. Б.</i> РОССИЙСКИЙ ЭКСПОРТ ВЫСОКОТЕХНОЛОГИЧНОЙ ПРОДУКЦИИ В УСЛОВИЯХ САНКЦИЙ (НА ПРИМЕРЕ ЭКСПОРТА ТЕЛЕВИЗИОННЫХ КАМЕР И ЗАПИСЫВАЮЩИХ ВИДЕОКАМЕР В ИРАН).....	99
<i>Плотникова Р. М., Муфлихунова Л. С., Блинов Н. В.</i> РОССИЙСКИЙ ЭКСПОРТ ВЫСОКОТЕХНОЛОГИЧНОЙ ПРОДУКЦИИ В УСЛОВИЯХ САНКЦИЙ (НА ПРИМЕРЕ ЭКСПОРТА МЕДИ В БРАЗИЛИЮ)	102
<i>Романихина П. В., Былинин Е. М.</i> РОССИЙСКИЙ ЭКСПОРТ ВЫСОКОТЕХНОЛОГИЧНОЙ ПРОДУКЦИИ В УСЛОВИЯХ САНКЦИЙ (НА ПРИМЕРЕ ЭКСПОРТА ПОЛУФАБРИКАТОВ ИЗ ЖЕЛЕЗА И НЕЛЕГИРОВАННОЙ СТАЛИ В МЕКСИКУ)	106
ЮРИДИЧЕСКИЕ НАУКИ	109
<i>Алиев Р. Я.</i> ПОНЯТИЯ «ОБЩЕСТВЕННЫЙ ПОРЯДОК» И «ОБЩЕСТВЕННАЯ БЕЗОПАСНОСТЬ» В ЗАКОНОДАТЕЛСТВЕ РОССИЙСКОЙ ФЕДЕРАЦИИ	109
<i>Андреевский Е. Д.</i> ПРОБЛЕМЫ ПРАВОВОГО СТАТУСА СУБЪЕКТОВ РОССИЙСКОЙ ФЕДЕРАЦИИ	113
<i>Бахвалов Д. В.</i> АКТУАЛЬНЫЕ ПРОБЛЕМЫ ИНСТИТУТА НЕСОСТОЯТЕЛЬНОСТИ (БАНКРОТСТВА)	115
<i>Бондаренко А. С.</i> ПРОКУРОРСКИЙ НАДЗОР ЗА ДЕЯТЕЛЬНОСТЬЮ ТАМОЖЕННЫХ ОРГАНОВ.....	117
<i>Бондаренко И. В.</i> К ВОПРОСУ О НЕОБХОДИМОСТИ СОЗДАНИЯ СПЕЦИАЛИЗИРОВАННЫХ СУДОВ В РОССИЙСКОЙ ФЕДЕРАЦИИ	121
<i>Валеев Д. Р.</i> ЭКОНОМИЧЕСКАЯ ПРЕСТУПНОСТЬ НА СОВРЕМЕННОМ ЭТАПЕ РАЗВИТИЯ ОБЩЕСТВА	124
<i>Воронцова В. А.</i> РОЛЬ ЭМПАТИИ В ЛИЧНОСТНОМ РАЗВИТИИ СТУДЕНТА-ЮРИСТА.....	126
<i>Городиский Э. А.</i> ВАЖНОСТЬ ПОДДЕРЖАНИЯ ПАТРИОТИЧЕСКОГО НАСТРОЕНИЯ В АРМИИ	129
<i>Грехова Д. С.</i> ТОРГОВЛЯ ЛЮДЬМИ КАК ЭЛЕМЕНТ ТРАНСНАЦИОНАЛЬНОЙ ОРГАНИЗОВАННОЙ ПРЕСТУПНОСТИ	133
<i>Григорьев А. В.</i> ПРОБЛЕМЫ РАСПРОСТРАНЕНИЯ И ПОПУЛЯРИЗАЦИИ ЗАПРЕЩЕННЫХ НАРКОТИЧЕСКИХ И ПСИХОТРОПНЫХ ВЕЩЕСТВ В ИНТЕРНЕТЕ.....	136
	325

Грищенко И. Д. СОВРЕМЕННОЕ ПРАВОВОЕ РЕГУЛИРОВАНИЕ ДИСТАНЦИОННОЙ КУПЛИ-ПРОДАЖИ ТОВАРОВ В РОССИИ	139
Громацкий Б. Н. СУДЕБНЫЙ КОНСТИТУЦИОННЫЙ КОНТРОЛЬ В РОССИЙСКОЙ ФЕДЕРАЦИИ	143
Гурин Д. В. АНАЛИЗ ПОЛОЖЕНИЙ ЗАКОНА О ВОИНСКОЙ ОБЯЗАННОСТИ В НОВОЙ РЕДАКЦИИ	146
Драганчук А. В. ДЕЯТЕЛЬНОСТЬ ГОСУДАРСТВА ПО ОХРАНЕ НЕМАТЕРИАЛЬНОГО КУЛЬТУРНОГО НАСЛЕДИЯ В РОССИЙСКОЙ ФЕДЕРАЦИИ	148
Захарова Л. Н. ВЛИЯНИЕ И РОЛЬ ЖИВОТНЫХ НА ФОРМИРОВАНИЕ ПАТРИОТИЧЕСКОГО ЧУВСТВА ЛЮДЕЙ В ВОЕННЫЕ ГОДЫ: ТЕОРЕТИЧЕСКИЙ АНАЛИЗ ИСТОРИКО-ПРАВОВОГО ВОПРОСА	151
Капустин Д. С. НАЛОГ НА РОСКОШЬ ИЛИ ПРОГРЕССИВНАЯ НАЛОГОВАЯ СТАВКА. ОПЫТ ПРИМЕНЕНИЯ И ПЕРСПЕКТИВЫ ВВЕДЕНИЯ В РОССИЙСКОЙ ФЕДЕРАЦИИ	155
Карпов А. Д. ПАТРИОТИЗМ КАК ФАКТОР УСТАНОВЛЕНИЯ ГРАЖДАНСКОГО ПРАВОСОЗНАНИЯ	159
Клевцов Н. Д. РОЛЬ ФЕДЕРАЛЬНОЙ ТАМОЖЕННОЙ СЛУЖБЫ В ФОРМИРОВАНИИ ДОХОДОВ ФЕДЕРАЛЬНОГО БЮДЖЕТА	162
Козлов В. Д. УГОЛОВНО-ПРАВОВАЯ ХАРАКТЕРИСТИКА УБИЙСТВА	166
Кондрашов Д. И. КОГНИТИВНАЯ ВОЙНА, ИЛИ БОРЬБА ЗА ПАТРИОТА	170
Корель Д. А. ПОНЯТИЕ АВТОРСКОГО ПРАВА И ЕГО ПРАВОВАЯ ПРИРОДА	173
Косинский Т. В. ПРОБЛЕМА НЕОДНОРОДНОСТИ ПАТРИОТИЧЕСКОГО НАСТРОЕНИЯ В СОВРЕМЕННОМ РОССИЙСКОМ ОБЩЕСТВЕ	175
Кузнецов А. В. ПРОБЛЕМЫ ПРАВОВОГО РЕГУЛИРОВАНИЯ ПОРЯДКА ИЗМЕНЕНИЯ И РАСТОРЖЕНИЯ ДОГОВОРА В СВЯЗИ С СУЩЕСТВЕННЫМ ИЗМЕНЕНИЕМ ОБСТОЯТЕЛЬСТВ	178
Купаев Ш. Р. АКТУАЛЬНЫЕ ПРОБЛЕМЫ ОГРАНИЧЕНИЯ КОНСТИТУЦИОННЫХ ПРАВ ГРАЖДАН ПРИ ПРОИЗВОДСТВЕ ДОЗНАНИЯ ПО УГОЛОВНЫМ ДЕЛАМ	180
Макарушина С. М. УГОЛОВНО-ПРАВОВАЯ ОХРАНА ПРАВ РЕБЕНКА В СФЕРЕ СЕМЕЙНЫХ ОТНОШЕНИЙ	183
Николаева П. А. ПРОТИВОДЕЙСТВИЕ ТАМОЖЕННОЙ ПРЕСТУПНОСТИ СРЕДСТВАМИ ОПЕРАТИВНО-РОЗЫСКНОЙ ДЕЯТЕЛЬНОСТИ	186
Систук Н. В. ПРЕЗУМПЦИЯ НЕВИНОВНОСТИ: ПРАВОВОЕ РЕГУЛИРОВАНИЕ И РЕАЛИЗАЦИЯ	190
Терентьева Н. Е. АДМИНИСТРАТИВНАЯ ОТВЕТСТВЕННОСТЬ ЗА НЕЗАКОННУЮ ОРГАНИЗАЦИЮ И ПРОВЕДЕНИЕ АЗАРТНЫХ ИГР	192
Терещенко И. Д. УГОЛОВНАЯ ОТВЕТСТВЕННОСТЬ НЕСОВЕРШЕННОЛЕТНИХ	195
Филиппов Н. А. ПРОБЛЕМЫ НАСЛЕДОВАНИЯ НЕДВИЖИМОГО ИМУЩЕСТВА В РОССИЙСКОЙ ФЕДЕРАЦИИ	198
Хетагурова В. Б. ПРАВОВАЯ КУЛЬТУРА ПАТРИОТИЧЕСКОГО ВОСПИТАНИЯ МОЛОДЕЖИ В РЕСПУБЛИКАХ СЕВЕРНОГО КАВКАЗА	201
Цветков К. А. АКТУАЛЬНЫЕ ПРОБЛЕМЫ ВЫНЕСЕНИЯ ОПРАВДАТЕЛЬНЫХ ПРИГОВОРОВ В РОССИЙСКОЙ ФЕДЕРАЦИИ	203
Червоткин Н. Н. СПОРНЫЕ ВОПРОСЫ ИНСТИТУТА ВОЗМЕЩЕНИЯ МОРАЛЬНОГО ВРЕДА В РОССИИ	206
Шуляковский К. А. ВЗАИМОДЕЙСТВИЕ ОРГАНОВ ГОСУДАРСТВЕННОЙ ВЛАСТИ, МЕСТНОГО САМОУПРАВЛЕНИЯ, ИНСТИТУТОВ ГРАЖДАНСКОГО ОБЩЕСТВА	210

<i>Яснова В. С.</i> МАЛЕНЬКИЕ ГЕРОИ С БОЛЬШИМ ПАТРИОТИЗМОМ.....	213
ГУМАНИТАРНЫЕ НАУКИ.....	216
Философия и наука.....	216
<i>Агафонов А. Е.</i> РУССКАЯ ИДЕЯ В. С. СОЛОВЬЕВА В СОВРЕМЕННОМ КОНТЕКСТЕ	216
<i>Борщ Н. С.</i> ПРОБЛЕМА ПОИСКА ВИНОВНЫХ В РАЗВЯЗЫВАНИИ ВТОРОЙ МИРОВОЙ ВОЙНЫ.....	218
<i>Машковцев Р. Д.</i> ЭМИЛЬ МИШЕЛЬ ЧОРАН. ФИЛОСОФИЯ НЕУДАЧИ	220
<i>Поляк С. Л.</i> ЦИФРОВОЕ ИСКУССТВО КАК ДВИГАТЕЛЬ ПРОГРЕССА ТВОРЧЕСТВА	223
<i>Пономарева Е. Д.</i> «...НЕ БЫЛО ГВОЗДЯ»: О КОНЦЕПЦИИ Н. А. УМОВА	225
<i>Таверогинский Г. К.</i> ДЕТЕРМИНИРОВАННОЕ ВОЛЕИЗЪЯВЛЕНИЕ	228
Культурология.....	233
<i>Бульга К. Ю.</i> ВЛИЯНИЕ ГЛОБАЛИЗАЦИИ НА НАЦИОНАЛЬНУЮ ИДЕНТИЧНОСТЬ	233
<i>Каминева А. О.</i> ИКОНИЧЕСКАЯ РИТОРИКА В ПОЭЗИИ РУССКОГО ФУТУРИЗМА.....	235
Иностранные языки	237
<i>Владимиров И. А.</i> EVOLUTION OF THE SOLAR ENERGY TERMINOLOGY	237
<i>Галицина Е. В.</i> ЗАИМСТВОВАНИЯ В СОВРЕМЕННОМ РУССКОМ ЯЗЫКЕ.....	240
<i>Голополосова В. П.</i> ВЛИЯНИЕ ШУМА НА РАСПОЗНАВАНИЕ РЕЧИ	243
<i>Конопельцева К. А.</i> LINGUACULTURAL ASPECT OF THE BADEN-WÜRTTEMBERG TOPONYMS	246
<i>Мельникова В. А.</i> THE EFFECT OF MISSPELLED SUBTITLES ON THE EMOTIONAL PERCEPTION OF AUDIOVISUAL CONTENT INTRODUCTION.....	248
<i>Супрунов К. В.</i> MISTAKES IN THE ENGLISH VERSIONS OF THE RUSSIAN UNIVERSITY WEBSITES	251
<i>Чудопал Д. С.</i> LINGUISTIC HEDGING: ANALYSIS AND APPLICATION	253
Физическая культура и спорт	255
<i>Гагулина Ю. В.</i> ОПТИМИЗАЦИЯ ИНФОРМАЦИОННОГО КОНТЕНТА ПО БАДМИНТОНУ НА НЕСКОЛЬКИХ ЯЗЫКАХ В ПОИСКОВЫХ СИСТЕМАХ.....	255
<i>Гусева В. Е.</i> ЗНАЧЕНИЕ ПСИХОЛОГИЧЕСКОГО КОНТАКТА С ПРЕПОДАВАТЕЛЕМ НА УРОКЕ ФИЗКУЛЬТУРЫ В ВУЗЕ ДЛЯ ФОРМИРОВАНИЯ УСТОЙЧИВОГО ИНТЕРЕСА К ПРЕДМЕТУ.....	258
<i>Мартыновский В. В.</i> ОСОБЕННОСТИ БЕГА ПО ПЕРЕСЕЧЕННОЙ МЕСТНОСТИ. БЕГОВАЯ ПОДГОТОВКА ОРИЕНТИРОВЩИКА	260
<i>Мартыновский В. В.</i> ФОРМИРОВАНИЕ ТЕХНИКИ ОРИЕНТИРОВАНИЯ НА МЕСТНОСТИ У ВЗРОСЛОГО НАЧИНАЮЩЕГО ОРИЕНТИРОВЩИКА	263
ФАКУЛЬТЕТ СРЕДНЕГО ПРОФЕССИОНАЛЬНОГО ОБРАЗОВАНИЯ	266
<i>Абикирова А. Р.</i> ИССЛЕДОВАНИЕ АКУСТИЧЕСКОЙ ЛЕВИТАЦИИ.....	266
<i>Артюгина А. Н.</i> ПСИХОЛОГИЧЕСКИЕ ОСНОВЫ ВИРУСНОГО МАРКЕТИНГА.....	271
<i>Беликова Н. С.</i> АКТУАЛЬНЫЕ ПРОБЛЕМЫ ОБЯЗАТЕЛЬНОГО ПЕНСИОННОГО СТРАХОВАНИЯ В РОССИЙСКОЙ ФЕДЕРАЦИИ И ПУТИ ИХ РЕШЕНИЯ	274
<i>Иванов Д. А.</i> АКТУАЛЬНЫЕ ВОПРОСЫ ФИНАНСОВОГО ОБЕСПЕЧЕНИЯ ДЕЯТЕЛЬНОСТИ УЧРЕЖДЕНИЙ ОБРАЗОВАНИЯ САНКТ-ПЕТЕРБУРГА	278

Калмыкова И. В. СОВРЕМЕННЫЕ ПРОБЛЕМЫ КОНСТИТУЦИИ РОССИЙСКОЙ ФЕДЕРАЦИИ. ПРОБЛЕМЫ РЕАЛИЗАЦИИ ПРИНЦИПА ПРЯМОГО ДЕЙСТВИЯ КОНСТИТУЦИИ	282
Кириллов И. Д. СОЗДАНИЕ ПРОГРАММЫ ДЛЯ ПРОГНОЗИРОВАНИЯ ЭПИДЕМИОЛОГИЧЕСКИХ СИТУАЦИЙ	285
Крикунова Е. Е. ПСИХОЛОГИЯ МАРКЕТИНГОВОЙ ТЕХНОЛОГИИ ПРОДАКТ-ПЛЕЙСМЕНТ	288
Новиков Е. А., Черкасов А. П. РАЗРАБОТКА ЯЧЕЙКИ СОРТИРОВКИ ОТХОДОВ ДЕРЕВООБРАБАТЫВАЮЩЕГО ПРОИЗВОДСТВА	291
Павлык А. О. АКТУАЛЬНЫЕ ПРОБЛЕМЫ РЕАЛИЗАЦИИ ЛИЧНЫХ ПРАВ И СВОБОД В РОССИЙСКОЙ ФЕДЕРАЦИИ.....	295
Панчешников Д. А. АЛГОРИТМИЗАЦИЯ В СОВРЕМЕННОЙ МУЗЫКЕ	298
Перевалова С. В. АКТУАЛЬНЫЕ ПРОБЛЕМЫ РЕАЛИЗАЦИИ КОНСТИТУЦИОННОГО ПРАВА НА БЛАГОПРИЯТНУЮ ОКРУЖАЮЩУЮ СРЕДУ	304
Потапов А. С. НАЛОГИ КАК ИСТОЧНИК ФОРМИРОВАНИЯ ДОХОДОВ БЮДЖЕТА САНКТ-ПЕТЕРБУРГА.....	306
Русанов Т. А. РАЗРАБОТКА СТЕНДА ПО ИССЛЕДОВАНИЮ ПОЛУПРОВОДНИКОВЫХ ПРИБОРОВ	310
Сергеева А. А. ФОРМИРОВАНИЕ И АНАЛИЗ ИСПОЛНЕНИЯ БЮДЖЕТА ФОНДА ОБЯЗАТЕЛЬНОГО МЕДИЦИНСКОГО СТРАХОВАНИЯ	314
Смирнова А. В. МОБИЛЬНЫЕ ОПЕРАЦИОННЫЕ СИСТЕМЫ	318
Янкина Э. А. СИСТЕМА ОПРЕДЕЛЕНИЯ ПОСТОРОННИХ ПРЕДМЕТОВ НА ВЗЛЕТНО-ПОСАДОЧНОЙ ПОЛОСЕ АЭРОДРОМА	321

Научное издание

СЕМЬДЕСЯТ ШЕСТАЯ
МЕЖДУНАРОДНАЯ СТУДЕНЧЕСКАЯ
НАУЧНАЯ КОНФЕРЕНЦИЯ ГУАП
(17–21 апреля 2023 г.)

Часть 4

ГУМАНИТАРНЫЕ НАУКИ

Сборник докладов

Ответственный за выпуск:
А. В. Бобович

Редакторская подготовка *С. В. Денисовой, Н. А. Паньшиной*
Компьютерная верстка *А. Н. Колешко*

Подписано к печати 05.09.23. Дата выхода в свет 12.09.2023. Формат 60x84 1/16.
Усл. печ. л. 19,3. Уч.-изд. л. 41,0. Тираж 100 экз. Заказ № 336.

Редакционно-издательский центр ГУАП
190000, г. Санкт-Петербург, ул. Большая Морская, д. 67, лит А

Распространяется бесплатно